



User manual
Instrukcja obsługi
Bedienungsanleitung
Инструкция по эксплуатации
Manuale d'uso
Manuel de l'Utilisateur
Manual de usuario
Handleiding

Naudojimo instrukcija
Návod k obsluze
Használati utasítás
Manual utilizare
Bruksanvisning
Bruksanvisning
Brugsvejledning
Käyttöopas

Lora, Lora XL

Safety gate
Barierka
Kindergitter
Барьер безопасности
Cancello di sicurezza
Barrière de sécurité
Barrera de seguridad
Veiligheidsrek
Turèklas
Ohrádka
Korlát
Barieră protecție
Säkerhetsgrind
Sikkerhetsport
Sikkerhedsgitter
Turvaportti

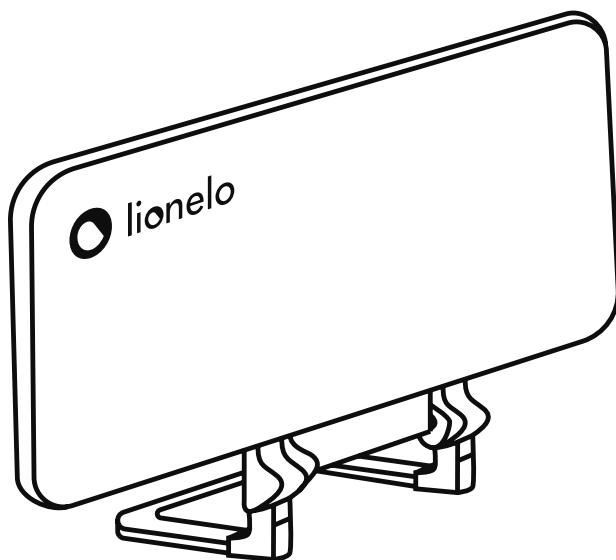

1

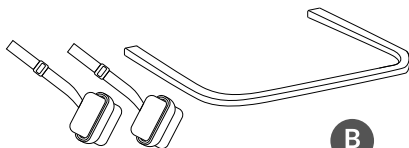
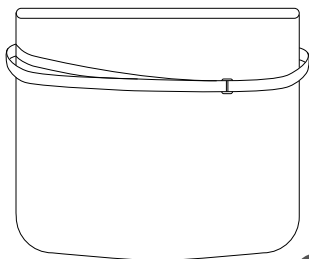
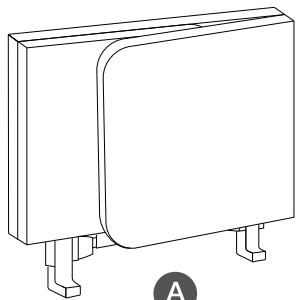

2

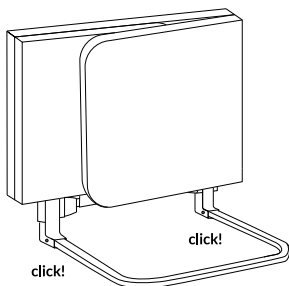
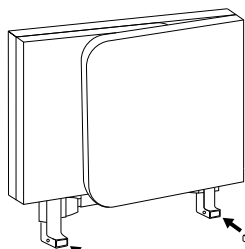

3

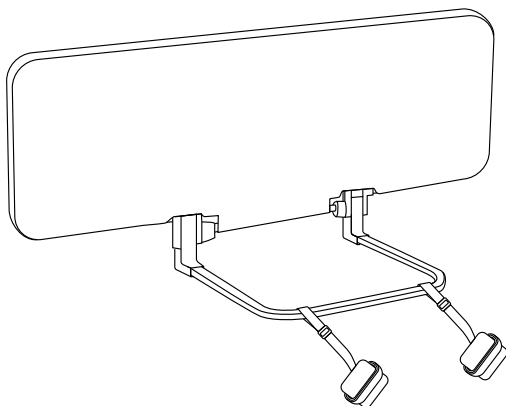

4

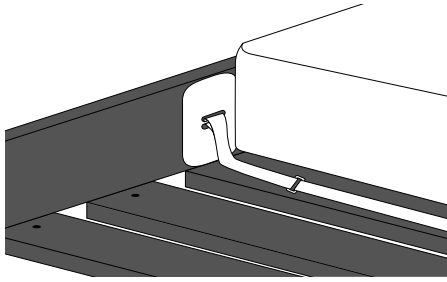

5

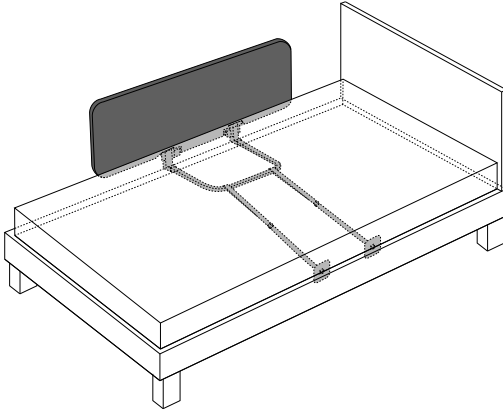

6

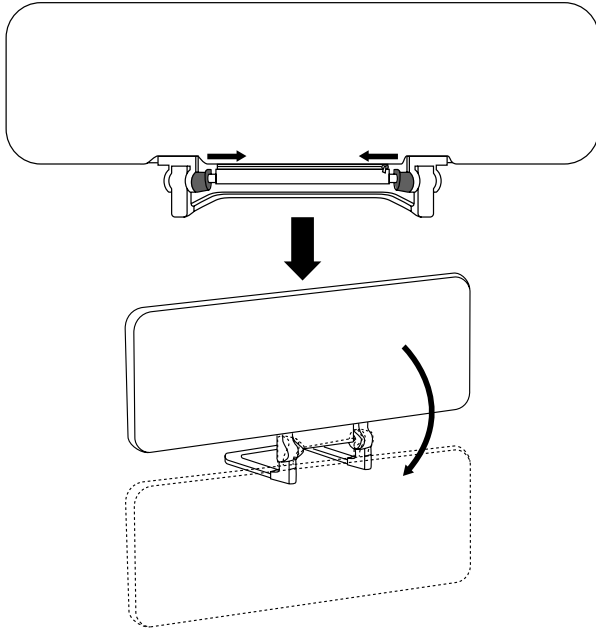

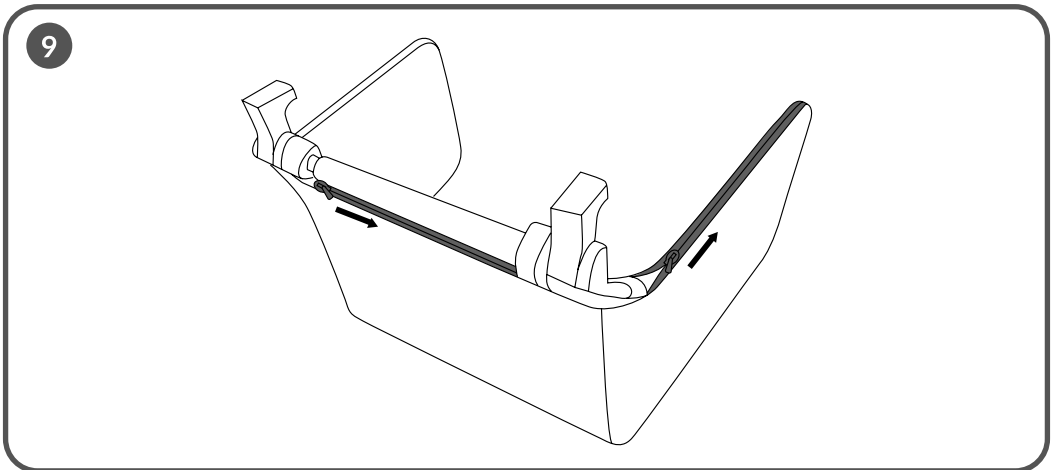
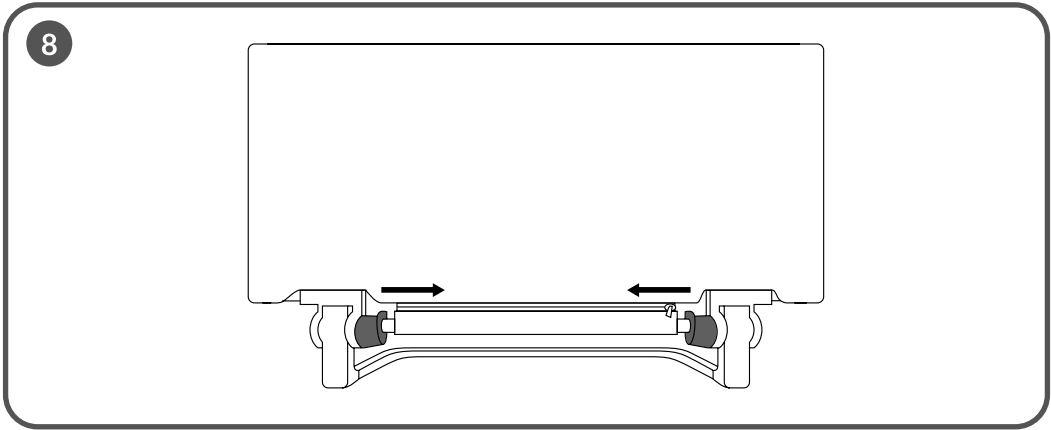
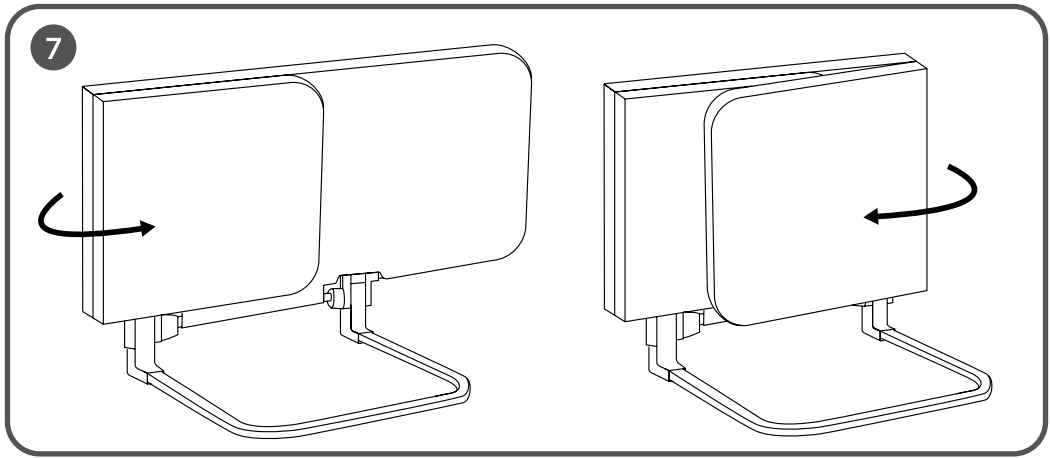

Dear Customer!

In case of any questions or comments on the purchased product, please contact us: help@lionelo.com

Before using the product, please read the included user manual carefully.

Producer:

BrandLine Group Sp. z o. o.

A. Kręglewskiego 1, 61-248 Poznań, Poland

IMPORTANT – KEEP FOR FUTURE REFERENCE

1. The guard rail is not intended for children under 18 months or over 5 years of age. Only use the guard rail when the child is able to climb on and off the bed independently.
2. The guard rail should not be used as a substitute for a cot, as it is not able to provide the same safety as a cot.
3. The maximum thickness of the mattress corresponding to the railing is: min 12 cm, max 25 cm.

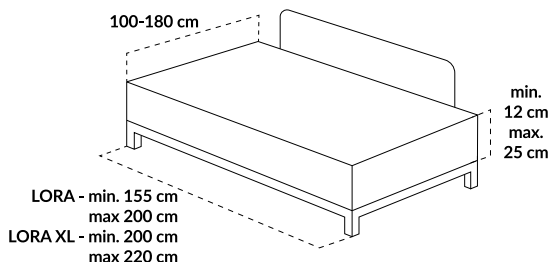

4. The guard rail must be installed in such a way that its side, when locked or installed, touches the side of the mattress.
5. The guard rail can only be used after its fixings have been secured and after it has been securely attached to the bed or mattress as well as to the guard rail.
6. After installation, the guard rail should be checked to ensure that it has been installed correctly and that it is secure.
7. The guard rail should be inspected periodically for general condition, with particular emphasis on the safety of the locking mechanism and/or hinges used.
8. Additional and spare parts should only be purchased from the manufacturer.
9. The guardrail should not be used on a sleeping surface that is more than 600 mm from the ground.
10. **WARNING** – To avoid the risk of strangulation, make sure once the guard rail is attached that a space of at least 250 mm (10 inches) is provided between each end of the bed and the end of the guard rail.

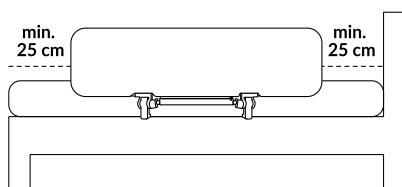

11. Do not use in a bunk bed, waterbed, round bed or in a bed with an inflatable mattress. Use with an adult bed, built-in bed or children's bed that meets the requirements for the mattress to be used.

12. Do not fill gaps with blankets or cushions.

List of parts (fig. 1):

- A. The guard rail with fabric covering
- B. The guard rail base with two straps
- C. Carrying bag

Installation instructions

1. Connect the base of the guard rail to the plastic holes in the guard rail until you hear the characteristic click (fig. 2). To further secure the guard rail, fit attachment straps (fig. 3).
2. Place the guard rail in an upright position (fig. 3). Unroll the straps, hook the plastic plates on the opposite side of the bed, in the gap between the bed and the mattress (fig. 4). Slide the guard rail under the bed mattress until the guard rail material touches the edge of the mattress. Make sure the base rests against the slats of the bed base. Hold the plate, then tighten the strap with the buckle (fig. 5). The guard rail must fit tightly around the edge of the mattress and the attachment strap must not be loose.
3. The lower edge of the guard rail must be 2 cm below mattress level and the upper edge of the guard rail at least 16 cm above the top surface of the mattress.
4. Once fitted, the guard rail can be rotated 180 degrees (fig. 6).

Folding the guard rail

1. Remove the guard rail from the bed and roll up the straps.
2. Close the guard rail wings (fig. 7).
3. Push the two snaps, located at the base of the guard rail, inwards and fold the guard rail (fig. 8).

Cleaning and washing

1. To clean the fabric, undo the zip (fig. 9) and remove the fabric cover.

NOTE: for safety reasons, the slider in the set does not have a handle.

2. The fabric can be hand washed and dried carefully hung up - air drying recommended. Do not iron, tumble dry or bleach.
3. Wipe the guard rail frame with a damp cloth.

The product has been tested and meets all the requirements of BS 7972:2001+A1:2009,

The photos are for reference only, the actual look of the products may differ from the ones shown in the pictures.

PL

Drogi Kliencie!

Jeśli masz jakiegokolwiek uwagi lub pytania do zakupionego produktu, skontaktuj się z nami: help@lionelo.com

Przed użyciem produktu zapoznaj się dokładnie z poniższą instrukcją obsługi.

Producent:

BrandLine Group Sp. z o. o.

A. Kręglewskiego 1, 61-248 Poznań, Polska

WAŻNE – ZACHOWAJ DO PÓŹNIEJSZEGO WYKORZYSTANIA

1. Barierka ochronna nie jest przeznaczona dla dzieci w wieku poniżej 18 miesięcy lub powyżej 5 lat. Należy korzystać z barierki wyłącznie gdy dziecko potrafi samodzielnie wspiąć się na łóżko i z niego zejść.
2. Barierki ochronnej nie należy używać jako zamiennika dla łóżeczka, gdyż nie jest w stanie zapewnić takiego bezpieczeństwa jak łóżeczko.
3. Maksymalna grubość materaca odpowiadającego barierce to: min 12 cm, max 25 cm.

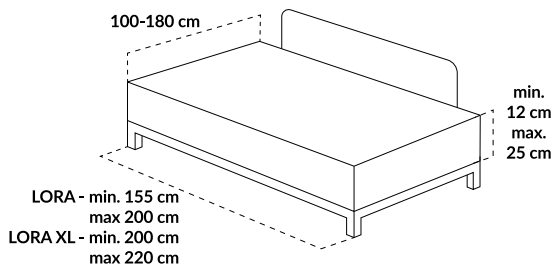

4. Barierkę należy zainstalować w taki sposób, aby jej bok w momencie zablokowania lub zmontowania dotykał boku materaca.
5. Barierki można używać wyłącznie po zabezpieczeniu jej mocowań oraz ich bezpiecznym przymocowaniu zarówno do łóżka lub materaca jak i barierki.
6. Po zamontowaniu, barierkę ochronną należy skontrolować pod kątem poprawnego montażu oraz zabezpieczenia.
7. Barierkę należy okresowo kontrolować pod kątem ogólnego stanu, ze szczególnym naciskiem na bezpieczeństwo wykorzystywanego mechanizmu blokującego oraz/lub zawiasów.
8. Części dodatkowe i zamiennie należy nabywać wyłącznie od producenta.
9. Barierki ochronnej nie należy użytkować na powierzchni do spania, która znajduje się ponad 600 mm od podłoża.
10. **OSTRZEŻENIE** – Aby uniknąć ryzyka uduszenia, należy upewnić się po zamocowaniu barierki, że zapewniono przestrzeń co najmniej 250mm (10 cali) między każdym końcem łóżka, a końcem barierki.

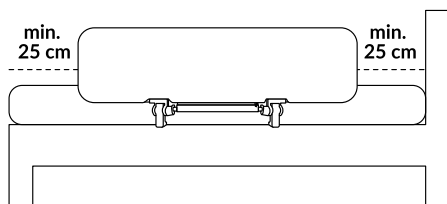

11. Nie używaj w łóżku piętrowym, wodnym, okrągłym lub w łóżku z dmuchanym materacem. Używaj z łóżkiem dla dorosłych, łóżkiem wbudowanym lub z łóżkiem dla dzieci, które spełnia wymagania dotyczące używanego materaca.
12. Nie wypełniaj szczelin kocami lub poduszkami.

Lista części (rys. 1):

- A. Barierka ochronna z poszyciem materiałowym
- B. Podstawa barierki z dwoma pasami
- C. Torba transportowa

Instrukcja montażu

1. Połącz podstawę barierki z plastikowymi otworami w barierce ochronnej, do momentu aż usłyszysz charakterystyczne kliknięcie (rys. 2). Aby dodatkowo zabezpieczyć barierkę, zamontuj pasy mocujące (rys. 3).
2. Ustaw barierkę w pozycji pionowej (rys. 3). Rozwiń pasy, zaczepek plastikowe płytki po przeciwległej stronie łóżka, w szczelinie między łóżkiem, a materacem (rys.4). Wsuń barierkę pod materac łóżka, aż materiał barierki będzie dotykać brzegu materaca. Upewnij się, że podstawa opiera się o listwy dna łóżka. Przytrzymaj płytkę, następnie napnij pas za pomocą klamry (rys. 5). Barierka musi ściśle przylegać do krawędzi materaca, a pas mocujący nie może być poluzowany.
3. Dolna krawędź barierki musi znajdować się 2 cm poniżej poziomu materaca, a górna krawędź barierki przynajmniej 16 cm powyżej górnej płaszczyzny materaca.
4. Po zamontowaniu barierkę można obrócić o 180 stopni (rys. 6).

Składanie barierki

1. Zdemontuj barierkę z łóżka i zwiń pasy.
2. Zamknij skrzydła barierki (rys. 7).
3. Wciśnij do środka dwa zatrzaski, znajdujące się przy podstawie barierki i złoż barierkę (rys. 8).

Czyszczenie i mycie

1. Aby wyczyścić materiał, rozepnij zamek (rys. 9) i zdejmij pokrycie materiałowe.

UWAGA: dla bezpieczeństwa suwak w zestawie nie posiada uchwytu.

2. Materiał można prać ręcznie i suszyć starannie rozwieszony - zalecane suszenie na powietrzu. Nie prasować, nie suszyć w suszarce, nie wybielać.
3. Ramę barierki przecierać wilgotną szmatką.

Produkt był testowany oraz spełnia wszystkie wymagania normy BS 7972:2001+A1:2009,

Zdjęcia mają charakter poglądowy, rzeczywisty wygląd produktów może różnić się od prezentowanego na zdjęciach.

DE

Sehr geehrte(r) Kunde(in),

Wenn Sie Anmerkungen oder Fragen zu dem von Ihnen gekauften Produkt haben, kontaktieren Sie uns bitte:
help@lionelo.com

Bevor Sie das Produkt verwenden, lesen Sie die folgende Bedienungsanleitung sorgfältig durch.

Hersteller:

BrandLine Group Sp. z o. o.
A. Kręglewskiego 1, 61-248 Poznań, Polen

WICHTIG - FÜR SPÄTERE VERWENDUNG AUFBEWAHREN

1. Das Schutzgitter ist nicht für Kinder unter 18 Monaten oder über 5 Jahren geeignet. Verwenden Sie das Schutzgitter erst dann, wenn das Kind in der Lage ist, selbstständig auf das Bett zu klettern und es zu verlassen.
2. Das Schutzgitter sollte nicht als Ersatz für ein Kinderbett verwendet werden, da es nicht die gleiche Sicherheit

wie ein Kinderbett bieten kann.

3. Die maximale Dicke der Matratze, für die das Schutzgitter geeignet ist, beträgt: min 12 cm, max 25 cm.

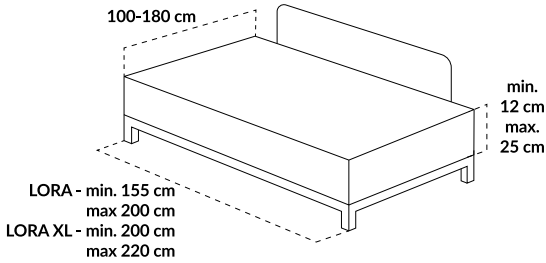

4. Das Schutzgitter muss so angebracht werden, dass seine Seite in verriegeltem oder montiertem Zustand die Seite der Matratze berührt.
5. Das Schutzgitter kann erst verwendet werden, nachdem die Befestigungen gesichert und sie sicher am Bett oder der Matratze sowie am Schutzgitter angebracht wurden.
6. Nach der Montage sollte das Schutzgitter überprüft werden, um sicherzustellen, dass es korrekt montiert wurde und sicher ist.
7. Das Schutzgitter sollte in regelmäßigen Abständen auf seinen allgemeinen Zustand hin überprüft werden, wobei besonderes Augenmerk auf die Sicherheit des Verriegelungsmechanismus und/oder der verwendeten Scharniere gelegt werden sollte.
8. Zusatz- und Ersatzteile sollten nur vom Hersteller bezogen werden.
9. Das Schutzgitter sollte nicht auf einer Liegefläche verwendet werden, die mehr als 600 mm vom Boden entfernt ist.
10. **WARNHINWEIS** - Um das Risiko einer Strangulierung zu vermeiden, stellen Sie sicher, dass nach der Anbringung des Schutzgitters ein Abstand von mindestens 250 mm (10 Zoll) zwischen jedem Ende des Bettes und dem Ende des Schutzgitters vorhanden ist.

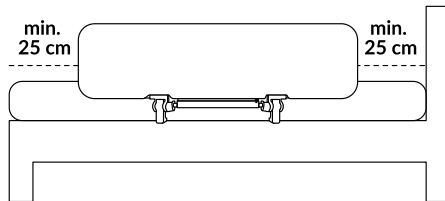

11. Verwenden Sie es nicht in einem Etagenbett, Wasserbett, runden Bett oder in einem Bett mit einer aufblasbaren Matratze. Verwenden Sie es mit einem Bett für Erwachsene, einem Einbaubett oder einem Kinderbett, das die Anforderungen für die zu verwendende Matratze erfüllt.
12. Füllen Sie die Lücken nicht mit Decken oder Kissen.

Liste der Teile (Abb. 1):

- A. Schutzgitter mit Stoffbezug
- B. Sockel für das Schutzgitter mit zwei Gurten
- C. Transporttasche

Montageanleitung

1. Verbinden Sie den Sockel des Schutzgitters mit den Kunststofföffnungen im Schutzgitter, bis Sie ein charakteristisches Klicken hören (Abb. 2). Um das Schutzgitter zusätzlich zu sichern, bringen Sie die Befestigungsgurte an (Abb. 3).
2. Bringen Sie das Schutzgitter in eine aufrechte Position (Abb. 3). Rollen Sie die Gurte ab und haken Sie die

Kunststoffplatten auf der gegenüberliegenden Seite des Betts in den Spalt zwischen Bett und Matratze ein (Abb.4). Schieben Sie das Schutzgitter unter die Matratze des Betts, bis das Material des Schutzgitters den Rand der Matratze berührt. Achten Sie darauf, dass der Sockel an den Latten des Bettgestells anliegt. Halten Sie die Platte fest und ziehen Sie dann den Gurt mit der Schnalle fest (Abb. 5). Das Schutzgitter muss eng am Rand der Matratze anliegen und das Befestigungsband darf nicht lose sein.

3. Die Unterkante des Schutzgitters muss 2 cm unter dem Niveau der Matratze und die Oberkante des Schutzgitters mindestens 16 cm über der Oberkante der Matratze liegen.
4. Nach der Montage kann das Schutzgitter um 180 Grad gedreht werden (Abb. 6).

Zusammenlegen des Schutzgitters

1. Nehmen Sie das Schutzgitter vom Bett ab und rollen Sie die Gurte auf.
2. Klappen Sie die Flügel des Schutzgitters ein (Abb. 7).
3. Drücken Sie die beiden Verriegelungen am unteren Ende des Schutzgitters nach innen und klappen Sie das Schutzgitter ein (Abb. 8).

Reinigung und Wäsche

1. Um den Stoff zu reinigen, öffnen Sie den Reißverschluss (Abb. 9) und nehmen Sie den Stoffbezug ab.

ACHTUNG: Aus Sicherheitsgründen hat der Reißverschluss im Set keinen Anhänger.

2. Der Stoff kann mit der Hand gewaschen und vorsichtig aufgehängt getrocknet werden - Lufttrocknung empfohlen. Nicht bügeln, im Trockner trocknen oder bleichen.
3. Wischen Sie den Rahmen des Schutzgitters mit einem feuchten Tuch ab.

Das Produkt wurde getestet und erfüllt alle Anforderungen der Norm BS 7972:2001+A1:2009,

Die Fotos dienen nur zur Veranschaulichung. Das tatsächliche Aussehen der Produkte kann von den gezeigten Bildern abweichen.

RU

Дорогой клиент!

Если у вас есть какие-либо комментарии или вопросы о приобретенном продукте, пожалуйста, свяжитесь с нами: help@lionelo.com

Перед использованием изделия внимательно прочтите следующее руководство по эксплуатации.

Производитель:

BrandLine Group Sp. из о. о.

A. Kręglewskiego 1, 61-248 Познань, Польша

ВАЖНО – СОХРАНИТЕ ДЛЯ ДАЛЬНЕЙШЕГО ИСПОЛЬЗОВАНИЯ

1. Барьер безопасности не предназначен для детей в возрасте до 18 месяцев или старше 5 лет. Барьер следует использовать только тогда, когда ребенок может подниматься и спускаться по кровати без посторонней помощи.
2. Барьер безопасности не должен использоваться вместо детской кроватки, так как он не может обеспечить такую же безопасность, как детская кроватка.
3. Максимальная толщина матраса, соответствующего барьеру: мин. 12 см, макс. 25 см.

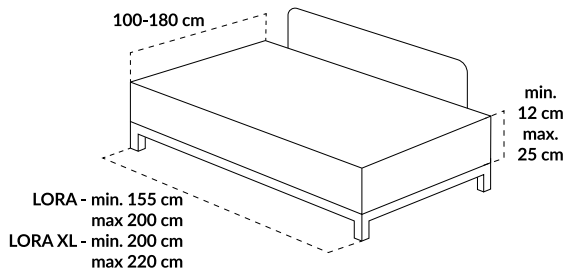

4. Барьер должен быть установлен так, чтобы его сторона касалась края матраса в заблокированном или установленном состоянии.
5. Барьер можно использовать только после блокировки креплений и установки надежно закрепленными креплениями к кровати или матрасу и к перилам.
6. После установки необходимо проверить правильность установки и защиты защитного барьера.
7. Следует периодически осматривать барьер на предмет его общего состояния, уделяя особое внимание безопасности запорного механизма и/или используемых петель.
8. Дополнительные и запасные части следует приобретать только у производителя.
9. Защитный барьер нельзя использовать на спальном поверхности, которая находится на высоте более 600 мм от земли.
10. ПРЕДУПРЕЖДЕНИЕ - Во избежание риска удушья убедитесь, что между каждым концом кровати и концом барьера после его установки остается пространство не менее 250 мм (10 дюймов).

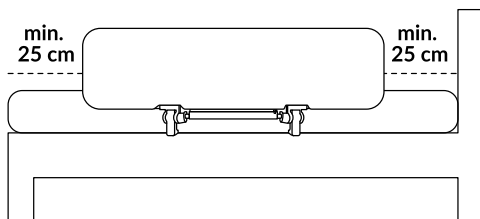

11. Не используйте двухъярусную кровать, водяную кровать, круглую кровать или надувную кровать. Используйте со взрослой кроватью, встроенной кроватью или детской кроватью, соответствующей требованиям используемого матраса.
12. Не заполняйте щели одеялами или подушками.

Список частей (рис. 1):

- A. Защитный барьер с тканевой обшивкой
- B. Основание барьера с двумя ремнями
- C. Сумка для переноски

Инструкция установки

1. Соедините основание барьера с пластиковыми отверстиями до характерного щелчка (рис. 2). Для дополнительной фиксации барьера установите крепежные ремни (рис. 3).
2. Установите барьер в вертикальное положение (рис. 3). Разверните ремни, зацепите пластиковые пластины с противоположной стороны кровати, в зазоре между кроватью и матрасом (рис.4). Вставьте боковую направляющую под матрас кровати, пока материал боковой направляющей не коснется края матраса. Убедитесь, что основание упирается в планки основания кровати. Удерживая пластину, затяните ремень с пряжкой (рис. 5). Барьер должен плотно прилегать к краю матраса, а крепежный ремень не должен ослабевать.
3. Нижний край ограждения должен быть на 2 см ниже уровня матраса, а верхний край ограждения должен быть не менее чем на 16 см выше верхней части матраса.
4. После установки перила можно повернуть на 180 градусов (рис. 6).

Складывание барьера

1. Снимите барьер с кровати и сверните ремни.
2. Закройте створки барьера (рис. 7).
3. Нажмите на две защелки, расположенные у основания барьера и сложите его (рис. 8).

Чистка и стирка

1. Чтобы почистить ткань, расстегните молнию (рис. 9) и снимите тканевый чехол.

ВНИМАНИЕ: в целях безопасности ползунков в комплекте не имеет ручки.

2. Материал можно стирать вручную и аккуратно сушить в подвешенном состоянии — рекомендуется сушка на воздухе. Не гладить, не сушить
3. Сушить в стиральной машине, не отбеливать.
4. Раму поручня протирать влажной тканью.

Продукт прошел испытания и соответствует всем требованиям BS 7972:2001+A1:2009,

Фотографии носят ознакомительный характер, реальный вид товара может отличаться от представленного на фотографиях.

IT

Egregio cliente!

Se hai commenti o domande sul prodotto che hai acquistato, ti preghiamo di contattarci all'indirizzo: help@lionelo.com

Prima di iniziare l'utilizzo il prodotto, leggere attentamente le istruzioni per l'uso.

Produttore:

BrandLine Group Sp. z o. o.

A. Kręglewskiego 1, 61-248 Poznań, Polonia

IMPORTANTE - CONSERVARE LE ISTRUZIONI PER L'USO FUTURO

1. La barriera di sicurezza non è destinata a bambini di età inferiore ai 18 mesi o superiore ai 5 anni. Utilizzare la barriera solo se il bambino può salire e scendere autonomamente dal letto.
2. La barriera di sicurezza non deve essere utilizzata in sostituzione della culla, in quanto non è in grado di garantire lo stesso livello di sicurezza.
3. Lo spessore massimo del materasso corrispondente alla barriera è di: min 12 cm, max 25 cm.

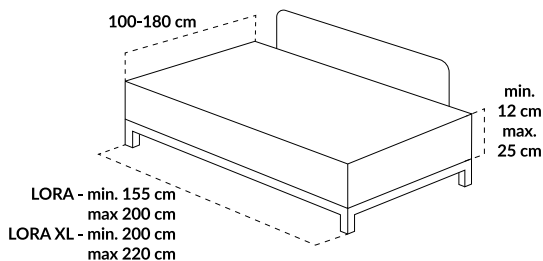

4. La barriera deve essere installata in modo tale che quando è bloccata o montata, il suo lato deve toccare il lato del materasso.
5. La barriera può essere utilizzata solo dopo aver fissato i suoi elementi di fissaggio e dopo averla fissata saldamente al letto o al materasso, nonché alla barriera.
6. Dopo l'installazione, la barriera di sicurezza deve essere controllata per verificare la corretta installazione e protezione.
7. La barriera deve essere periodicamente ispezionata per verificarne le condizioni generali, con particolare attenzione alla sicurezza del meccanismo di bloccaggio e/o delle cerniere utilizzate.
8. Eventuali parti aggiuntive e ricambi devono essere acquistati esclusivamente dal produttore.
9. La barriera di sicurezza non deve essere utilizzata su una superficie per dormire posta a oltre 600 mm da terra.
10. AVVERTENZA – Per evitare il rischio di strangolamento, assicurarsi che dopo aver fissato la barriera, sia presente uno spazio di almeno 250 mm (10 pollici) tra ciascuna estremità del letto e l'estremità della barriera.

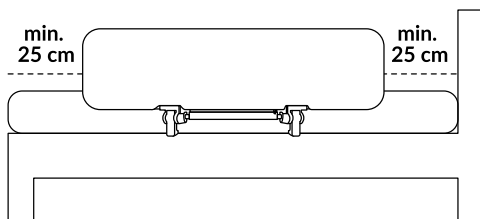

11. Non utilizzare in letti a castello, con materassi ad acqua, di forma rotonda o con materasso gonfiabile. Utilizzare con un letto per adulti, un letto da incasso o un letto per bambini che soddisfi i requisiti in termini di materasso utilizzato.
12. Non riempire gli spazi vuoti con coperte o cuscini.

Elenco dei componenti (fig. 1):

- A. Barriera protettiva con rivestimento in materiale
- B. Base della barriera con due cinghie
- C. Borsa di trasporto

Istruzioni di montaggio

1. Collegare la base della barriera ai fori di plastica nel barriera di sicurezza, fino ad avvertire il clic caratteristico (fig. 2). Per fissare ulteriormente la barriera, installare cinghie di fissaggio (fig. 3).
2. Posizionare la barriera in posizione verticale (fig. 3). Aprire le cinghie, agganciare le piastre di plastica sul lato opposto del letto, nello spazio tra il letto e il materasso (fig. 4). Far scorrere la barriera sotto il materasso del letto fino a quando il materiale della ringhiera toccherà il bordo del materasso. Assicurarsi che la base appoggi contro le doghe del fondo del letto. Tenere la piastra, quindi tendere la cinghia mediante la fibbia (fig. 5). La barriera deve adattarsi perfettamente al bordo del materasso e la cinghia di fissaggio non deve essere lenta.
3. Il bordo inferiore della barriera deve trovarsi 2 cm sotto il livello del materasso e il bordo superiore della barriera deve essere almeno 16 cm sopra il piano superiore del materasso.
4. Una volta montata, la barriera può essere ruotata di 180 gradi (fig. 6).

Smontaggio della barriera

1. Rimuovere la barriera dal letto e avvolgere le cinghie.
2. Chiudere le ante della barriera (fig. 7).
3. Premere le due chiusure a scatto alla base della barriera e piegarla (fig. 8).

Pulizia e lavaggio

1. Per pulire il materiale, aprire la cerniera (fig. 9) e rimuovere il rivestimento in tessuto.

NOTA: per motivi di sicurezza la cerniera fornita nel kit non dispone di tiralampe.

2. Il materiale può essere lavato a mano e lasciato asciugare appeso, si consiglia l'asciugatura all'aria aperta. Non stirare, asciugare in asciugatrice, non candeggiare.
3. Pulire il telaio della barriera con un panno umido.

Il prodotto è stato testato e soddisfa tutti i requisiti della norma BS 7972:2001+A1:2009,

Le immagini hanno carattere illustrativo, l'aspetto reale dei prodotti può differire da quello presentato nelle immagini.

FR

Cher Client !

Si vous avez des commentaires ou des questions sur le produit que vous avez acheté, veuillez nous contacter : help@lionelo.com

Veillez lire attentivement les instructions suivantes avant d'utiliser le produit.

Fabricant :

BrandLine Group Sp. z o. o.

A. Kręglewskiego 1, 61-248 Poznań, Pologne

IMPORTANT – À CONSERVER POUR UNE RÉFÉRENCE FUTURE

1. La barrière de protection n'est pas destinée aux enfants de moins de 18 mois ou de plus de 5 ans. N'utilisez la barrière de protection que lorsque l'enfant est capable de monter et descendre du lit de manière autonome.
2. La barrière de protection ne doit pas être utilisée en remplacement d'un lit d'enfant, car elle n'offre pas la même sécurité qu'un lit d'enfant.
3. L'épaisseur maximale du matelas correspondant à la barrière est de 12 cm au minimum et de 25 cm au maximum.

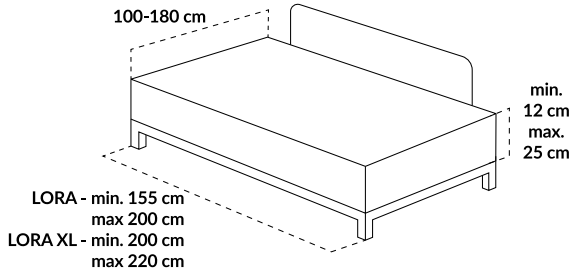

4. La barrière doit être installée de manière que son côté, lorsqu'elle est verrouillée ou installée, touche le côté du matelas.
5. La barrière ne peut être utilisée qu'après que ses fixations ont été sécurisées et qu'elle a été solidement attachée au lit ou au matelas ainsi qu'à la barrière.
6. Après l'installation, l'état de la barrière doit être vérifié pour s'assurer qu'elle a été installée correctement et qu'elle est bien fixée.
7. La barrière doit être inspectée périodiquement pour vérifier son état général, et plus particulièrement la sécurité du mécanisme de verrouillage ou des charnières utilisées.
8. Les pièces supplémentaires et de rechange ne doivent être achetées qu'auprès du fabricant.
9. La barrière de protection ne doit pas être utilisée sur une surface de couchage située à plus de 600 mm du sol.
10. AVERTISSEMENT – Pour éviter tout risque de strangulation, assurez-vous, une fois la barrière fixée, qu'un espace d'au moins 250 mm (10 pouces) est prévu entre chaque extrémité du lit et l'extrémité de la barrière.

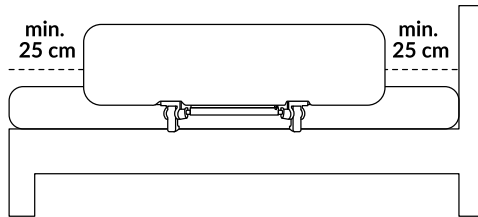

11. Ne pas utiliser dans un lit superposé, un lit à eau, un lit rond ou un lit avec un matelas gonflable. À utiliser avec un lit d'adulte, un lit encastrable ou un lit d'enfant qui répond aux exigences du matelas à utiliser.
12. Ne remplissez pas les espaces avec des couvertures ou des coussins.

Liste des pièces (fig. 1):

- A. Barrière de protection avec revêtement en tissu
- B. Base de la barrière avec deux sangles
- C. Sac de transport

Instructions de montage

1. Connectez la base de la barrière de protection aux trous en plastique de la barrière jusqu'à ce que vous entendiez le clic caractéristique (fig. 2). Pour sécuriser davantage la barrière, installez des sangles de fixation (fig. 3).
2. Placez la barrière en position verticale (fig. 3). Déroulez les sangles, accrochez les plaques en plastique sur le côté opposé du lit, dans l'espace entre le lit et le matelas (fig.4). Faites glisser la barrière sous le matelas du lit jusqu'à ce que le matériau de la barrière touche le bord du matelas. Veillez à ce que la base repose sur les lattes du sommier. Tenez la plaque, puis serrez la ceinture avec la boucle (fig. 5). La barrière doit être bien ajustée au bord du matelas et la sangle de fixation ne doit pas être lâche.
3. Le bord inférieur de la barrière doit se situer à 2 cm au-dessous du niveau du matelas et le bord supérieur de la barrière à au moins 16 cm au-dessus du dessus du matelas.
4. Une fois montée, la barrière peut être tournée de 180 degrés (fig. 6).

Pliage de la barrière

1. Retirez la barrière du lit et enroulez les sangles.
2. Fermez les ailes de la barrière (fig. 7).
3. Poussez les deux loquets, situés à la base de la barrière, vers l'intérieur et pliez la barrière (fig. 8).

Nettoyage et lavage

1. Pour nettoyer le tissu, défaits la fermeture éclair (fig. 9) et retirez la housse du tissu.

ATTENTION : pour des raisons de sécurité, la glissière fournie dans le kit n'est pas munie d'une poignée.

2. Le tissu peut être lavé à la main et séché avec précaution, le séchage à l'air libre est recommandé. Ne pas repasser, ne pas sécher au sèche-linge, ne pas blanchir.
3. Essayez le cadre de la barrière avec un chiffon humide.

Le produit a été testé et répond à toutes les exigences de la norme BS 7972:2001+A1:2009,

Les photos sont fournies à titre d'illustration uniquement, l'aspect réel des produits peut différer de celui présenté sur les photos.

ES

¡Estimado Cliente!

Si tiene algún comentario o pregunta sobre el producto comprado, póngase en contacto con nosotros:
help@lionelo.com

Lea atentamente el siguiente manual de uso antes de utilizar el producto.

Fabricante:

BrandLine Group Sp. z o.o.
A. Kręglewskiego 1, 61-248 Poznań, Polonia

IMPORTANTE - GUARDAR PARA UN USO POSTERIOR

1. La barrera no está destinada a niños menores de 18 meses o mayores de 5 años. Use la barrera solo cuando el niño pueda subir y bajar de la cama por su cuenta.

2. No use la barrera de seguridad como reemplazo de la cuna, ya que no es capaz de proporcionar tanta seguridad como la cuna.
3. El grosor máximo del colchón correspondiente a la barrera es: mín. 12 cm, máx. 25

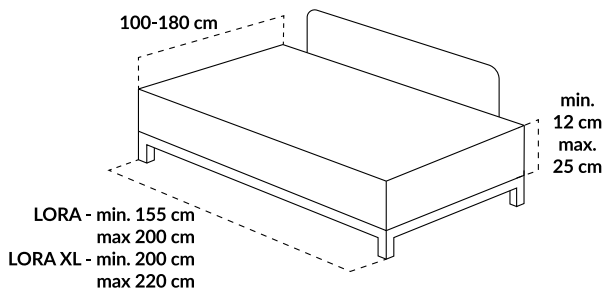

4. La barrera debe instalarse de tal manera que su lado toque el lado del colchón cuando esté bloqueado o instalado.
5. La barrera se puede usar solo después de asegurar sus elementos de sujeción y después de que se haya unido firmemente a la cama o colchón, así como a la barrera.
6. Después de la instalación, la barrera de seguridad debe verificarse para una instalación y protección adecuadas.
7. Se inspeccionará periódicamente el estado general de la barrera, prestando especial atención a la seguridad del mecanismo de bloqueo utilizado y/o de las bisagras.
8. Las piezas complementarias y de repuesto solo deben comprarse al fabricante.
9. La barrera de seguridad no debe usarse en una superficie para dormir que esté a más de 600 mm sobre el suelo.
10. **ADVERTENCIA:** Para evitar el riesgo de asfixia, asegúrese de que haya al menos 250 mm (10 pulgadas) de espacio entre cada extremo de la cama y el extremo de la barrera.

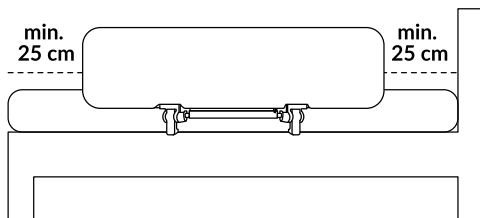

11. No la use en una litera, una cama de agua, redonda o en con un colchón inflable. Use la barrera con una cama para adultos, una cama incorporada o con una cama para niños que cumpla con los requisitos para un colchón usado.
12. No llene los huecos con mantas o almohadas.

Lista de las piezas (fig. 1):

- A. Barrera de seguridad con revestimiento de tela
- B. Base de la barrera con dos correas
- C. Bolsa de transporte

Instrucciones de instalación

1. Conecte la base de la barrera a los agujeros de plástico en la barrera hasta que escuche el clic característico (fig. 2). Para asegurar aún más la barrera, instale las correas de sujeción (fig. 3).
2. Coloque la barrera en posición vertical (fig. 3). Desenrolle las correas, enganche las baldosas de plástico en el lado opuesto de la cama, en el espacio entre la cama y el colchón (fig. 4). Inserte la barrera debajo del colchón de la cama hasta que el material de la barrera toque el borde del colchón. Asegúrese de que la base descansa sobre el somier de la cama. Sujete la placa, luego apriete la correa con la hebilla (fig. 5). La barrera debe adherirse

firmeramente al borde del colchón y la correa de sujeción no debe aflojarse.

3. El borde inferior de la barrera debe estar 2 cm por debajo del nivel del colchón y el borde superior de la barrera al menos 16 cm por encima de la parte superior del colchón.
4. Después de la instalación, la barrera se puede girar 180 grados (fig. 6).

Plegado de la barrera

1. Retire la barrera de la cama y enrolle las correas.
2. Cierre las alas de la barrera (fig. 7).
3. Empuje los dos pestillos ubicados en la base de la barrera y doble la barrera (fig. 8).

Limpieza y lavado

1. Para limpiar la tela, abra la cremallera (fig. 9) y retire la cubierta textil.

NOTA: Por seguridad, la cremallera incluida no tiene un tirador.

2. La tela se puede lavar a mano y secar cuidadosamente suspendida; se recomienda secar al aire. No planchar, no secar en secadora, no blanquear.
3. Limpie el marco de la barrera con un paño húmedo.

El producto se ha probado y cumple con todos los requisitos de la norma BS 7972:2001+A1:2009,

Las fotos son para fines ilustrativos, la apariencia real de los productos puede diferir de la presentada en las fotos.

NL

Beste Klant!

Als u opmerkingen of vragen heeft over het gekochte product, neem dan contact met ons op: help@lionelo.com

Lees voor het gebruik van het product de volgende gebruiksaanwijzing aandachtig door.

Fabrikant:

BrandLine Group Sp. z o.o.
A. Kręglewskiego 1, 61-248 Poznań, Polen

BELANGRIJK - BEWAAR VOOR LATER GEBRUIK

1. De beschermende barrière is niet geschikt voor kinderen onder de 18 maanden of boven de 5 jaar. Gebruik de barrière alleen als het kind zelfstandig op en van het bed kan klimmen.
2. De beschermende barrière mag niet als vervanging voor een wieg worden gebruikt, omdat deze niet dezelfde veiligheid kan bieden als een wieg.
3. De maximale dikte van de matras die overeenkomt met de barrière is: min. 12 cm, max. 25 cm.

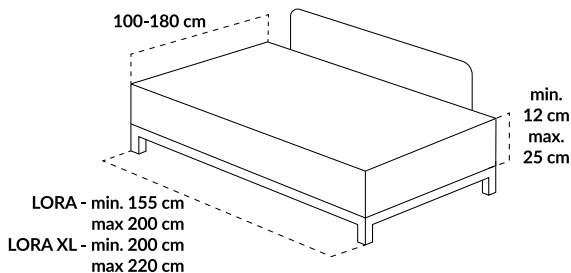

4. De barrière moet worden geïnstalleerd zodat de zijkant bij het vergrendelen of monteren de zijkant van de matras raakt.
5. De barrière kan **alleen** worden gebruikt nadat de bevestigingen zijn beveiligd en veilig aan het bed of de matras zijn bevestigd, evenals aan de barrière zelf.
6. Na montage moet de beschermende barrière worden gecontroleerd op correcte montage en bevestiging.
7. De barrière moet periodiek worden gecontroleerd op de **algehele** staat, met speciale nadruk op de veiligheid van het gebruikte blokkeermechanisme en/of scharnieren.
8. Extra en vervangende onderdelen moeten **alleen** bij de fabrikant worden gekocht.
9. De beschermende barrière mag niet worden gebruikt op een slaoppervlak dat zich meer dan 600 mm boven de grond bevindt.
10. **WAARSCHUWING** - Om verstikkingsgevaar te voorkomen, moet na het monteren van de barrière ervoor worden gezorgd dat er ten minste 250 mm (10 inch) ruimte is tussen elk uiteinde van het bed en het uiteinde van de barrière.

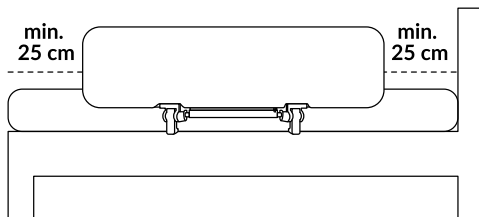

11. Gebruik niet in een stapelbed, waterbed, rond bed of bed met een opblaasbare matras. Gebruik met een volwassen bed, ingebouwd bed of kinderbed dat voldoet aan de eisen voor de gebruikte matras.
12. Vul de openingen niet op met dekens of kussens.

Lijst met onderdelen (fig. 1):

- A. Beschermende barrière met stoffen bekleding
- B. Basis van de barrière met twee riemen
- C. Transporttas

Montage-instructies:

1. Bevestig de basis van de barrière met de plastic openingen aan de beschermende barrière totdat u een kenmerkend klikgeluid hoort (fig. 2). Om de barrière extra te beveiligen, installeert u de bevestigingsriemen (fig. 3).
2. Plaats de barrière rechtop (fig. 3). Maak de riemen **los** en haak de **plastic platen** vast aan de tegenoverliggende kant van het bed, in de spleet tussen het bed en de matras (fig. 4). Schuif de barrière onder de matras van het bed, totdat het materiaal van de barrière de rand van de matras raakt. Zorg ervoor dat de basis op de lattenbodem van het bed rust. Houd de plaat vast en span de riem aan met de gesp (fig. 5). De barrière moet strak tegen de rand van de matras aansluiten en de bevestigingsriem mag niet los zitten.

3. De onderste rand van de barrière moet zich 2 cm onder het niveau van de matras bevinden en de bovenste rand van de barrière moet minstens 16 cm boven het bovenste vlak van de matras liggen.
4. Na montage kan de barrière 180 graden worden gedraaid (fig. 6).

Opvouwinstructies:

1. Demonteer de barrière van het bed en vouw de riemen op.
2. Sluit de vleugels van de barrière (fig. 7).
3. Druk de twee vergrendelingen bij de basis van de barrière naar binnen en vouw de barrière op (fig. 8).

Reiniging en onderhoud:

1. Om de stof te reinigen, maakt u de rits los (fig. 9) en verwijdert u de stoffen bekleding.

OPMERKING: voor veiligheid heeft de rits in de set geen handvat.

2. De stof kan met de hand gewassen worden en moet zorgvuldig worden opgehangen om te drogen - drogen aan de lucht wordt aanbevolen. Niet strijken, niet in de droger drogen, niet bleken.
3. Veeg het frame van de barrière af met een vochtige doek.

Het product is getest en voldoet aan alle eisen van de BS 7972:2001+A1:2009-norm.

De foto's zijn ter illustratie en het werkelijke uiterlijk van het product kan verschillen van wat op de foto's wordt getoond.

LT

Gerbiamas Kliente!

Jei turite pastabų ar klausimų dėl įsigyto gaminio, susisiekite su mumis: help@lionelo.com

Prieš naudodami gaminį, atidžiai perskaitykite toliau pateiktą naudojimo instrukciją.

Gamintojas:

BrandLine Group Sp. z o. o.

A. Kręglewskiego 1, 61-248 Poznań, Lenkija

SVARBU – SAUGOKITE VĖLESNIAM NAUDOJIMUI

1. Apsauginė užtvara nėra skirta vaikams iki 18 mėnesių ir vyresniems nei 5 metų. Užtvarą galima naudoti tik tada, kai vaikas gali be pagalbos lipti ant lovos ir išlipti iš jos.
2. Apsauginė užtvara neturėtų būti naudojama kaip vaikiškos lovelės pakaitalas, nes negali užtikrinti tokio pat saugumo kaip vaikiška lovelė.
3. Maksimalus čiužinio storis, tinkantis užtvaram: min. 12 cm, maks. 25 cm.

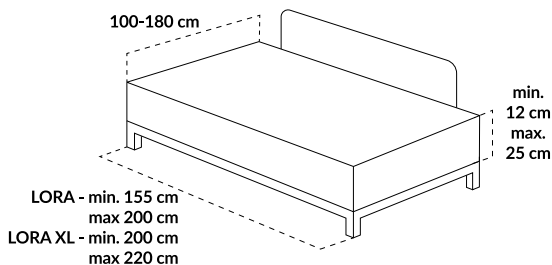

4. Užtvaryą reikia montuoti taip, kad jos šonas liestų čiužinio šoną užblokavimo arba sumontavimo metu.
5. Užtvarys gali būti naudojamos tik tada, kai jų tvirtinimo elementai yra apsaugoti ir patikimai pritvirtinti prie lovos ar čiužinio ir prie užtvary.
6. Po montavimo reikia patikrinti, ar apsauginė užtvara yra tinkamai sumontuota ir apsaugota.
7. Periodiškai reikia tikrinti užtvarys bendrą būklę, ypatingą dėmesį skiriant naudojamam blokavimo mechanizmo ir (arba) vyrių saugumui.
8. Priedus ir atsargines dalis galima įsigyti tik iš gamintojo.
9. Apsauginė užtvara neturėtų būti naudojama ant miegui skirto paviršiaus, kuris yra daugiau nei 600 mm nuo pagrindo.
10. ĮSPĖJIMAS – Kad išvengtų uždegimo pavojaus, pasirūpinkite, kad tarp kiekvieno lovos galo ir užtvarys galo būtų bent 250 mm (10 colių) tarpas po užtvarys sumontavimo.

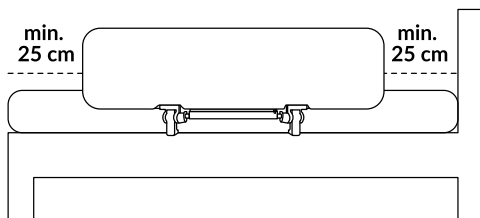

11. Nenaudokite dviaukštėje lovoje, vandens lovoje, apvalioje lovoje ar lovoje su pripučiamu čiužiniu. Naudokite su suaugusiųjų lova, įmontuota lova arba vaikiška lova, atitinkančia naudojamam čiužiniui keliamus reikalavimus.
12. Neužpildykite tarpų antklodėmis ar pagalvėmis.

Dalių sąrašas (pav. 1):

- A. Apsauginė užtvara su medžiaginiu apvalkalu
- B. Užtvarys pagrindas su dviem diržais
- C. Transportavimo krepšys

Montavimo instrukcija

1. Sujunkite užtvarys pagrindą su plastikinėmis angomis apsauginėje užtvaroje, kol išgirsite būdingą spragtelėjimą (2 pav.). Norėdami papildomai apsaugoti užtvary, sumontuokite tvirtinimo diržus (3 pav.).
2. Užtvary, nustatykite į vertikalią padėtį (3 pav.). Išskleiskite diržus, sukabinkite plastikines plokštes priešingoje lovos pusėje, tarpe tarp lovos ir čiužinio (4 pav.). Įstumkite užtvary po lovos čiužiniu, kol užtvarys medžiaga palies čiužinio kraštą. Įsitinkinkite, kad pagrindas remiasi į lovos dugno groteles. Palaikykite plokštę, tada įtempkite diržą sagtimi (5 pav.). Užtvara turi tvirtai priglusti prie čiužinio krašto, o tvirtinimo diržas neturi būti atsilaisvinęs.
3. Apatinis užtvarys kraštas turi būti 2 cm žemiau čiužinio lygio, o viršutinis užtvarys kraštas turi būti bent 16 cm virš čiužinio viršaus.
4. Po sumontavimo, užtvary, galima pasukti 180 laipsnių kampu (6 pav.).

Užtvaros sulankstymas

1. Nuimkite užtvarą nuo lovos ir susukite diržus.
2. Uždarykite užtvaros sąvaras (7 pav.).
3. Į vidų įspauskite du skląščius, esančius užtvaros apačioje, ir sulenkite užtvarą (8 pav.).

Valymas ir plovimas

1. Norėdami išvalyti medžiagą, atsukite užtrauktuką (9 pav.) ir nuimkite medžiaginį apvaskalą.

DĖMESIO: dėl saugumo rinkinyje esantis užtrauktukas neturi rankenos.

2. Medžiagą galima skalbti rankomis ir atsargiai pakabinti išdžiūti – rekomenduojama džiovinti ore. Nelyginkite, nedžiovinkite džiovintuve, nebalinkite.
3. Užtvaros rėmą valykite drėgna šluoste.

Produktas buvo išbandytas ir atitinka visus standarto BS 7972:2001+A1:2009 reikalavimus.

Nuotraukos yra tik iliustracinės, tikroji produktų išvaizda gali skirtis nuo pateiktos nuotraukose.

CS

Vážení zákazníci!

Máte-li jakékoli poznámky nebo dotazy k zakoupenému výrobku, kontaktujte nás: help@lionelo.com

Před použitím výrobku se pozorně seznamte s následujícím návodem k použití.

Výrobce:

BrandLine Group Sp. z o. o.

A. Kręglewskiego 1, 61-248 Poznań, Polsko

DŮLEŽITÉ - UCHOVEJTE PRO POZDĚJŠÍ POUŽITÍ

1. Bezpečnostní zábrana není určena pro děti mladší 18 měsíců nebo starší 5 let. Zábranu používejte pouze tehdy, když dítě samo dokáže vylézt na postýlku a slézt z ní.
2. Bezpečnostní zábranu nepoužívejte jako náhradu postýlky, protože nemůže poskytnout takovou bezpečnost jako postýlka.
3. Maximální tloušťka matrace odpovídající zábraně je: min. 12 cm, max. 25 cm.

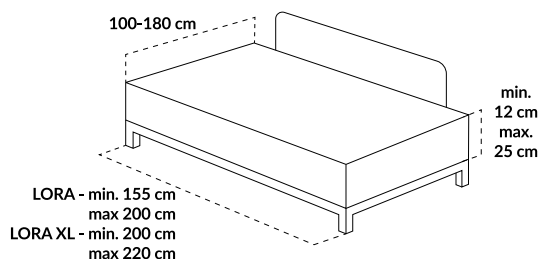

4. Zábranu namontujte tak, aby se její boční strana v okamžiku zajištění nebo namontování dotýkala boční strany matrace.
5. Zábranu můžete používat pouze po zajištění jejich upevňovacích prvků a po bezpečném připevnění k posteli

CS

nebo matraci a také k zábraně.

- Po smontování zkontrolujte bezpečnostní zábranu z hlediska správné montáže a zajištění.
- Zábranu pravidelně kontrolujte z hlediska celkového stavu, se zvláštním důrazem na bezpečnost uzamykacího mechanismu a/nebo použitých závěsů.
- Doplňkové a náhradní díly nakupujte pouze u výrobce.
- Bezpečnostní zábranu nepoužívejte na spací ploše, která se nachází více než 600 mm od podlahy.
- VAROVÁNÍ** – abyste předešli riziku udušení, ujistěte se po připevnění zábrany, že je zajištěn prostor alespoň 250 mm (10 palců) mezi každým koncem postele a koncem zábrany.

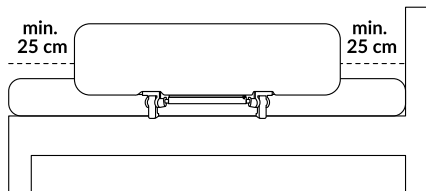

- Nepoužívejte na patrové, vodní a kulaté posteli nebo v posteli s nafukovací matrací. Používejte s postelí pro dospělé, vestavnou postelí nebo dětskou postýlkou, která splňuje požadavky na používanou matraci.
- Nevyplňujte mezery příkrývkami nebo polštáři.

Seznam dílů (obr. 1):

- Bezpečnostní zábrana s látkovým potahem
- Základna zábrany se dvěma popruhy
- Přepravní taška

Návod k montáži

- Spojte základnu zábrany s plastovými otvory v bezpečnostní zábraně, dokud neuslyšíte charakteristické cvaknutí (obr. 2). Pro dodatečné zajištění zábrany namontujte upevňovací popruhy (obr. 3).
- Postavte zábranu do svislé polohy (obr. 3). Rozviňte popruhy, zahákněte plastové desky na opačné straně postele, do mezery mezi postelí a matrací (obr. 4). Zasuňte zábranu pod matrací postele, dokud se materiál zábrany nedotkne okraje matrace. Ujistěte se, že základna dosedá na lamely dna postele. Přidržte desku, pak napněte popruh pomocí přezky (obr. 5). Zábrana musí těsně přiléhat k okraji matrace a upevňovací popruh se nesmí uvolnit.
- Spodní hrana zábrany musí být 2 cm pod úrovní matrace a horní hrana zábrany musí být alespoň 16 cm nad horním povrchem matrace.
- Po namontování můžete zábranu otočit o 180 ° (obr. 6).

Složení zábrany

- Odeberte zábranu z postele a srolujte popruhy.
- Zavřete křídla zábrany (obr. 7).
- Zatlačte dovnitř dvě západky umístěné na základně zábrany a složte zábranu (obr. 8).

Čištění a mytí

- Chcete-li vyčistit materiál, rozepněte zip (obr. 9) a sejměte látkový potah.

POZNÁMKA: kvůli bezpečnosti zip v sadě nemá úchyt.

- Materiál můžete prát ručně a sušit pečlivě rozvěšený – doporučuje se sušení na vzduchu. Nežehlete, nesušte v sušičce, nebělte.
- Rám zábrany otřete vlhkým hadříkem.

Výrobek byl testován a splňuje všechny požadavky normy BS 7972:2001+A1:2009.

Fotografie jsou pouze ilustrativní, skutečný vzhled výrobků se může lišit od vyobrazení na fotografiích.

Kedves Vásárló!

Ha bármilyen észrevétele vagy kérdése van a megvásárolt termékkel kapcsolatban, kérjük, lépjen kapcsolatba velünk: help@lionelo.com

A termék használatba vétele előtt olvassa el figyelmesen a jelen használati útmutatót.

Gyártó:

BrandLine Group Sp. z o. o.

A. Kręglewskiego 1, 61-248 Poznań, Lengyelország

FONTOS – ŐRIZZE MEG KÉSŐBBI FELHASZNÁLÁS CÉLJÁBÓL

1. A leesésgátló használata 18 hónaposnál fiatalabb vagy 5 évesnél idősebb gyermekek esetében nem ajánlott. A leesésgátlót csak akkor szabad használni, ha a gyermek önállóan fel tud mászni az ágyra és le tud mászni róla.
2. A leesésgátló nem használható gyerekágy helyett, mivel nem képes a gyerekágygal azonos szintű biztonságot nyújtani.
3. A leesésgátló használatához megfelelő matrac vastagsága: min. 12 cm, max. 25 cm.

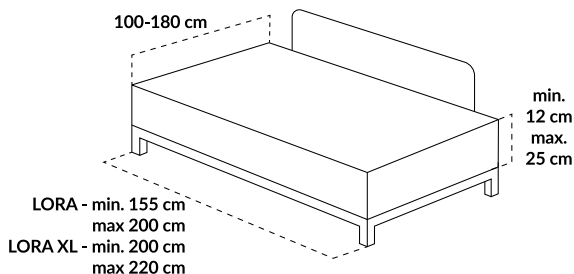

4. A leesésgátlót úgy kell felszerelni, hogy rögzítése vagy felszerelése után a leesésgátló oldala érintkezzen a matracal.
5. A leesésgátlót csak azután szabad használni, miután megfelelően levédte a rögzítéseket, valamint biztonságosan az ágyhoz vagy a matrachoz, valamint a leesésgátlóhoz rögzítette.
6. A felszerelést követően ellenőrizze a leesésgátló helyes rögzítését és megfelelő levédését.
7. Rendszeres időközönként ellenőrizni kell a leesésgátló általános állapotát, különös tekintettel a rögzítőszervezet és/vagy a pántok biztonságát.
8. A kiegészítő elemeket és pótalkatrészeket kizárólag a gyártónál lehet megvásárolni.
9. A leesésgátlót nem szabad olyan alvófelületen használni, amelyek padlótól mért magassága meghaladja a 600 mm-t.
10. FIGYELMEZTETÉS - A fulladásveszély elkerülése érdekében, a leesésgátló rögzítését követően meg kell győződjön arról, hogy az ágy végei és a leesésgátló szélei között legalább 250 mm (10 hüvelyk) távolság van.

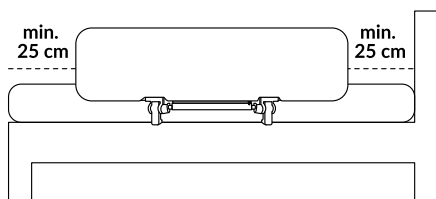

11. Ne használja a terméket emeletes ágyon, vízágyon, körágyon vagy felfújható ágyon. Olyan franciaágygal, beépített ágygal vagy gyerekágygal használja, amely megfelel az ágy matracára vonatkozó követelményeknek.
12. Ne töltsse ki az ágy és a leesésgátló közötti szabad tereket takarókkal vagy párnákkal.

Alkatrészlista (1. ábra):

- A. Leesésgátló huzattal
- B. Leesésgátló talp két szíjjal
- C. Hordozótáska

Összeszerelési útmutató

1. Csatlakoztassa a talpat a leesésgátló műanyag nyílásaival, a megfelelő rögzülést egy jellegzetes kattantást jelzi (2. ábra). A leesésgátló még biztonságosabb rögzítéséhez szerelje fel a rögzítő szíjakat (3. ábra).
2. Állítsa a leesésgátlót függőleges állásba (3. ábra). Tekerje ki a rögzítő szíjakat, majd akassza be a szíj műanyag elemeit az ágy túlololdalán, az ágy és a matrac közötti résbe (4. ábra). Csúsztassa be a leesésgátlót az ágy matrac alá egészen addig, hogy a leesésgátló érintkezzen a matrac szélével. Győződjön meg róla, hogy a talp az ágyrács lécein fekszik. Fogja meg a műanyag lemezkét, majd húzza meg a szíjat a csat segítségével (5. ábra). A leesésgátlónak szorosan illeszkednie kell a matrac széléhez, míg a rögzítő szíj nem lehet meglazulva.
3. A leesésgátló alsó peremének 2 cm-rel a matrac szintje alatt, míg felső peremének legalább 16 cm-rel a matrac felső felülete felett kell lennie.
4. A felszerelést követően a leesésgátló 180 fokban elfordítható (6. ábra).

A leesésgátló összecukása

1. Vegye le a leesésgátlót az ágyról és tekerje fel a szíjakat.
2. Csukja be a leesésgátló két szárnyát (7. ábra).
3. Nyomja be a leesésgátló talpán lévő két kattanzárt és csukja össze a leesésgátlót (8. ábra).

Tisztítás és mosás

1. A termék anyagának tisztításához nyissa ki a cipzárt (9. ábra) és vegye le a huzatot.

FIGYELEM: biztonsági okokból a cipzár nem rendelkezik cipzárhúzó füllel.

2. A huzat kézzel mosható és óvatosan felakasztva szárítható - a szárítást szabad levegőn javasolt. Ne vasalja, ne szárítsa szárítógépben, ne fehérítse.
3. A leesésgátló vázát törölje meg nedves törölkendővel.

A termék tesztelve volt és megfelel a BS 7972:2001+A1:2009 szabványok követelményeinek.

A képek csak tájékoztató jellegűek, a termékek tényleges kinézete eltérhet a képeken látottaktól.

RO

Stimate Client!

Dacă aveți observații sau întrebări despre produsul pe care l-ați achiziționat, vă rugăm să ne contactați: help@lionelo.com

Înainte de a utiliza produsul, vă rugăm să citiți cu atenție următoarele instrucțiuni.

Producător:

BrandLine Group Sp. z o. o.

A. Kręglewskiego 1, 61-248 Poznań, Polonia

IMPORTANT – PĂSTRAȚI PENTRU REFERINȚE ULTERIOARE

1. Bara de protecție nu este destinată copiilor cu vârsta sub 18 luni sau peste 5 ani. Aceasta trebuie utilizată numai atunci când copilul este capabil să urce și să coboare de pe pat în mod independent.
2. Bara de protecție nu trebuie utilizată ca înlocuitor al patului pentru că nu este capabilă să ofere aceeași siguranță ca și patul.
3. Grosimea maximă a salteii corespunzătoare barei de protecție este: min. 12 cm, max. 25 cm.

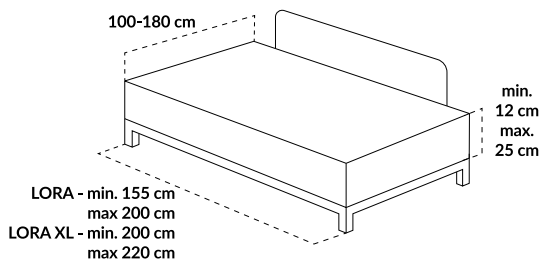

4. Bara de protecție trebuie instalată astfel încât partea sa să fie în contact cu partea laterală a salteii atunci când este blocată sau montată.
5. Bara de protecție trebuie să fie utilizată numai atunci când elementele sale de fixare sunt sigure și este bine fixată de pat sau saltea și de Bara de protecție.
6. După montare, bara de protecție trebuie verificată pentru a se asigura că a fost montată corect și că este fixată.
7. Bara de protecție ar trebui să fie inspectată periodic pentru a se verifica starea sa generală, acordându-se o atenție deosebită siguranței mecanismului de blocare și/sau a balamalelor utilizate.
8. Piese suplimentare și de schimb ar trebui să fie obținute numai de la producător.
9. Bara de protecție nu ar trebui să fie utilizată pe o suprafață de dormit care se află la mai mult de 600 mm de sol.
10. AVERTISMENT – Pentru a evita riscul de strangulare, asigurați-vă că, odată ce bara este fixată, este prevăzut un spațiu de cel puțin 250 mm între fiecare capăt al patului și capătul balustradei.

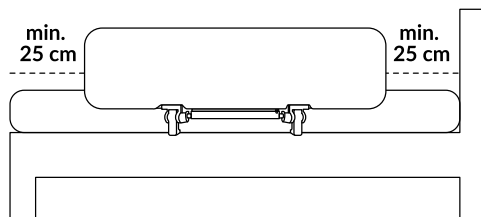

11. Nu utilizați într-un pat supraetajat, pat cu apă, pat rotund sau într-un pat cu saltea gonflabilă. Utilizați cu un pat pentru adulți, un pat incorporabil sau un pat pentru copii care îndeplinește cerințele pentru saltea utilizată.
12. Nu umpleți golurile cu păături sau perne.

Lista componentelor (fig. 1):

- A. Bara de protecție cu înveliș din material textil
- B. Suportul barei de protecție cu două curele
- C. Geantă transport

Instrucțiune montaj

1. Conectați baza barei de protecție la găurile de plastic din bara de protecție până când auziți clicul caracteristic

(fig. 2). Pentru a fixa și mai bine balustrada, montați curelele de fixare (fig. 3).

2. Poziționați bara în poziție verticală (fig. 3). Desfășurați chingile, agățați plăcuțele de plastic pe partea opusă a patului, în spațiul dintre pat și saltea (fig.4). Glisați bara de protecție sub salteaua patului până când materialul balustradei atinge marginea saltelei. Asigurați-vă că baza se sprijină de lamelele somierei. Țineți placa, apoi strângeți cureaua cu catarama (fig. 5). Bara de protecție trebuie să se potrivească bine în jurul marginii saltelei, iar cureaua de fixare nu trebuie să fie slăbită.
3. Marginea inferioară a barei de protecție trebuie să fie la 2 cm sub nivelul saltelei, iar marginea superioară la cel puțin 16 cm deasupra suprafeței superioare a saltelei.
4. Odată montată, bara poate fi rotită la 180 de grade. (fig. 6).

Asamblare bară de protecție

1. Demontați bara de protecție de pe pat și pliați curelele.
2. Închideți aripile barei de protecție (fig. 7).
3. Împingeți cele două cleme de la baza balustradei spre interior și pliați balustrada (fig. 8).

Curățare și spălare

1. Pentru a spăla materialul, deschideți fermoarul (fig. 9) și scoateți învelișul din material textil.

ATENȚIE: din motive de siguranță, fermoarul din trusă nu are mâner.

2. Țesătura poate fi spălată manual și uscată cu grijă atârnată - se recomandă uscarea în aer liber. Nu se calcă, nu se usucă la mașină, nu se înălbesc.
3. Ștergeți cadrul barei de protecție cu o cârpă umedă.

Produsul a fost testat și le îndeplinește pe toate cerințele standardului BS 7972:2001+A1:2009,

Zdjecia au caracter orientativ, aspectul real al produselor poate să difere față de cel prezentat în fotografii.

SE

Bäste Kund!

Kontakta oss på: help@lionelo.com om du har några kommentarer eller frågor om den inköpta produkten.

Läs noga denna bruksanvisning före användning av produkten.

Tillverkare:

BrandLine Group Sp. z o. o.

A. Kręglewskiego 1, 61-248 Poznań, Polen

VIKTIGT - SPARA FÖR FRAMTIDA ANVÄNDNING

1. Skyddsräcket är inte avsett för barn under 18 månader eller över 5 år. Använd endast skyddsräcket när barnet själv kan klättra upp i sängen eller gå ner från den.
2. Använd inte skyddsräcket som en ersättning för babysäng eftersom det inte ger samma säkerhet som babysängen.
3. Madrasstjocklek som passar skyddsräcket är: min 12 cm, max 25 cm.

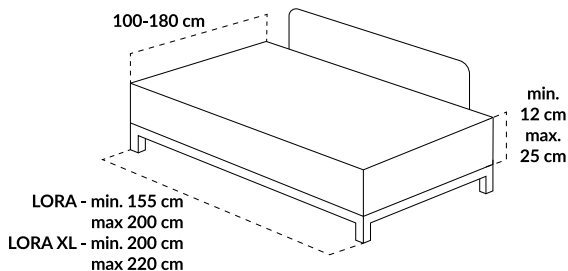

4. Installera skyddsräcket på så sätt att dess sida vidrör madrassidan efter låsning eller montering.
5. Använd endast skyddsräcket när infästningarna säkrats samt efter att de fastsatts på ett säkert sätt till sängen eller madrassen
6. Efter montering kontrollera skyddsräcket med avseende på en korrekt montering och skydd.
7. Kontrollera regelbundet skyddsräcket med avseende på skick med särskilt iakttagande av låsningsmekanismen och/eller gångjärnen.
8. Tillbehör och reservdelar ska endast köpas från tillverkaren.
9. Använd inte skyddsräcket på en sovyta som befinner sig 600 mm från golvet.
10. VARNING – För att undvika kvävningensrisken se till att lämna minst 250 mm (10 tum) utrymme mellan varje sänggavel och räckesände efter montering.

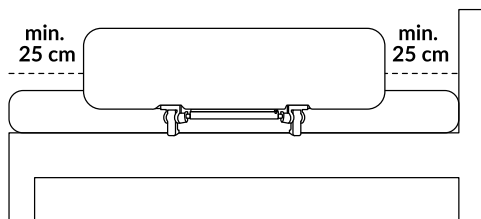

11. Använd inte på vånings-, vatten-, rund säng eller säng med uppblåsbar madrass. Använd med en säng för vuxna, inbyggd säng eller en barnsäng som uppfyller krav gällande madrassen.
12. Fyll inte upp spalter med filtar eller kuddar.

Lista över delar (fig. 1):

- A. Skyddsräcke med tygöverdrag
- B. Räckesbas med två bälten
- C. Transportväska

Monteringsanvisning

1. Sätt in räckesbasen i plasthålen i skyddsräcket tills du hör ett klick (fig. 2). Montera fästbälten (fig. 3) för att ytterligare skydda skyddsräcket.
2. Ställ upp skyddsräcket i vertikalt läge (fig. 3). Rulla ut bältena, haka upp plastplattorna på motsatt sängsida i spalten mellan sängen och madrassen (fig.4). Skjut in skyddsräcket under madrassen tills räckesmaterialiet vidrör madrasskanten. Se till att basen vilar mot listerna i sängbotten. Håll plattan och spänn upp bältet med hjälp av spännet (fig. 5). Skyddsräcket måste ligga tätt mot madrasskanten och fästbältet får inte vara löst.
3. Skyddsräckets underkant ska befinna sig 2 cm under madrassens nivå och överkant minst 16 cm över madrassens toppyta.
4. Efter montering kan skyddsräcket vridas 180 grader (fig. 6).

Ihopfällning av skyddsräcket

1. Demontera skyddsräcket och rulla upp bältena.
2. Fäll in skyddsräckets sidosektioner (fig. 7).
3. Skjut inåt två klicklås som finns vid skyddsräckets bas och fäll ihop skyddsräcket (fig. 8).

Rengöring och tvättning

1. Öppna blixtlåset (fig. 9) och ta bort tygöverdraget för att rengöra det.

OBSERVERA: av säkerhetsskäl saknar blixtlåset dragtapp.

2. Tyget kan tvättas manuellt och torkas hängande - lufttorkning rekommenderas. Styrk inte, torka inte i torktumlare, blek inte.
3. Skyddsräckets ram kan torkas upp med en fuktig trasa.

Produkten har provats och uppfyller samtliga krav enligt standarden BS 7972:2001+A1:2009.

Foton är endast för referens, det verkliga produktutseendet kan skilja från det som presenteras på foton.

NO

Kjære kunde!

Hvis du har kommentarer eller spørsmål om det kjøpte produktet, vennligst kontakt oss: help@lionelo.com

Vennligst les følgende bruksanvisning nøye før du bruker produktet.

Produsent:

BrandLine Group Sp. dyrehage.

A. Kręglewskiego 1, 61-248 Poznań, Polen

VIKTIG – OPPBEVAR FOR FREMTIDIG BRUK

1. Sikkerhetsbarrieren er ikke beregnet på barn under 18 måneder eller over 5 år. Rekkverket skal kun brukes når barnet er i stand til å klatre opp og ned i sengen uten hjelp.
2. Sikkerhetsskinnen skal ikke brukes som erstatning for barneseng, da den ikke er i stand til å gi samme sikkerhet som barneseng.
3. Maksimal tykkelse på madrassen som tilsvarer barrieren er: min 12 cm, maks 25 cm.

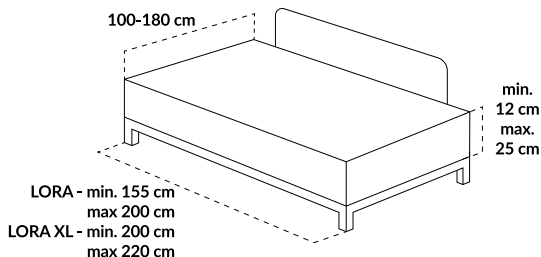

4. Rekkverket skal monteres slik at siden berører siden av madrassen når det er låst eller installert.
5. Rekkverket må kun brukes med festefestet og sikkert festet til sengen eller madrassen og til rekkverket.
6. Etter montering bør rekkverket kontrolleres for korrekt montering og beskyttelse.
7. Barrieren bør inspiseres med jevne mellomrom for dens generelle tilstand, med særlig vekt på sikkerheten til låsemekanismen og/eller hengslene som brukes.
8. Tilleggs- og reservedeler bør kun kjøpes fra produsenten.
9. Beskyttelsesbarrieren skal ikke brukes på et liggeunderlag som er mer enn 600 mm fra bakken.
10. ADVARSEL - For å unngå risiko for kvelning, sørg for at det er et mellomrom på minst 250 mm (10 tommer) mellom hver ende av sengen og enden av rekkverket etter at sengehesten er på plass.

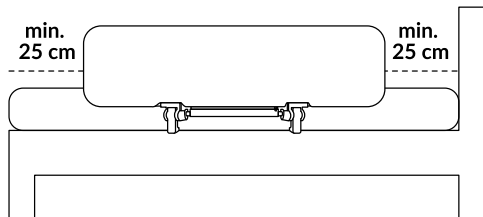

11. Ikke bruk i køyeseng, vannseng, rund seng eller luftseng. Bruk med voksenseng, innebygget seng eller barneseng som oppfyller kravene til madrassen som brukes.
12. Ikke fyll hull med tepper eller puter.

Deleliste (rys. 1):

- A. Beskyttende barriere med stoffmantele
- B. Barrierebase med to stropper
- C. Bæreeske

Installasjonsveiledning

1. Koble bunnen av rekkverket med plasthullene i sikkerhetsrekkverket til du hører et karakteristisk klikk (fig. 2). For å sikre rekkverket i tillegg, monter festestroppene (fig. 3).
2. Sett rekkverket i vertikal stilling (fig. 3). Brett ut stroppene, heft plastplatene på motsatt side av sengen, i gapet mellom sengen og madrassen (fig.4). Skyv sidehesten under sengemadrassen til materialet på sengehesten berører kanten av madrassen. Sørg for at basen hviler mot lamellene på sengebunnen. Hold platen, stram deretter beltet med spennen (fig. 5). Rekkverket skal passe tett til kanten av madrassen og festebeltet må ikke løsnes.
3. Rekkverkets nedre kant skal være 2 cm under madrassnivå, og overkant rekkverk skal være minst 16 cm over madrassstoppen.
4. Etter montering kan rekkverket dreies 180 grader (fig. 6).

Folding av barrieren

1. Fjern rekkverket fra sengen og rull opp stroppene.
2. Lukk rekkverksvingene (fig. 7).
3. Trykk på de to låsene som er plassert ved bunnen av rekkverket på innsiden og brett rekkverket (fig. 8).

Rengjøring og vask

1. For å rengjøre stoffet, åpne glidelåsen (fig. 9) og fjern stoffdekslet.

MERK: For sikkerhets skyld har ikke glideren i settet håndtak.

2. Materialet kan håndvaskes og henges forsiktig til tork - lufttørring anbefales. Ikke stryk, ikke tørketrommel, ikke blekes.

3. Tørk av rekkverksrammen med en fuktig klut.

Produktet er testet og oppfyller alle kravene i BS 7972:2001+A1:2009,

Bildene er kun for illustrasjonsformål, det faktiske utseendet til produktene kan avvike fra det som vises på bildene.

DK

Kjære kunde!

Hvis du har kommentarer eller spørsmål om det produkt, du har kjøbt, kan du kontakte os på: help@lionelo.com

Før du bruker produktet, skal du læse følgende bruksanvisning omhyggelig.

Producent:

BrandLine Group Sp. z o. o.

A. Kręglewskiego 1, 61-248 Poznań, Polen

VIGTIGT - OPBEVAR TIL SENERE BRUG

1. Sikkerhedsbarrieren er ikke beregnet til børn under 18 måneder eller over 5 år. Brug kun barrieren, når barnet er i stand til at selv kravle op og ned af sengen.
2. Sikkerhedsbarrieren bør ikke bruges som erstatning for en barneseng, da den ikke kan give samme sikkerhed som en barneseng.
3. Den maksimale tykkelse af madrassen svarende til barrieren er: min. 12 cm, maks. 25 cm.

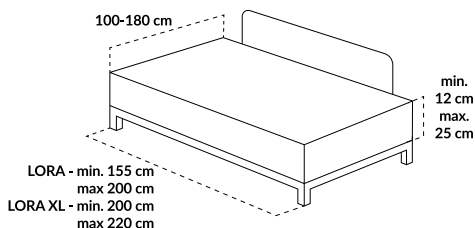

4. Barrieren skal monteres på en sådan måde, at dens side, når den er låst eller monteret, berører madrassens side.
5. Barrieren kan kun anvendes, når dens fastgørelsesanordninger er blevet fastgjort, og når den er blevet fastgjort sikkert til sengen eller madrassen samt til barrieren.
6. Efter monteringen skal barrieren kontrolleres for at sikre, at det er monteret korrekt, og at det sidder fast.
7. Barrieren bør regelmæssigt kontrolleres for dens generelle tilstand med særlig vægt på sikkerheden af den anvendte låsemekanisme og/eller de anvendte hængsler.
8. Tilbehør og reservedele må kun købes hos producenten.
9. Sikkerhedsbarrieren bør ikke anvendes på en soveflade, der er mere end 600 mm fra jorden.
10. ADVARSEL - For at undgå risiko for kvælning skal man efter montering af barrieren sikre sig, at der er en afstand på mindst 250 mm (10 tommer) mellem hver ende af sengen og enden af barrieren.

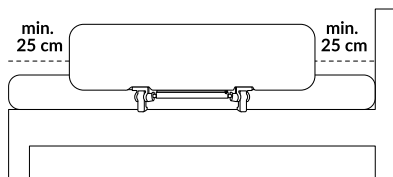

11. Må ikke anvendes i en køjeseng, vandseng, rund seng eller i en seng med en oppustelig madras. Anvendes sammen med en seng for voksne, en indbygget seng eller en børneseng, der opfylder kravene til den madras, der skal anvendes.
12. Revner må ikke fyldes med tæpper eller puder.

Fortegnelse over dele (figur 1):

- A. Sikkerhedsbarriere med stofbeklædning
- B. Barrierebund med to stropper
- C. Transporttaske

Montagevejledning

1. Tilslut barrierebund til plastikhullerne i sikkerhedsbarrieren, indtil du hører det karakteristiske klik (fig. 2). For at sikre barrieren yderligere, skal du montere fastgørelsesstropper (fig. 3).
2. Placer barrieren i en lodret position (fig. 3). Rul stropperne ud, og hægt plastikpladerne på den modsatte side af sengen i mellemrummet mellem seng og madras (fig.4). Skub barrieren ind under madrassen, indtil barrierens materiale rører ved kanten af madrassen. Sikr, at bunden støtter på sengebundens lister. Hold fast i pladen, og spænd stroppen ved hjælp af spændet (fig. 5). Barrieren skal sidde tæt på kanten af madrassen, og fastgørelsesstroppen må ikke være løst.
3. Den nederste kant af barrieren skal være 2 cm under madrasniveau og den øverste kant af barrieren mindst 16 cm over madrassens overkant.
4. Når barrieren er monteret, kan det drejes 180 grader (fig. 6).

Foldning af barrieren

1. Fjern barrieren fra sengen, og rul stropperne op.
2. Luk barrierens vinger (fig. 7).
3. Skub de to låse, der er placeret i bunden af barrieren, indad, og fold barrieren sammen (fig. 8).

Rengøring og vaskning

1. For at rengøre stoffet skal du åbne lynlåsen (fig. 9) og fjerne stofbetrækket.

BEMÆRK: Af sikkerhedshensyn har lynlåsen i sættet ikke nogen greb.

2. Stoffet kan vaskes i hånden og tørres omhyggeligt ophængt - der anbefales tørring udenfor. Må ikke stryges, tørretumbles eller bleges.
3. Barrierens ramme renses med en fugtig klud.

Produktet er blevet testet og opfylder alle kravene i BS 7972:2001+A1:2009,

Billederne er kun til illustrative formål, og produkternes faktiske udseende kan afvige fra de viste billeder.

FI

Hyvä asiakas!

Jos sinulla on kommentteja tai kysymyksiä ostamastasi tuotteesta, ota meihin yhteyttä: help@lionelo.com

Lue seuraavat käyttöohjeet huolellisesti ennen tuotteen käyttöä.

Valmistaja:

BrandLine Group Sp. z o. o.

A. Kręglewskiego 1, 61-248 Poznań, Puola

TÄRKEÄÄ – SÄILYÄ MYÖHEMPÄÄ KÄYTTÖÄ VARTEN

1. Turvaeste ei ole tarkoitettu alle 18 kuukauden ikäisille tai yli 5-vuotiaille lapsille. Käytä kaidetta vasta, kun lapsi pystyy kiipeämään sänkyyn ja sieltä pois itsenäisesti.
2. Turvakaidetta ei saa käyttää pinnasängyn korvikkeena, sillä se ei pysty tarjoamaan samaa turvallisuutta kuin pinnasänky.
3. Kaidetta vastaavan patjan enimmäispaksuus on: vähintään 12 cm, enintään 25 cm.

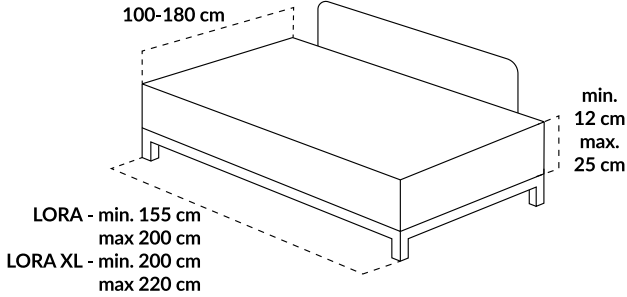

4. Este on asennettava siten, että sen sivu koskettaa lukittuna tai asennettuna patjan sivua.
5. Estettä voidaan käyttää vasta sen jälkeen, kun sen kiinnikkeet on kiinnitetty ja kun se on turvallisesti kiinnitetty sänkyyn tai patjaan sekä esteeseen.
6. Asennuksen jälkeen on tarkistettava, että suojakaide on asennettu oikein ja että se on tukeva.
7. Esteen yleinen kunto on tarkastettava säännöllisesti, ja erityistä huomiota on kiinnitettävä lukitusmekanismin ja/tai käytettyjen saranoiden turvallisuuteen.
8. Lisä- ja varaosia saa ostaa vain valmistajalta.
9. Turvakiskoa ei saa käyttää makuualustalla, joka on yli 600 mm:n korkeudella maasta.
10. VAROITUS – Kuristumisvaaran välttämiseksi varmista kaiteen kiinnittämisen jälkeen, että sängyn molempien päiden ja kaiteen pään väliin jää vähintään 250 mm:n (10 tuuman) tila.

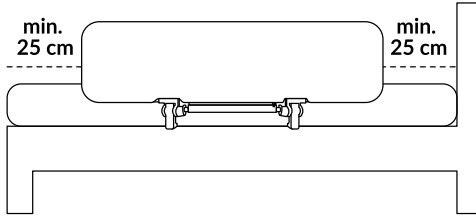

11. Älä käytä kerrossängyssä, vesisängyssä, pyöreässä sängyssä tai sängyssä, jossa on puhallettava patja. Käytä aikuisten sängyn, sisäänrakennetun sängyn tai lastensängyn kanssa, joka täyttää käytettävän patjan vaatimukset.
12. Älä täytä aukkoja peitoilla tai tyynyillä.

Osaluettelo (kuva 1):

- A. Kangaspäällysteinen turvakaide
- B. Esteen pohja kahdella hihnalla
- C. Kuljetuslaukku

Kokoonpano-ohjeet

1. Liitä suojakaiteen pohja suojakaiteen muovireikiin, kunnes kuulet sille ominaisen naksahduksen (kuva 2). Kiinnitä

- kaide edelleen kiinnityshihnoilla (kuva 3).
2. Aseta kaide pystyasentoon (kuva 3). Avaa hihnat ja koukista muovilevyt sängyn vastakkaiselle puolelle, sängyn ja patjan väliseen rakoon (kuva 4). Työnnä kaide patjan alle, kunnes kaiteen materiaali koskettaa patjan reunaa. Varmista, että pohja lepää sängyn alustan lamelleja vasten. Pidä levystä kiinni ja kiristä sitten vyö soljella (kuva 5). Esteen on istuttava tiiviisti patjan reunan ympärille, eikä kiinnityshihna saa olla löysä.
 3. Esteen alareunan on oltava 2 cm patjan tason alapuolella ja esteen yläreunan vähintään 16 cm patjan yläreunan yläpuolella.
 4. Kun kaide on asennettu, sitä voidaan kääntää 180 astetta (kuva 6).

Kaiteen taittaminen

1. Irrota kaide sängystä ja rullaa hihnat ylös.
2. Sulje kaiteen siivet (kuva 7).
3. Työnnä kaiteen alaosassa olevia kahta salpaa sisäänpäin ja taita kaide (kuva 8).

Puhdistus ja pesu

1. Kun haluat puhdistaa kankaan, avaa vetoketju (kuva 9) ja irrota kankaansuojus.

HUOMAUTUS: turvallisuussyistä sarjan liikusäätimessä ei ole kahvaa.

2. Kangas voidaan pestä käsin ja kuivata varovasti ripustettuna - ilmakuivaus suositeltavaa. Ei silitystä, rumpukuivausta, valkaisua.
3. Pyyhi kaiteen runko kostealla liinalla.

Tuote on testattu ja täyttää kaikki BS 7972:2001+A1:2009 -standardin vaatimukset,

Kuvat ovat vain havainnollistavia, tuotteiden todellinen ulkonäkö voi poiketa näytetyistä kuvista.

Szczegółowe warunki gwarancji dostępne są na stronie:

Detailed warranty conditions are available on the website:

Detaillierte Garantiebedingungen finden Sie auf der Website:

Подробные условия гарантии доступны на сайте:

Le condizioni di garanzia dettagliate sono disponibili sul sito web:

Les conditions de garantie détaillées sont disponibles sur le site:

Las condiciones de garantía detalladas están disponibles en el sitio web:

Gedetailleerde garantievoorwaarden zijn beschikbaar op de website:

Išsamias garantijos sąlygas rasite svetainėje:

Podrobné záruční podmínky jsou k dispozici na webových stránkách:

A részletes garanciális feltételek elérhetők a weboldalon:

Condiții detaliate de garanție sunt disponibile pe site:

Detaljerade garantivillkor finns tillgängliga på hemsidan:

Detaljerte garantibetingelser er tilgjengelige på hjemmesiden:

Detajerede garantibetingelser kan ses på hjemmesiden:

Yksityiskohtaiset takuuehdot on luettavissa verkkosivuilla:

www.lionelo.com

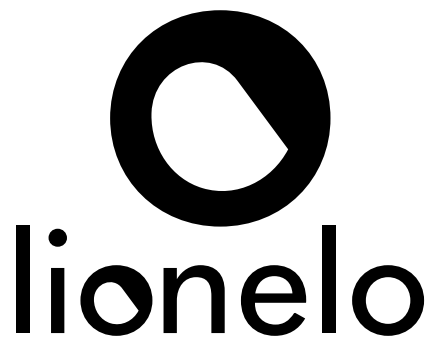

www.lionelo.com