



JUST FOR YOUR BABY

- PL WÓZEK DZIECIĘCY
- GB BABY STROLLER
- DE KINDERWAGEN
- RUS КОЛЯСКА ДЕТСКАЯ
- RO CARUCIOR PENTRU COPII
- UA ДИТЯЧА КОЛЯСКА
- CZ DĚTSKÝ KOČÁREK
- SK DETSKÝ KOČÍK
- HU BABAKOCSI
- NL WANDELWAGEN
- FR POUSETTE



ZGODNE Z

EN 1888

APPROVED

Wózek dziecięcy

QUICK

Wózek jest przeznaczony dla dzieci powyżej 6 miesiąca życia, do max masy ciała 15 kg.

Wózek zgodny z EN 1888:2012

OSTRZEŻENIE:

Przed użytkowaniem przeczytać niniejszą instrukcję i zachować ją na później. Bezpieczeństwo dziecka może być zagrożone jeśli zalecenia tej instrukcji nie będą stosowane.

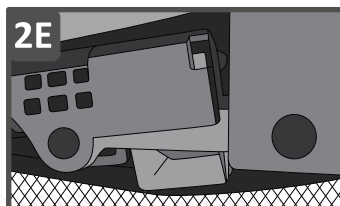
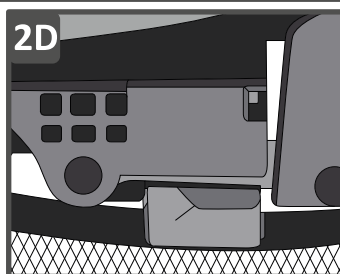
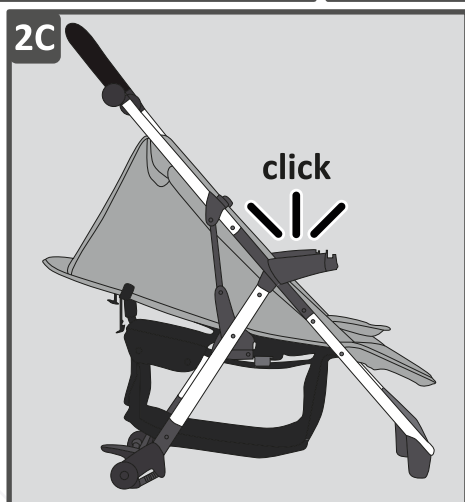
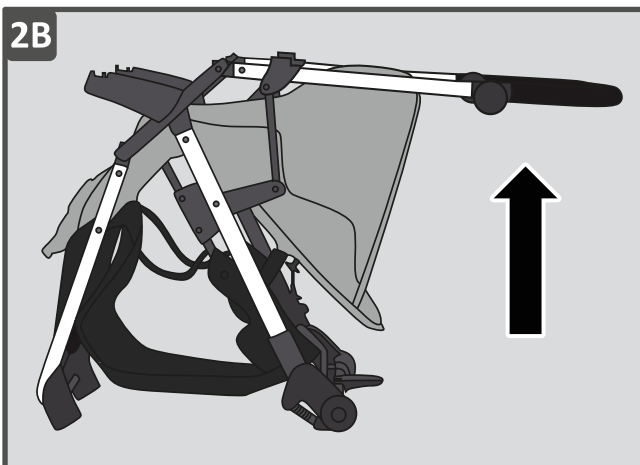
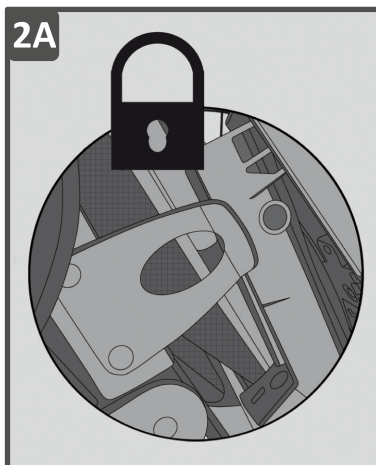
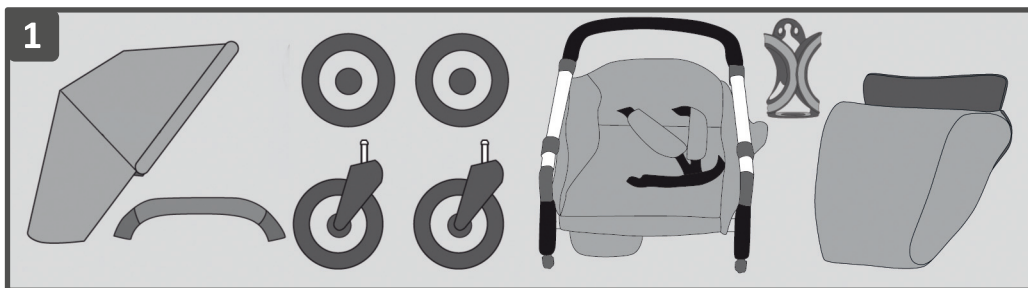

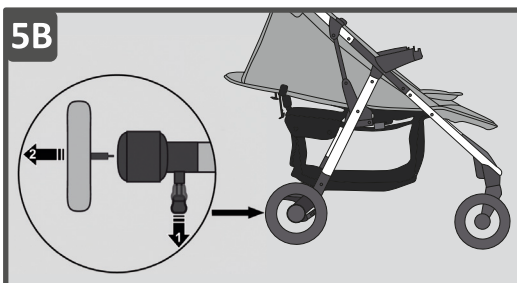
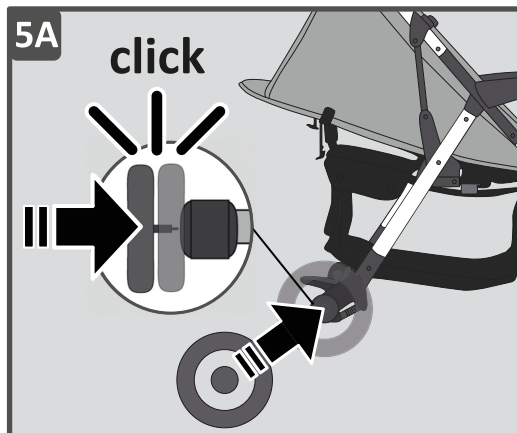
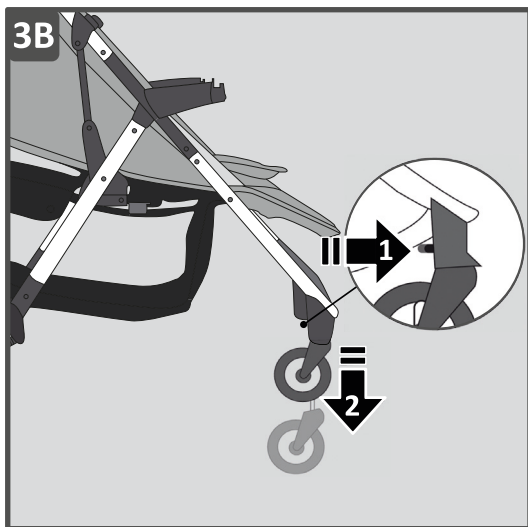
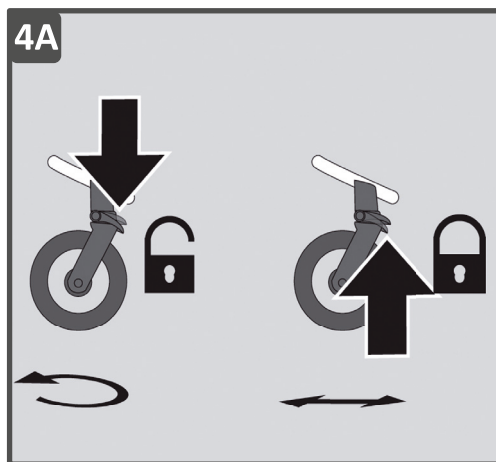
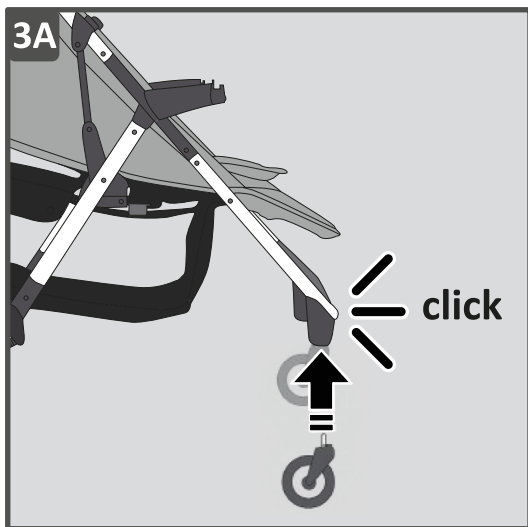

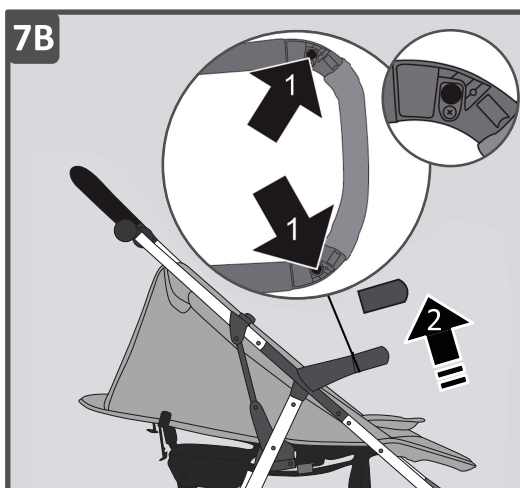
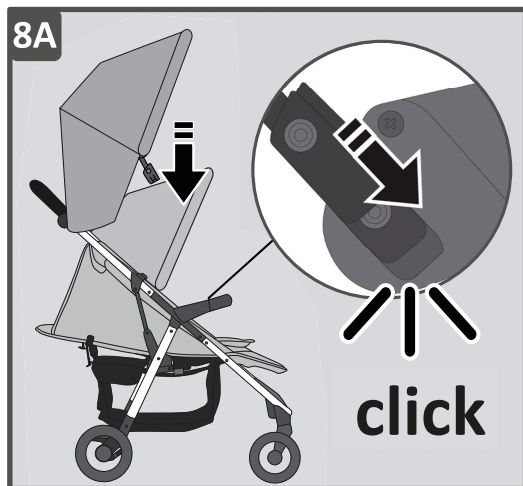
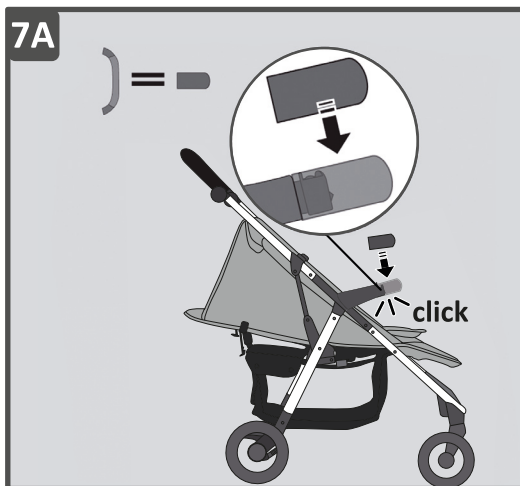
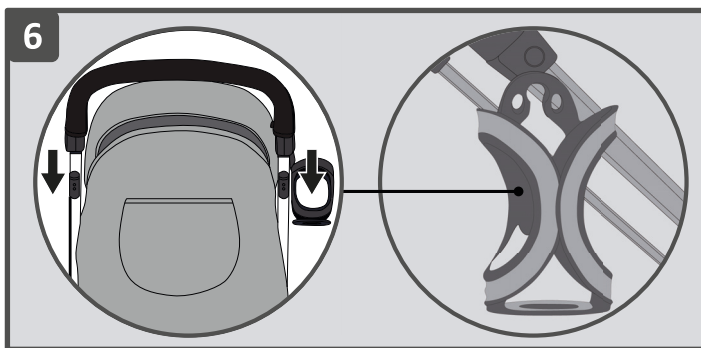

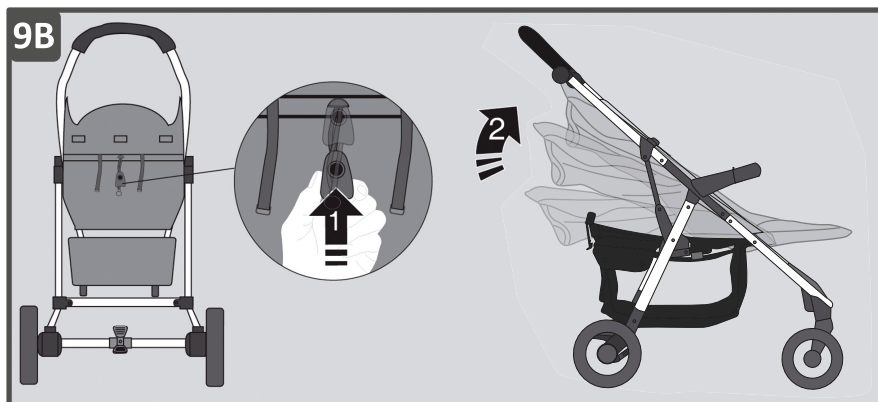
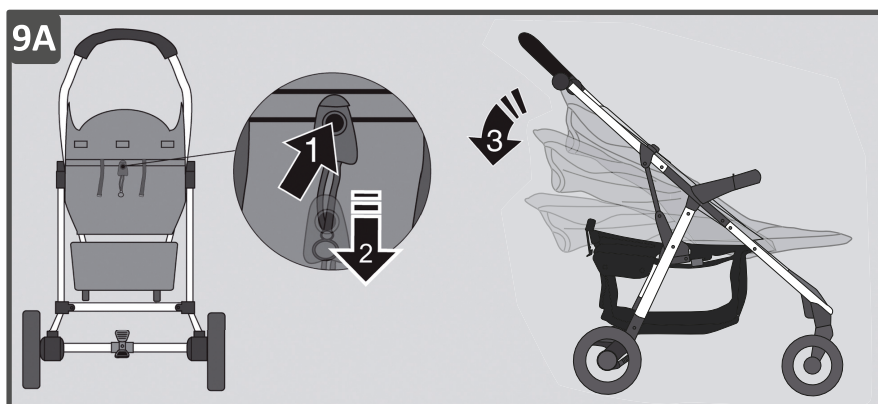
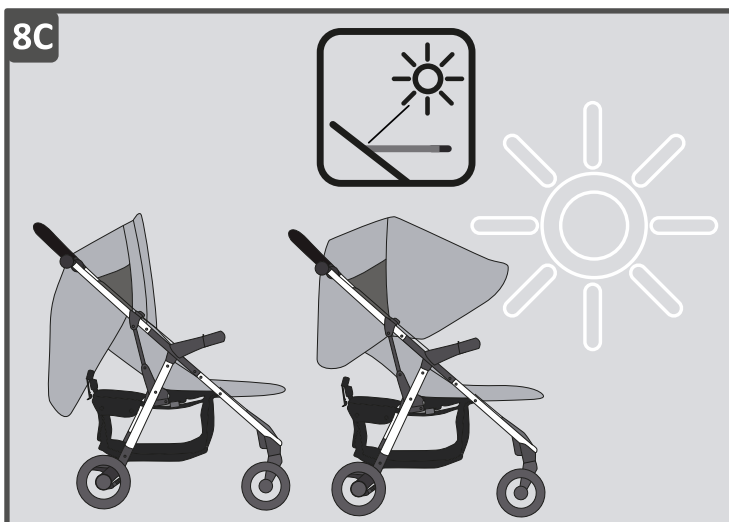

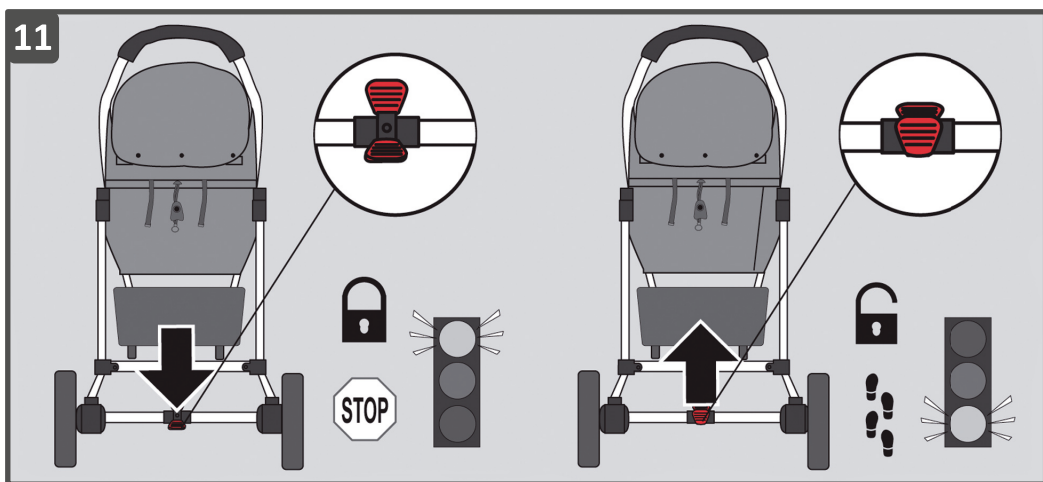

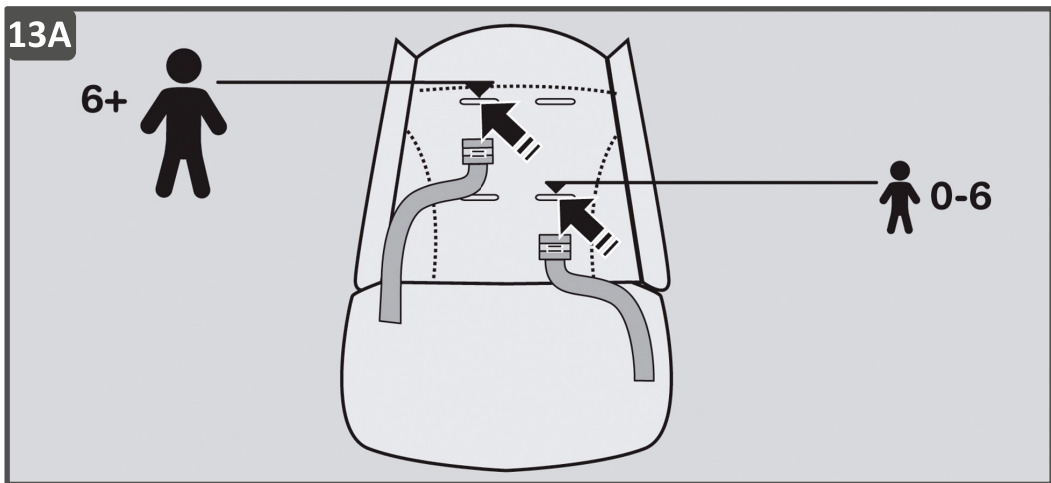

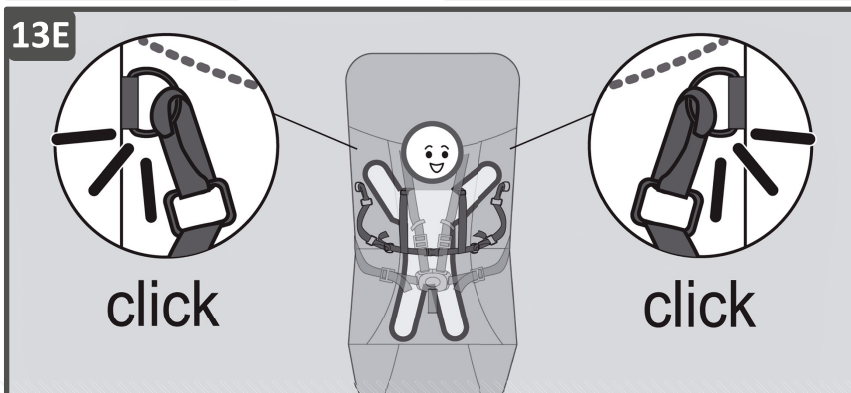
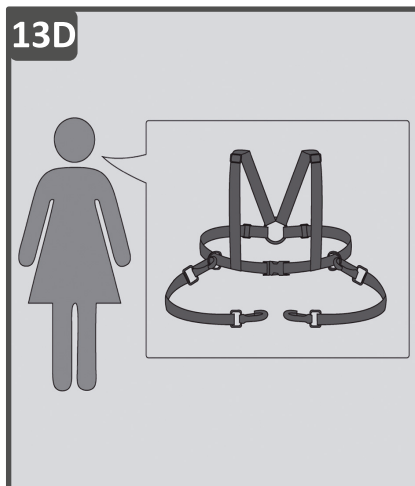
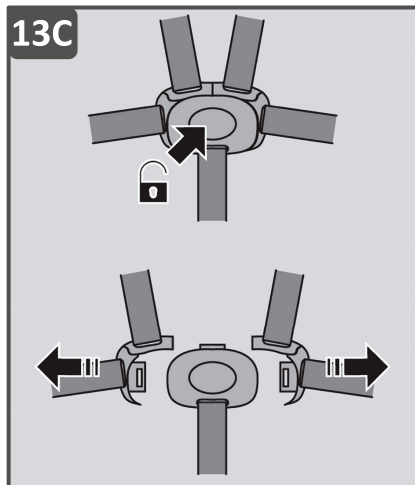
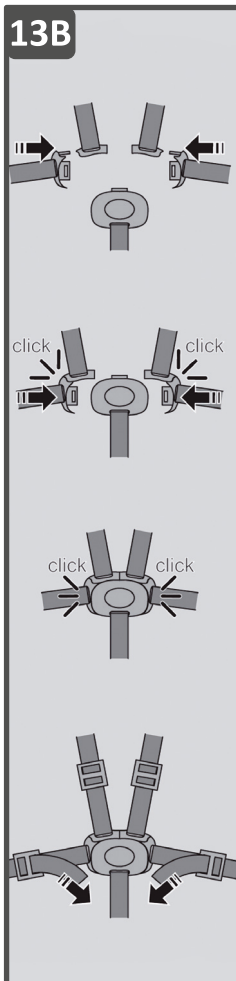

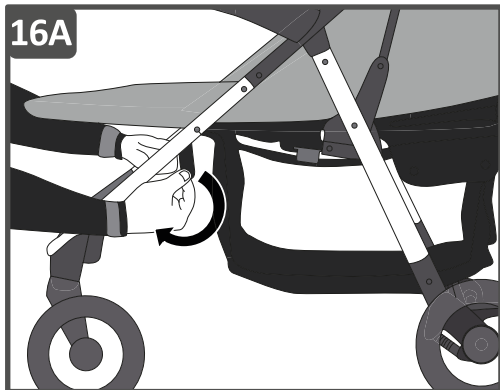
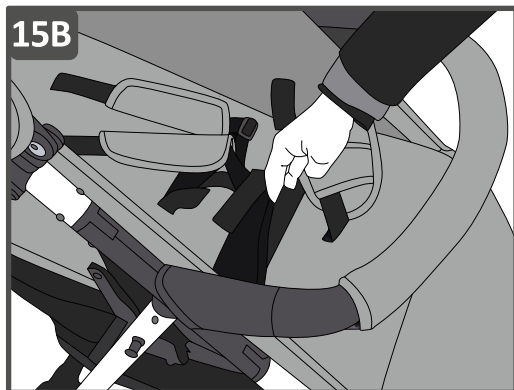
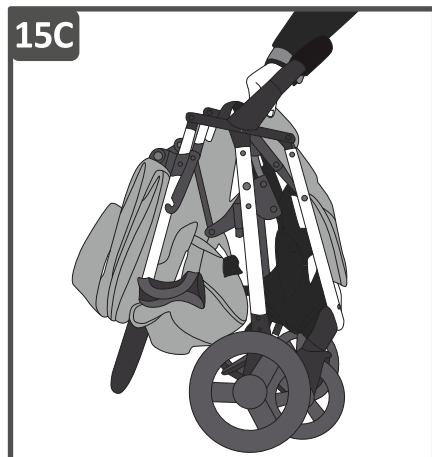
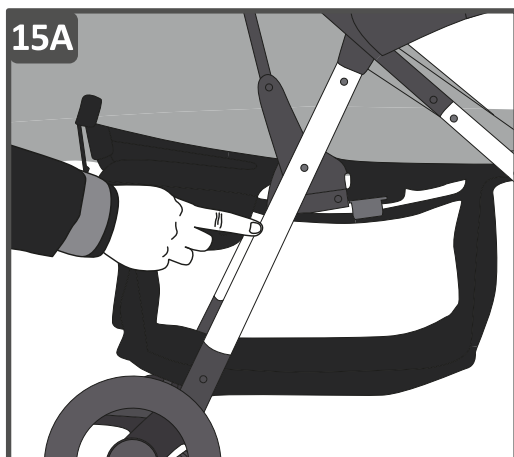
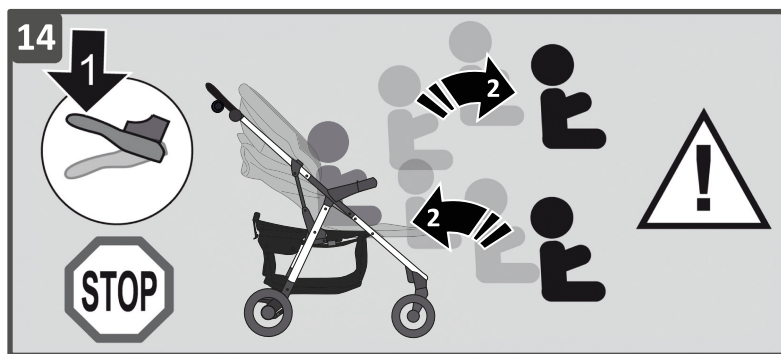

tutaj wstaw
rysunek 2A i
podpisz go jako
15D

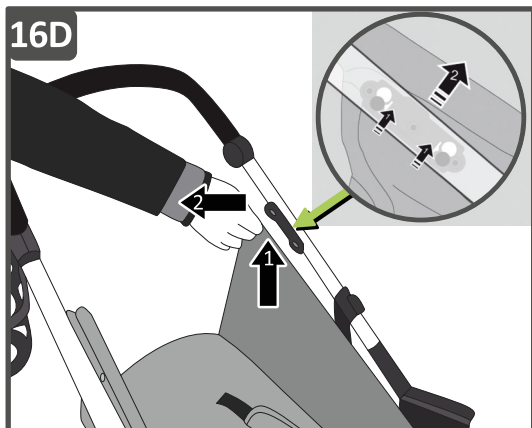
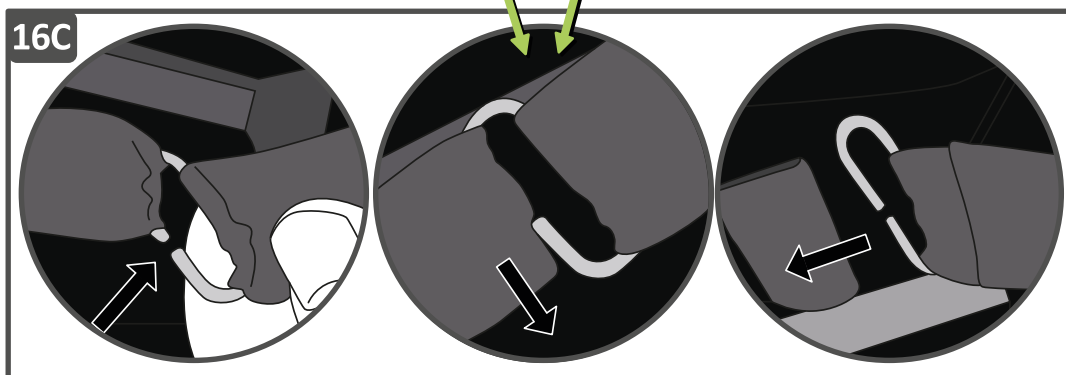
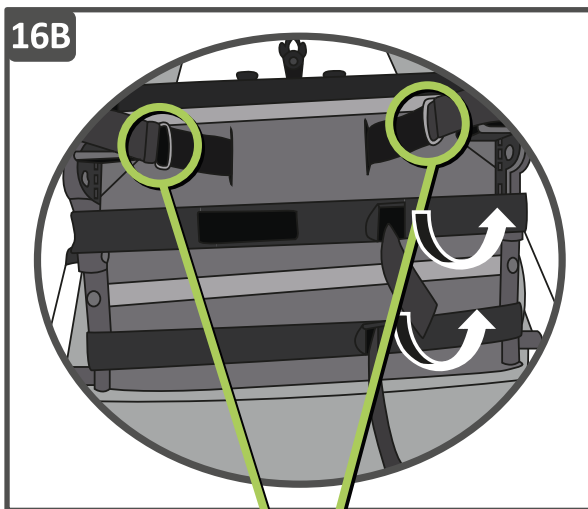

ZAWARTOŚĆ OPAKOWANIA (RYS 1)

1. Stelaż wózka z tapicerką
2. Budka
3. Barierka
4. Koła przednie
5. Koła tylne
6. Uchwyt na napoje
7. Osłona na nogi

ROZKŁADANIE WÓZKA

Zwolnij blokadę ramy (**2A**). Pociągnij rączkę wózka do góry aby rozłożyć stelaż (**2B**). Rozłożony stelaż powinien zablokować się z charakterystycznym kliknięciem (**2C**). Jeżeli nie słychać wyraźnego kliknięcia, sprawdź zablokowanie mechanizmu na rurce koszyka transportowego i w razie potrzeby popraw. Zawsze sprawdzaj prawidłowe zablokowanie ramy przed użyciem wózka (**2D** i **2E**).

KOŁA PRZEDNIE

Zamontuj przednie koła wkładając je w mocowania w przedniej części stelażu (**3A**). Aby zdjąć koła przednie, naciśnij przycisk znajdujący się w tylnej części mocowania koła (**3B**).

Koła przednie posiadają możliwość zablokowania do jazdy na wprost. Naciśnij dźwignię w dół aby odblokować koła skrętne, podnieś dźwignię do góry aby zablokować koła do jazdy na wprost (**4A**).

KOŁA TYLNE

Koła tylne zamontuj na ramie wsuwając ich ośki w otwory w mocowaniach (**5A**). Aby zdemontować koła tylne, pociągnij za blokady znajdujące się na tylnej osi, i wyjmij koła z mocowań (**5B**).

UCHWYT NA NAPOJE

Uchwyt na kubek należy zamocować na haku , po prawej stronie wózka, wciskając go od góry (**6**).

BARIERKA

Aby założyć barierkę należy wsunąć ją w mocowanie od góry (**7A**) aż zablokuje się z charakterystycznym kliknięciem.

Aby zdjąć barierkę, należy nacisnąć guziki zwalniające, znajdujące się od spodu barierki (**7B**) a następnie wysunąć barierkę do góry.

BUDKA WIELOFUNKCYJNA

Aby założyć budkę, należy wsunąć jej mocowania w zaczepy po wewnętrznej stronie ramy (**8A**) a następnie przyczepić rzepy budki do odpowiednich rzepów na tapicerce. Budka posiada trzy pozycje, rozkładanie i składanie odbywa się poprzez przesunięcie budki w przód lub tył (**8B**).

W pozycji rozłożonej, budkę można dodatkowo opuścić, odpinając suwak i pociągając do przodu. Zapewnia to dobrą osłonę przed słońcem, deszczem i zimnem (**8C**).

Aby złożyć budkę z powrotem wystarczy pociągnąć ją do tyłu.

Aby całkowicie zdemontować budkę z wózka, ostrożnie wyciągnij jej mocowania z zaczepów na ramie i odepnij rzepy z tapicerki.

REGULACJA OPARCIA

Wózek **QUICK** posiada bezstopniową regulację położenia oparcia. Do ustawienia pozycji oparcia służą paski z mechanizmem blokującym.

Aby obniżyć oparcie do pozycji leżącej, należy nacisnąć przycisk mechanizmu i pociągnąć w dół (**9A**).

Aby podnieść oparcie, należy nacisnąć przyciski po bokach mechanizmu, i trzymając za kółko na końcu taśmy przesunąć go do góry, aż oparcie podniesie się do odpowiedniej pozycji (**9B**).

REGULACJA PODNÓŻKA

Pozycję podnóżka reguluje się poprzez pociągnięcie dźwigni, znajdującej się od spodu mechanizmu i ustawienie podnóżka w odpowiedniej pozycji (**10A**). Tą samą operację należy wykonać z lewej i prawej strony.

REGULACJA RĄCZKI

Aby regulować położenie ręczki wózka, naciśnij przyciski regulatorów z obydwu stron i ustaw ręczkę w odpowiedniej pozycji (**12**).

HAMULCE

Aby zablokować hamulce, naciśnij dźwignię znajdujący się na tylnej osi.

Aby odblokować hamulec, popchnij dźwignię do góry, lub naciśnij dźwignię z drugiej strony (11).

PASY BEZPIECZEŃTWA

Pasy bezpieczeństwa są przystosowane do przewożenia zarówno noworodków, jak i starszych dzieci. Posiadają regulowaną wysokość pasów barkowych (13A). Dla dzieci poniżej 6-go miesiąca, pasy barkowe należy przełożyć przez niższe otwory w oparciu, a dla dzieci powyżej 6-go miesiąca przez te umieszczone wyżej.

Zapinając pasy, należy najpierw połączyć klamerki pasów biodrowych i barkowych, następnie wsunąć je w klamrę centralną zapięcia i po zatrzaśnięciu sprawdzić czy połączenie jest prawidłowe (13B). Po zapięciu, należy koniecznie wyregulować pasy.

Tylko prawidłowo dopasowana uprząż zapewnia odpowiedni poziom bezpieczeństwa. Aby rozpiąć pasy, naciśnij przycisk na klamrze centralnej i wysuń z niej klamerki (13C). Opcjonalnie, można również używać zewnętrznych pasów, tzw. „szelek do wózka” (13D). Szelki zakładamy dziecku, zapinając zgodnie z instrukcją, a następnie przypinamy je do mocowań znajdujących się po bokach oparcia wózka (13E).

Przy rozkładaniu i składaniu wózka zalecane jest zablokowanie hamulców.

Bezwzględnie należy zablokować hamulce za każdym razem, gdy wkładamy i wyciągamy dziecko z wózka (14).

SKŁADANIE WÓZKA

Odblokuj przednie koła aby obracały się swobodnie (4A).

Naciśnij przycisk blokady ramy umieszczony z prawej strony wózka (15A).

Chwyć za uchwyt znajdujący się pod tapicerką siedziska i zdecydowanym ruchem pociągnij do góry (15B). Stelaż złoży się w sposób pokazany na rys. 15C. Dociśnij ramę wózka aż zablokuje się zaczepem (15D).

ZDEJMOWANIE TAPICERKI

Ustaw podnózek w pozycji maksymalnie poziomej (16A).

Rozepnij paski połączone metalowymi klamerkami w przedniej części siedziska (16C) i paski z rzepem w tylnej części siedziska (16B).

Następnie zdjąć tapicerkę z górnych zaczepów (16D). Całość należy zsunąć ze stelaża (16E).

KONSERWACJA I PIELĘGNACJA

- Prosimy przestrzegać oznaczeń materiałów tekstylnych.
 - Aby uniknąć rdzy, produkt po użyciu w deszczu lub śniegu powinien zostać wysuszony. Wszystkie ruchome części, z wyjątkiem kół oraz mechanizmu ich mocowania, należy w miarę potrzeby smarować, zwracając uwagę, aby środek smarujący nie wchodził w kontakt z tkaniną, gdyż może to powodować zabrudzenia. Mechanizmy zawieszenia, sprężyny po uprzednim oczyszczeniu (np. benzyną ekstrakcyjną, środkami odtłuszczającymi) najlepiej konserwować smarem stałym (smar łożyskowy, wazelina techniczna), lub uniwersalnymi preparatami smarującymi. W przypadku wątpliwości skontaktuj się ze sprzedawcą lub serwisem.
 - Nie wolno używać akcesoriów, których nie dopuścił do użytku producent.
 - ODPINANA PODUSZKA SIEDZENIA - Zalecamy pranie ręczne w zimnej wodzie z delikatnym mydłem i wywieszenie na mokro do wyschnięcia. Punktowe czyszczenie zabrudzonej tapicerki może powodować zacieki i nierównomierne odbarwienie. Używanie zabrudzonej tapicerki podczas deszczu może być również powodem powstawania zacieków na materiale.
 - KORZYSTAJĄC Z WÓZKA na plaży, należy po zejściu z plaży gruntownie oczyścić kółka z piasku i soli.
 - WÓZEK NALEŻY REGULARNIE SPRAWDZAĆ pod kątem poluzowanych śrub, zużytych części, przerwanego poszycia lub szwów. W razie konieczności wymienić.
 - NIE MOŻNA UŻYTKOWAĆ uszkodzonego lub pękniętego wózka.
 - RAMĘ WÓZKA NALEŻY CZYŚCIĆ wyłącznie mydłem lub detergentem i ciepłą wodą.
 - NIE STOSOWAĆ WYBIELACZY, SPIRYTUSU LUB SUBSTANCJI ŻRĄCYCH.
- Przed schowaniem wózka odczekać, aż wyschnie.
- NADMIERNE WYSTAWIANIE WÓZKA NA DZIAŁANIA PROMIENI SŁONECZNYCH może spowodować przedwczesne wyblaknięcie tworzywa i poszycia.

WSKAZÓWKI BEZPIECZEŃSTWA – OSTRZEŻENIA**WAŻNE - ZATRZYMAJ TE INSTRUKCJE DO PRZYSZŁEGO STOSOWANIA**

- Przed rozpoczęciem użytkowania należy uważnie przeczytać niniejsze wskazówki i starannie je przechowywać. Nieprzestrzeganie tych wskazówek może negatywnie wpływać na bezpieczeństwo dziecka.

WÓZEK SPACEROWY QUICK:

- Ten wózek jest przeznaczony dla 1 dziecka od 6 miesiąca życia do osiągnięcia wagi 15 kg.
- Ten wózek jest skonstruowany dla jednego dziecka i może być używany wyłącznie do przewożenia jednego dziecka.

WSKAZÓWKI BEZPIECZEŃSTWA – OSTRZEŻENIA

- Należy używać tylko części zamiennych dostarczonych lub zalecanych przez producenta/dystrybutora. Nie wolno używać akcesoriów, których nie dopuścił do użytku producent.
- Jakiegokolwiek obciążenia umieszczone na ręczce oraz w tylnej części oparcia i po bokach wózka dziecięcego mają negatywny wpływ na jego stabilność.
- Urządzenie parkujące (hamulce) powinny być zawsze włączone podczas wkładania i wyjmowania dziecka z wózka, gondoli lub fotelika.
- Obciążenie dołączonej lub dokupionej platformy nie może przekraczać 20 kg.
- Maksymalne obciążenie kosza wynosi 3 kg.
- **OSTRZEŻENIE:** Nigdy nie zostawiaj swojego dziecka bez opieki.
- **OSTRZEŻENIE:** Upewnij się przed użyciem, czy wszystkie urządzenia blokujące są włączone.
- **OSTRZEŻENIE:** Aby uniknąć obrażeń, upewnij się, czy twoje dziecko jest odsunięte kiedy rozkłada się lub składa niniejszy wyrób.
- **OSTRZEŻENIE:** Nie pozwalaj dziecku bawić się niniejszym wyrobem.
- **OSTRZEŻENIE:** Zawsze używaj systemu zapieczęć.
- **OSTRZEŻENIE:** Sprawdź, czy urządzenia mocujące gondolę lub siedzisko lub fotelik samochodowy są prawidłowo załączone przed użyciem.
- **OSTRZEŻENIE:** Niniejszy wyrób nie jest odpowiedni do biegania ani jazdy na rolkach.

PAMIĘTAJ!

Nie składaj wózka, gdy siedzi w nim dziecko.

Nie używaj akcesoriów i części zapasowych nie pochodzących od producenta tego wózka. Elementy takie mogą być niepewne.

Gdy wózek stoi, zawsze używaj hamulca.

Nie ustawiaj wózka z dzieckiem na pochyłej powierzchni, nawet jeśli użyjesz hamulca.

Nigdy nie pozostawiaj wózka na stromej płaszczyźnie.

Nie reguluj ruchomych części wózka, gdy siedzi w nim dziecko.

Nie używaj wózka, jeśli jakaś jego część jest zepsuta.

Nie pozwalaj dziecku wspinać się na wózek lub używać go do zabawy.

Nie umieszczaj plastikowej folii lub toreb wokół dziecka, aby uniknąć uduszenia się przez dziecko.

Zawsze zwracaj uwagę na stan nawierzchni chodnika lub drogi.

Zachowaj ostrożność przejeżdżając przez krawężnik, schody lub używając windy.

WSKAZÓWKI BEZPIECZEŃSTWA – OSTRZEŻENIA



WAŻNE! W wózku QUICK, zarówno koła przednie, jak i tylne są wyposażone w łożyska maszynowe – nie wolno stosować do ich czyszczenia żadnych środków penetrujących. Zalecamy tylko mycie w wodzie, oczyszczenie mechaniczne i wysuszenie.

PACKAGE CONTENTS (PIC 1)

1. Canopy
2. Frontbar
3. Front wheels (2pcs)
4. Rear wheels (2pcs)
5. Frame with upholstery
6. Foot cover
7. Cup holder

UNFOLDING STROLLER

Release frame lock (**2A**) and unfold the stroller by lifting up handle (**2B**). Side locking mechanism (**both sides**) should engage with click sound (**2C**).

Before use you must check the frame of the both sides is completely locked, ensure that the both sides of the frame are completely locked as **2D** picture, it is safe to use; if there is either side of the left or right side as **2E** picture is not completely locked, please repeat as **2C**.

FRONT WHEELS

Insert 2 front axle shafts into the seat of front wheels as arrows, until the front wheels are not pulled (**3A**).

Press the arrow pointed button on the front wheels and pull out the front wheels (**3B**). Press the front wheels orientation button as show in the direction of the arrow, the front wheels can not be rotated (**4A**).

Lift the orientation button as show in the direction of the arrow, the front wheels will swivel (**4B**).

REAR WHEELS

Insert the rear wheels axle into the mountings of rear wheels until you hear the “click” sound, the rear wheels should be firmly locked in place (**5A**).

To remove rear wheels, pull the locking bolts on rear axle and take them out of their mountings (**5B**).

CUP HOLDER

Cup holder mounts on its hook located on right side handle tube. Hook it on the bolt and press down until it locks (**6**).

FRONTBAR

Push down the frontbar into its mounting in plastic parts (**7A**). To remove frontbar, push two buttons located on the bottom of mounting and pull the frontbar out (**7B**).

MULTIFUNCTION CANOPY

To assemble the canopy slide it into the mountings located on the handle tube (**8A**) and fasten to the seat cover with corresponding velcros. Stepless mechanism allows to fold and unfold the canopy with one move (**8B**).

When canopy is in normal position, can be extended with another section, by unzipping and pulling it down (**8C**). That gives more protection from sun, rain and cold.

To fold it pull the middle section back.

To remove the canopy from the frame gently slide it off the mountings on the frame and unfasten velcros (**8D**).

BACKREST RECLINE

Quick is equipped with stepless backrest adjustment on belt with locking device (**9A**). To lower the position press the device's locking buttons and pull the straps down. To retract backrest up, press both buttons and grab the ring on the end of straps. While holding them pressed pull the device upwards together with backrest section (**9B**).

FOOTREST AND HANDLE ADJUSTMENT

Footrest can be adjusted by levers located on both its sides. Pull both levers and set it to desired position until it locks (**10A**).

Handle can be also set to multiple positions allowing for comfortable use according to Your needs. To adjust it press buttons on both sides and set it to position You like (**12**).

BRAKES

To lock the brakes, press down the lever on rear axle, to disengage the brake lift the lever up or push it on the other side (**11**).

SAFETY HARNESS

Safety harness is designed with adjustable shoulder belt height for use both newborns and toddlers (**13A**). For children under 6 months use lower belt slots, for children over 6 months move the belts to higher slots in the backrest.

To fasten the belts around child, join two buckles of shoulder and waist belt on both sides and put them into main, crotch strap buckle (**13B**). To unfasten the harness, press the button on crotch belt buckle and pull shoulder/waist buckles out of it (**13C**).

Make sure to adjust the harness after fastening.

As an option You can also use a special „external harness“ (**13D**). When the child is fastened in external harness, use the loops on side of the seat to fasten it to the stroller (**13E**).

FOLDING THE STROLLER

Unlock the swivel function on the front wheels (**4A**).

Press the second lock as picture (**15A**), then take out the belt hidden in the seat as (**15B**), then pull up the stroller as pic **15C** with heavy force, stroller is folded. Make sure the frame is locked with the latch (**15D**).

It is recommended to lock the wheels when folding. Always lock the brakes everytime You put in or take out the baby (**14**).

WALKING VERSION COVER

Place the footrest in most upright position (**16A**).

Unfasten the straps on the bottom of the seat – front with clips and rear with velcros (**16B** and **16C**).

Then remove cover from upper mountings (**16D**) and slide it off the frame (**16E**).

PAKET SADRŽI (SLIKA 1)

1. Krovčić
2. Sigurnosna prečka
3. Prednji kotači (2 kom.)
4. Stražnji kotači (2 kom.)
5. Konstrukcija s presvlakama
6. Zimska navlaka
7. Držać bočice

RASKLAPANJE KOLICA

Oslobodite okvir (**2A**), i otvorite kolica podizanjem ručke (**2B**). Bočni mehanizam za zaključavanje (**obje strane**), aktivira se kada čujete „klik“ s obje strane (**2C**).

Prije korištenja provjerite da su obje strane u potpunosti zaključane, pobrinite se da su obje strane okvira potpuno zaključane kao na slici **2D**. Nakon toga su kolica spremna za uporabu. Ako je jedna od strana kao na slici **2E**, molimo Vas ponovite postupak **2C**.

PREDNJI KOTAČI

Umetnite dvije osovine prednjih kotača kao strelice dok se prednji kotači ne izvuku (**3A**). Pritinite gumb na koji pokazuje strelica na prednjim kotačima, te izvucite prednje kotače (**3B**). Pritisnite gumb za orijentaciju prednjih kotača u smjeru u kojem pokazuje strelica, te se prednji kotači neće moći okretati (**4A**). Podignite gumb za zaključavanje orijentacije kotača i prednji kotači će se okretati u željenom smjeru (**4B**).

STRAŽNJI KOTAČI

Umetnite osovinu stražnjih kotača u nosače, te pritisnite dok ne čujete zvuk „klik“. Kotači bi trebali biti čvrsto zaključani na mjestu (**5A**). Da biste uklonili stražnje kotače, povucite pričvrstne vijke na stražnjoj osovinu, te izvucite kotače iz njihovih nosača (**5B**).

DRŽAČ BOČICE

Držać bočice postavlja se na kukicu s desne strane drške za upravljanje. Zakačite ga na vijak i pritisnite prema dolje dok se ne učvrsti (**6**).

PREDNJA PREČKA

Gurnite prednju prečku u njen nosač (**7A**). Da biste ukonili prednju prečku, pritisnite dva gumba smještena s obje strane prečke, te ju podignite (**7B**).

MULTIFUNKCIONALNI KROVIĆ

Kako bi montirali krovic pogurnite mu krajeve u nosače smještene na bočnim stranama konstrukcije (**8A**) i pričvrstite ga na naslon sjedala odgovarajućim čičkom. Mehanizam omogućuje Vam preklapanje i spuštanje krovica jednim potezom (**8B**).

Kada se krovic nalazi u normalnom položaju, može se produžiti dodatnim proširenjem, povlačenjem prema dolje (**8C**). To omogućava veću zaštitu od sunca, kiše i hladnoće. Kako biste ga sklopili, povucite središnji dio natrag. Da biste uklonili krovic s kolica, lagano ga otkopčajte s nosača na okviru i otkopčajte čičak (**8D**).

NAMJEŠTANJE NAGIBA NASLONA SJEDIŠTA

Naslon je opremljen pojasom za namještanje nagiba s uređajem za blokiranje (**9A**). Da biste spustili naslon, pritisnite tipke za zaključavanje i povucite trake prema dolje. Da biste podigli naslon sjedala, pritisnite obje tipke i primite prsten na kraju trake. Držeći tipke, povucite uređaj prema gore zajedno s dijelom naslona za leđa (**9B**).

PODEŠAVANJE NASLONA ZA NOGE I RUČKE ZA UPRAVLJANJE

Naslon za noge može se podesiti polugama koje se nalaze s obje strane naslona. Povucite obje poluge i postavite ga u željeni položaj (**10A**). Ručka se također može postaviti u više položaja, omogućujući Vam udobnu upotrebu prema Vašim potrebama. Za podešavanje pritisnite gumb s obje strane ručke i postavite je na položaj koji Vam najviše odgovara (**12**).

KOČNICA

Da biste aktivirali kočnicu, pritisnite polugu na stražnjoj osovini. Za otpuštanje kočnice podignite polugu u početni položaj (**11**).

SIGURNOSNI POJAS

Sigurnosni pojas dizajniran je s podesivom razinom za ramena, kako bi kolica mogli koristiti o rođenja djeteta (**13A**). Za djecu mlađu od 6 mjeseci koristite pojaseve kroz donje otvore, a za djecu stariju od 6 mjeseci premjestite pojaseve na viši utor na naslonu sjedala. Za pričvršćivanje pojasa oko djeteta, pričvrstite dvije kopče pojasa ramena i krilnog pojasa s obje strane i pogurnite ih u glavnu kopču (**13B**). Da biste otkopčali pojas, pritisnite gumb na kopči i izvadite kopče sa pojaseva ramena i struka (**13C**). Pripazite da prilagodite sigurnosni pojas nakon zakopčavanja. Kao alternativu možete koristiti i posebni „vanjski sigurnosni pojas“ (**13D**). Kada je dijete pričvršćeno u vanjski sigurnosni pojas, koristite vodilice na bočnim stranama sjedišta, kako biste je pričvrstili na kolica (**13E**).

SKLAPANJE KOLICA

Otključajte zakretnu funkciju na prednjim kotačima (**4A**). Pritisnite drugu bravu kao na slici (**15A**), zatim izvadite pojas za sjedenje u sjedalu kao na slici (**15B**), te podignite kolica (**15C**) i preklopite ih. Provjerite je li okvir zaključan sigurnosnom kopčom (**15D**). Preporuča se zaključavanje kotača pri sklapanju kolica. Blokirajte kočnicu svaki put kada stavljate ili vadite dijete iz kolica (**14**).

NAVLAKA SPORTSKOG DIJELA KOLICA

Postavite naslon za noge u uspravni položaj (**16A**). Otpustite trake na dnu sjedala – naprijed kopčama i straga čičkom (**16B** i **16C**). Zatim skinite navlaku s nosača (**16D**) i gurnite je s okvira (**16E**).

СОДЕРЖАНИЕ УПАКОВКИ (РИС 1)

1. Рама коляски вместе с чехлом
2. Капюшон
3. Бампер
4. Передние колеса
5. Задние колеса
6. Подстаканник
7. Чехол для ног

РАСКЛАДЫВАНИЕ КОЛЯСКИ

Освободите фиксатор блокировки рамы (**2A**).

Для того, чтобы разложить раму, потяните ручку коляски вверх (**2B**).

Разложенная рама должна заблокироваться вместе с характеристическим щелчком (**2C**). Если щелчок не был выразительный, проверьте заблокирован ли механизм на трубке корзинки. В случае необходимости поправьте. Перед использованием всегда проверяйте правильно ли заблокирована рама коляски (**2D** и **2E**).

ПЕРЕДНИЕ КОЛЁСА

Установите передние колёса, поместив их в отверстия для крепления в передней части рамы (**3A**). Для снятия передних колёс нажмите кнопку, находящуюся в задней части крепления колеса (**3B**).

Передние колёса имеют блокировку поворотов. Для этого поднимите рычаг вверх. Чтобы снять блокировку – опустите рычаг вниз (**4A**).

ЗАДНИЕ КОЛЁСА

Задние колёса установите на раме, вставляя их в оси крепления (**5A**).

Для снятия задних колёс потяните за фиксатор блокировки, который находится на задней оси, и вытяните колёса (**5B**).

ПОДСТАКАННИК

Прикрепите подстаканник на крючке с правой стороны коляски, нажимая на него сверху (**6**).

БАМПЕР

Установите бампер сверху в отверстиях для крепления (**7А**) до щелчка. Для снятия бампера нажмите специальные кнопки снизу бампера (**7В**), а затем вытяните бампер вверх.

МНОГОФУНКЦИОНАЛЬНЫЙ КАПЮШОН

Для установки капюшона вставьте его отверстия для крепления в застёжку с внутренней стороны рамы (**8А**), затем пристегните соответствующие застёжки-липучки на капюшоне и чехле. Капюшон имеет два положения с плавным механизмом регулировки. Потяните капюшон вперед, чтобы его разложить, назад – чтобы сложить (**8В**).

В разложенном положении капюшон можно дополнительно опустить, потянув его вперед. Это обеспечивает хорошую защиту от солнца, дождя и холода (**8С**).

Для снятия капюшона полностью с коляски осторожно вытяните его отверстия для крепления с застёжек на раме и отстегните застёжки-липучки.

РЕГУЛИРОВКА СПИНКИ

Коляска QUICK имеет плавную регулировку положения спинки. Ремни с механизмом фиксации служат для установки положения спинки. Чтобы установить спинку в лежачем положении, нажмите фиксатор механизма и потяните вниз (**9А**). Чтобы поднять спинку, нажмите фиксаторы по бокам механизма, и, удерживая кружок в конце ленты, поднимите вверх до момента, когда спинка окажется в соответствующем положении (**9В**).

РЕГУЛИРОВКА ПОДНОЖКИ

Для регулировки подножки потяните рычаг, находящийся внизу механизма, и зафиксируйте в соответствующем положении (**10А**). Выполните это действие с левой и правой стороны.

РЕГУЛИРОВКА РУЧКИ

Чтобы отрегулировать положение ручки коляски, нажмите фиксаторы с обеих сторон и установите ручку в соответствующем положении (**12**).

ТОРМОЗНАЯ СИСТЕМА

Чтобы заблокировать движение коляски, надавите на педаль тормоза на задней оси. Чтобы разблокировать движение коляски, поднимите педаль тормоза вверх или нажмите на педаль с другой стороны (11).

РЕМНИ БЕЗОПАСНОСТИ

Ремни безопасности имеют регулировку высоты плечевых ремней (13А), поэтому они предназначены для перевозки как новорождённых, так и детей постарше. Для детей до 6-го месяца жизни плечевые ремни следует продеть через отверстия расположенные внизу спинки, для детей от 6-го месяца жизни – через отверстия расположенные сверху спинки.

Для того, чтобы застегнуть ремни безопасности, соедините части плечевых и бедренных ремней безопасности, а затем вставьте их в центральную пряжку. После услышанного щелчка, проверьте правильно ли пристегнуты ремни (13В). После этого обязательно отрегулируйте ремни. Правильно отрегулированные ремни обеспечат соответствующий уровень безопасности.

Для того, чтобы расстегнуть ремни безопасности, нажмите кнопку на центральной пряжке и достаньте все части из отверстий (13С).

Также можно использовать внешние ремни, т.н. «подтяжки для коляски» (13D). Наденьте ремни на ребёнка, согласно инструкции, затем прикрепите их в отверстиях по бокам спинки коляски (13Е).

При складывании и раскладывании коляски рекомендуется блокировать тормозную систему. Перед посадкой или высадкой ребенка с детской коляски обязательно блокируйте движение коляски, надавив на педаль тормоза (14).

СКЛАДЫВАНИЕ КОЛЯСКИ

Разблокируйте передние колёса, чтобы они свободно вращались (4А).

Нажмите кнопку блокировки рамы, расположенную с правой стороны коляски (15А). Потяните вверх рычаг, находящийся под чехлом сиденья (15В). Коляска будет сложена, как это показано на рисунке 15С. Надавите раму коляски до момента блокировки (15D).

СНЯТИЕ ЧЕХЛА

Установите подножку в максимально горизонтальном положении (16А).

Расстегните ремни, соединенные металлическими застёжками, в передней части сиденья (16С), а также ремни с застёжками-липучками в задней части сиденья (16В). Затем снимите чехол с верхнего крепления (16D). Снимите чехол с рамы полностью (16Е).

УХОД И ОБСЛУЖИВАНИЕ

- Обращайте внимание на маркировку текстиля
- Чтобы избежать ржавчины, изделие после использования во время дождя или снега нужно высушить. Все движущиеся элементы, кроме колёс и механизма их крепления, должны быть обработаны смазывающим веществом. Обращайте внимание, чтобы вещество не попадало на ткань так, как это может привести к загрязнению. Подвески, пружины после предварительной чистки (напр., экстракционным бензином, обезжиривающими средствами) лучше всего обрабатывать твердыми технологическими смазками (подшипниковая смазка, технический вазелин) или другими универсальными смазочными средствами. В случае возникновения сомнений свяжитесь с продавцом или сервисным центром.
- Используйте только одобренные производителем коляски аксессуары.
- Съёмная подушка сиденья – Рекомендуем ручную стирку в холодной воде с мягким мылом. Повесьте мокрую подушку до полного высыхания. Точечная очистка загрязненного чехла может привести к подтекам и неравномерному обесцвечиванию. Использование загрязненного чехла во время дождя также может быть причиной появления пятен на материале.
- После прогулок по пляжу тщательно очистьте колёса от песка и соли.
- Следует регулярно проверять соединяющие элементы и запасные части коляски, а также покрытие и швы обивки. В случае необходимости замените.
- Запрещается использовать поврежденную или сломанную коляску.
- Ручку коляски следует чистить исключительно мылом или моющим средством и теплой водой.
- Запрещается применять отбеливатели, спирт или едкие вещества. Прежде, чем сложить коляску, подождите, пока она полностью высохнет.
- Чрезмерное воздействие солнечных лучей на коляску может привести к преждевременному выцветанию пластика и покрытия.

УКАЗАНИЯ ПО ТЕХНИКЕ БЕЗОПАСНОСТИ - ПРЕДУПРЕЖДЕНИЯ

ВАЖНО – СОХРАНИТЕ ИНСТРУКЦИЮ ДЛЯ ПОСЛЕДУЮЩЕГО ИСПОЛЬЗОВАНИЯ.

Перед началом использования коляски внимательно прочитайте инструкцию. Игнорирование правил может привести к несчастному случаю или травмированию ребёнка.

УКАЗАНИЯ ПО ТЕХНИКЕ БЕЗОПАСНОСТИ - ПРЕДУПРЕЖДЕНИЯ**ДЕТСКАЯ КОЛЯСКА QUICK:**

- Эта коляска предназначена для 1 ребёнка от 6 месяца жизни до достижения веса 15 кг.
- Эта коляска сконструирована для одного ребёнка и может использоваться исключительно для транспортировки одного ребёнка.
- Используйте только предлагаемые и рекомендуемые запасные части производителем/дистрибьютором. Запрещается использовать аксессуары, не допущенные изготовителем.
- Любые грузы, прикрепленные на ручке, на задней части спинки и по бокам детской коляски, влияют на ее устойчивость.
- Перед посадкой или высадкой ребенка с детской коляски, люльки или автокресла следует активировать стояночный тормоз.
- Весовая нагрузка на поставляемую или приобретенную отдельно платформу не должна превышать 20 кг.
- Максимальная нагрузка на корзинку составляет 3 кг.
- **ПРЕДУПРЕЖДЕНИЕ:** Никогда не оставляйте ребенка без присмотра.
- **ПРЕДУПРЕЖДЕНИЕ:** Перед использованием убедитесь, что все удерживающие системы заблокированы.
- **ПРЕДУПРЕЖДЕНИЕ:** С целью предотвращения травм убедитесь, чтобы при складывании и раскладывании коляски, она находилась вне пределов досягаемости Вашего ребёнка.
- **ПРЕДУПРЕЖДЕНИЕ:** Не разрешайте ребёнку играть с коляской.
- **ПРЕДУПРЕЖДЕНИЕ:** Всегда используйте удерживающую систему.
- **ПРЕДУПРЕЖДЕНИЕ:** Перед использованием проверьте, чтобы устройства крепящие люльку, сиденье или автокресло были правильно закреплены.
- **ПРЕДУПРЕЖДЕНИЕ:** Это изделие не предназначено для бега или катания на роликовых коньках.

ПОМНИТЕ!

Не складывайте коляску, если в ней сидит ребенок.

Используйте только одобренные производителем коляски аксессуары и запасные части. Другие детали могут быть ненадежными.

Активируйте тормоз коляски, даже когда не используете коляску.

УКАЗАНИЯ ПО ТЕХНИКЕ БЕЗОПАСНОСТИ - ПРЕДУПРЕЖДЕНИЯ

Не ставьте коляску с ребенком на наклонной поверхности, даже если активирован тормоз коляски.

Никогда не оставляйте коляску на крутых поверхностях.

Не регулируйте движущиеся детали коляски, когда в ней сидит ребенок.

Запрещается использовать коляску, если какая-то деталь повреждена.

Не позволяйте ребенку самостоятельно забираться в коляску или играть с коляской.

Во избежание удушья, не размещайте пластмассовые пленки или сумки возле ребенка.

Всегда обращайте внимание на состояние поверхности тротуара или дороги.

Будьте особенно бдительны, когда переезжаете через бордюр или пользуетесь коляской на ступеньках или в лифте.



ВАЖНО! Как передние, так и задние колеса детской коляски оборудованы в подшипники, поэтому для их чистки запрещается использовать проникающие средства.

Рекомендуем мыть коляску только водой и полностью ее просушивать.

OBSAH BALENÍ (OBR 1)

1. Konstrukce kočárku s potahem
2. Bouda
3. Madlo
4. Přední kola
5. Zadní kola
6. Držák na nápoje
7. Nánožník

ROZLOŽENÍ KOČÁRKU

Uvolněte blokaci rámu (**2A**). K rozložení konstrukce zatáhněte za rukojeť směrem vzhůru (**2B**). Rozložte konstrukci až do charakteristického cvaknutí (**C2**). Pokud neslyšíte jasné kliknutí, zkontrolujte uzamykací mechanismus na trubce transportního koše a v případě potřeby jej opravte. Před použitím kočárku (**2D** a **2E**) vždy zkontrolujte správné zamykání rámu.

PŘEDNÍ KOLA

Namontujte přední kola vložením do upevňovacích prvků v přední části rámu (**3A**). Chcete-li odstranit přední kola, stiskněte tlačítko na zadní straně nástavby kola (**3B**). Přední kola mají schopnost zablokování pro jízdu rovně. Zatlačte páčku dolů, abyste uvolnili blokaci, zvedněte páčku nahoru a zajistěte kola přímo vpřed (**4A**).

ZADNÍ KOLA

Osy zadních kol vsuňte do upevňovacích otvorů v rámu (**5A**). Chcete-li demontovat zadní kola, vytáhněte zámky na zadní nápravě a vyjměte kola z upevnění (**5B**).

DRŽÁK HRNÍČKŮ

Držák hrníčku připavněte k háku na konstrukci kočárku zatlačením směrem vzhůru (**6**).

MADLO

Madlo zasuňte do držáku v horní části (**7A**) dokud nezaklapne charakteristickým kliknutím.

Chcete-li odstranit madlo, stiskněte uvolňovací tlačítka na spodní straně madla (**7B**) a posuňte jej nahoru.

MULTIFUNKČNÍ BOUDA

K rozložení boudy vsuňte háky do úchytků na vnitřní straně konstrukce **(8A)**.

Po té upevněte na suché zipy na potahu.

Bouda má 3 polohy. Rozkládání a skládání se provádí posunem boudy dopředu a dozadu **(8B)**. Ve vysunuté poloze může být bouda dále tažena směrem dopředu.

Zajišťuje dobrou ochranu před sluncem, deštěm a chladem **(8C)**.

Ke složení boudy ji stáhněte zpět.

Pro úplné sejmutí boudy z kočárku pečlivě vytáhněte upevnění z úchytek na konstrukce a uvolněte suchý z čalounění.

NASTAVENÍ OPĚRADLA

Kočárek QUICK má nekonečně variabilní nastavení opěradla. K nastavení polohy opěradlo se používají s popruhy se zajišťovacím mechanismem. Chcete-li opěradlo spustit do ležaté polohy, stiskněte tlačítko mechanismu a vytáhněte jej dolů **(9A)**.

Chcete-li zvednout opěradlo, stiskněte tlačítka na bočních stranách mechanismu a přidržte kolo na konci pásu, zatlačte ho nahoru, až je opěradlo zvednuto do správné polohy **(9B)**.

NASTAVENÍ OPĚRKY NOHOU

Poloha opěrky nohou se nastavuje vytažením páčky umístěné pod ní, nastavením opěrky nohou do správné polohy **(10A)**. Stejná operace by měla být provedena na levé a pravé straně.

NASTAVENÍ NASTAVENÍ RUKOJETINOHOU

Chcete-li nastavit polohu rukojeti, stiskněte oboustranně tlačítka nastavení a nastavte rukojeť do správné polohy **(12)**.

BRZDY

Chcete-li brzdy zamknout, stiskněte páčku na zadní nápravě. Pro uvolnění brzd zatlačte páčku nahoru nebo stiskněte páčku na druhé straně **(11)**.

BEZPEČNOSTNÍ PÁSY

Bezpečnostní pásy jsou navrženy tak, aby bylo možno převážet novorozencei starší děti. Mají nastavitelné ramenní popruhy (**13A**). Pro děti do 6 měsíců by se ramenní popruhy měly pohybovat přes spodní otvory založené a pro děti nad 6 měsíců ty, které jsou umístěny výše. Při upevňování pásů nejprve připevněte spony pásů a ramen, pak je vložte do centrálního upevňovacího spony a po zapnutí zkontrolujte, zda je spojení správné (**13B**). Po upevnění je nutné nastavit pásy. Pouze správně namontovaný postroj zajišťuje odpovídající úroveň bezpečnosti. Pro odpojení pásů stiskněte tlačítko na středové svorce a vyjměte spony (**13C**). Volitelně můžete použít i vnitřní pásy (**13D**). Tyto vnitřní pásy k dítěti, upevníme podle instrukcí a upevníme je na upevňovací prvky umístěné po stranách opěradla vozíku (**13E**).

Při skládání a rozkládání kočárku doporučujeme brzdy zamknout. Při každém vkládání a vytahování dítěte z kočárku je nutné brzdy zablokovat (**14**).

SKLÁDÁNÍ KOČÁRKU

Odemkněte přední kola tak, aby se volně otáčela (**4A**). Stiskněte tlačítko uzamknutí rámu umístěné na pravé straně kočárku (**15A**). Uchopte rukojeť pod čalounění sedadla a pevně ji vytáhněte (**15B**). Rám se bude skládat způsobem znázorněným na obr. **15C**. Zasuňte rám kočárku, dokud nezaklapne háček (**15D**).

ODSTRANĚNÍ POTAHU

Umístěte opěrku nohou do maximální horizontální polohy (**16A**). Uvolněte popruhy spojené s kovovými přezkami v přední části sedadla (**16C**) a pásky na suchý zip v zadní části sedáku (**16B**). Potom vyjměte potah z horních háků (**16D**). Celý potah měl být sejmut z rámu (**16E**).

PÉČE A ÚDRŽBA

- Dbejte prosím na označení textilu.
- Zkontrolujte prosím pravidelně funkčnost brzd, kol, zajišťovacích zařízení, spojovacích prvků, popruhových systémů a švů.
- Nevystavujte tento produkt silnějšímu slunečnímu záření.
- Pro zabránění rezavění, se musí tento produkt po použití za deště a při sněžení vysušit a kola se musí ošetřit mazacími prostředky.
- Pravidelně čistěte, ošetřujte a kontrolujte tento produkt.
- Části příslušenství nepřípuštěně výrobcem, se nesmí použít.

BEZPEČNOSTNÍ POKYNY – UPOZORNĚNÍ

DŮLEŽITÉ - USCHOVELTE TYTO POKYNY PRO BUDOUCÍ POUŽITÍ.

• Před použitím si pozorně přečtete tyto pokyny a uložte je pečlivě. Nedodržení těchto pokynů může ovlivnit bezpečnost dítěte.

KOČÁREK QUICK:

- Tento kočárek je vhodný pro 1 dítě od 6 měsíců do 15 kg.
- Tento kočárek je určen pro jedno dítě a může být použit pouze k převážení jednoho dítěte.
- Používejte pouze náhradní díly dodané nebo doporučené výrobcem /distributor.
- Nepoužívejte příslušenství, které výrobce neumožňuje používat.
- Každá zátěž, která je umístěna na rukojeti a na zadní straně opěradla a boků kočárku má negativní vliv na jeho stabilitu. Brzdy by měly být při vykládání a vkládání dítěte z kočárku, korbíčky nebo autosedačky vždy zablokovány.
- Zatížení na připevněné nebo zakoupené plošině nesmí překročit 20 kg.
- Maximální zatížení koše je 3 kg.
- **VAROVÁNÍ:** Nikdy nenechávejte své dítě bez dozoru.
- **VAROVÁNÍ:** Před použitím se ujistěte, že jsou všechny uzamykací zařízení uzamčeny.
- **UPOZORNĚNÍ:** Nedovolte, aby vaše dítě hrálo s tímto produktem.
- **UPOZORNĚNÍ:** Vždy používejte upevňovací systém.
- **UPOZORNĚNÍ:** Zkontrolujte upevňovací zařízení korbíčky nebo autosedačky, zda je správně připraveno k použití.
- **UPOZORNĚNÍ:** Tento výrobek není vhodný pro běh nebo kolečkové bruslení.

NEZAPOMEŇTE!

Neskládejte kočárek, když dítě sedí v něm. Nepoužívejte příslušenství a náhradní díly, které nepocházejí od výrobce tohoto kočárku. Takové prvky mohou být nejisté. Při stojícím kočárku vždy používejte brzdu. Nepokládejte kočárek s dítětem na šikmém povrchu, i když používáte brzdu. Nikdy nenechávejte kočárek na strmé ploše. Neupravujte pohyblivé části kočárku, pokud je dítě v něm. Nepoužívejte kočárek, pokud je jeho část poškozena. Nedovolte, aby vaše dítě stoupalo na kočárek nebo je použilo ke hře. Nedávejte plastové fólie ani sáčky kolem vašeho dítěte, vyvarujte se udušení dítětem. Vždy věnujte pozornost stavu vozovky nebo povrchu chodníku.

Budte opatrní při přejíždění obrubníku, schodů nebo používání výtahu.



OBSAH BALENIA (RYS 1)

1. Konštrukcia kočíka s poťahom
2. Strieška
3. Madlo
4. Predné kolesá
5. Zadné kolesá
6. Držiak na nápoje
7. Nánožník

ROZLOŽENIE KOČÍKA

Uvoľnite blokáciu rámu (**2A**). K rozloženiu konštrukcia potiahnite rukoväť smerom nahor (**2B**). Rozložte konštrukciu až do charakteristického cvaknutia (**C2**).

Ak nepočujete jasné kliknutie, skontrolujte uzamykací mechanizmus na trubke transportného koša a v prípade potreby ho opravte. Pred použitím kočíka (**2D** a **2E**) vždy skontrolujte správne zamykanie rámu.

PREDNÉ KOLESÁ

Namontujte predné kolesá vložením do upevňovacích prvkov v prednej časti rámu (**3A**). Ak chcete odstrániť predné kolesá, stlačte tlačidlo na zadnej strane nadstavby kolesá (**3B**).

Predné kolesá majú schopnosť zablokovania pre jazdu rovno. Zatlačte páčku dole, aby ste uvoľnili blokáciu, zdvihnite páčku nahor a zaistíte kolesá priamo vpred (**4A**).

ZADNÉ KOLESÁ

Osi zadných kolies vsuňte do upevňovacích otvorov v ráme (**5A**).

Ak chcete demontovať zadné kolesá, vytiahnite zámky na zadnej náprave a vyberte kolesá z upevnenia (**5B**).

DRŽIAK HRNČEKOV

Držiak hrnčeka pripevnite k háku na konštrukcii kočíka zatlačením smerom nahor (**6**).

MADLO

Madlo zasuňte do držiaka v hornej časti (**7A**) kým nezapadne charakteristickým kliknutím. Ak chcete odstrániť madlo, stlačte uvoľňovacie tlačidlá na spodnej strane madla (**7B**) a posuňte ho nahor.

MULTIFUNKČNÁ STRIEŠKA

K rozloženiu striešky vsuňte háky do úchytovej strany vnútornej strany konštrukcie (**8A**). Potom upevnite na suché zipsy na potahu.

Strieška má 3 polohy. Rozkladanie a skladanie sa vykonáva posunom striešky dopredu a dozadu (**8B**). Vo vysunutej polohe môže byť strieška ďalej ťahaná smerom dopredu. Zaisťuje dobrú ochranu pred slnkom, dažďom a chladom (**8C**). K zloženiu striešky ju stiahnite späť.

Pre úplné sňatie striešky z kočíka starostlivo vyťahnite upevnenie z úchytiakov na konštrukcii a uvoľnite suchý zips z čalúnenia.

NASTAVENIE OPERADLA

Kočík **QUICK** má nekonečne variabilné nastavenie operadla. K nastaveniu polohy operadla sa používajú popruhy so zaisťovacím mechanizmom. Ak chcete operadlo spustiť do ležatej polohy, stlačte tlačidlo mechanizmu a vytiahnite ho nadol (**9A**). Ak chcete zdvihnúť operadlo, stlačte tlačidlá na bočných stranách mechanizmu a pridržte koleso na konci pásu, zatlačte ho nahor, až je operadlo zdvihnuté do správnej polohy (**9B**).

NASTAVENIE OPIERKY NÔH

Poloha opierky nôh sa nastavuje vytiahnutím páčky umiestnenej pod ňou, nastavením opierky nôh do správnej polohy (**10A**). Rovnaká operácia by mala byť vykonaná na ľavej a pravej strane.

NASTAVENIE RUKOVÄTE

Ak chcete nastaviť polohu rukoväte, stlačte obojstranne tlačidlá nastavenia a nastavte rukoväť do správnej polohy (**12**).

BRZDY

Ak chcete zamknúť brzdy, stlačte páčku na zadnej náprave. Pre uvoľnenie brzd zatlačte páčku nahor alebo stlačte páčku na druhej strane (**11**).

BEZPEČNOSTNÉ PÁSY

Bezpečnostné pásy sú navrhnuté tak, aby bolo možné prevážať novorodencov aj staršie deti. Majú nastaviteľné ramenné popruhy (**13A**). Pre deti do 6 mesiacov by sa ramenné popruhy mali pohybovať cez spodné otvory založené a pre deti nad 6 mesiacov tie, ktoré sú umiestnené vyššie. Pri upevňovaní pásov najprv pripevnite spony pásov a ramien, potom ich vložte do centrálnej upevňovacej spony a po zapnutí skontrolujte, či je spojenie správne (**13B**). Po upevnení je nutné nastaviť pásy. Iba správne namontovaný postroj zaisťuje zodpovedajúcu úroveň bezpečnosti. Pre odpojenie pásov stlačte tlačidlo na stredovej svorke a vyberte spony (**13C**). Voliteľne môžete použiť aj vnútorné pásy (**13D**). Tieto vnútorné pásy k dieťaťu, upevníte podľa inštrukcií a upevníte ich na upevňovacie prvky umiestnené po stranách operadla kočíka (**13E**). Pri skladaní a rozkladaní kočíka odporúčame zamknúť brzdy. Pri každom vkladaní a vyťahovaní dieťa z kočíka je nutné zablokovať brzdy (**14**).

SKLADANIE KOČÍKA

Odomknite predné kolesá tak, aby sa voľne otáčali (**4A**).
Stlačte tlačidlo uzamknutia rámu umiestneného na pravej strane kočíka (**15A**).
Uchopte rukoväť pod čalúnením sedadla a pevne ju vyťahnite (**15B**). Rám sa bude skladať spôsobom znázorneným na obr. **15C**. Zasuňte rám kočíka, kým nezapadne háčik (**15D**).

ODSTRÁNENIE POŤAHU

Umiestnite opierku nôh do maximálnej horizontálnej polohy (**16A**).
Uvoľnite popruhy spojené s kovovými prackami v prednej časti sedadla (**16C**) a pásy na suchý zips v zadnej časti sedadla (**16B**). Potom vyberte poťah z horných hákov (**16D**). Celý poťah by mal byť odstránený z rámu (**16E**).

STAROSTLIVOSŤ A ÚDRŽBA

- Dbajte prosím na označenie textilu.
- Skontrolujte prosím pravidelne funkčnosť brzd, kolies, zaisťovacích zariadení, spojovacích prvkov, popruhových systémov a švov.
- Nevystavujte tento produkt silnejšiemu slnečnému žiareniu.
- Pre zabránenie hrdzaveniu, sa musí tento produkt po použití v daždi a pri snežení vysušiť a kolesá sa musia ošetriť mastiacimi prostriedkami.
- Pravidelne čistite, ošetrujte a kontrolujte tento produkt.
- Časti príslušenstva nepripustené výrobcom, sa nesmú použiť.

BEZPEČNOSTNÉ POKYNY - UPOZORNENIA

DÔLEŽITÉ - USCHOVAJTE TIETO POKYNY PRE ĎALŠIE POUŽITIE.

• Pred použitím si pozorne prečítajte tieto pokyny a starostlivo ich uložte. Nedodržanie týchto pokynov môže ovplyvniť bezpečnosť dieťaťa.

Kočík QUICK:

- Tento kočík je vhodný pre 1 dieťa od 6 mesiacov do 15 kg.
- Tento kočík je určený pre jedno dieťa a môže byť použitý iba na prevážanie jedného dieťaťa.
- Používajte len náhradné diely dodávané alebo odporúčané výrobcom /distribútor. Nepoužívajte príslušenstvo, ktoré výrobca neumožňuje používať.
- Každá záťaž, ktorá je umiestnená na rukoväť a na zadnej strane operadla a bokov kočíka má negatívny vplyv na jeho stabilitu. Brzdy by mali byť pri vykladaní a vkladaní dieťaťa z kočíka, vaničky alebo autosedačky vždy zablokované.
- Zataženie na pripevnenej alebo zakúpenej plošine nesmie prekročiť 20 kg.
- Maximálne zataženie koša je 3 kg.
- **VAROVANIE:** Nikdy nenechávajte svoje dieťa bez dozoru.
- **VAROVANIE:** Pred použitím sa uistite, že sú všetky uzamykacie zariadenia uzamknuté.
- **UPOZORNENIE:** Nedovoľte, aby sa vaše dieťa hralo s týmto produktom.
- **UPOZORNENIE:** Vždy používajte upevňovací systém.
- **UPOZORNENIE:** Skontrolujte upevňovacie zariadenia vaničky alebo autosedačku či je správne pripravené na použitie.
- **UPOZORNENIE:** Tento výrobok nie je vhodný na beh ani na korčuľovanie na kolieskových korčuliach.

NEZABUDNITE!

Neskladajte kočík, keď v ňom dieťa sedí. Nepoužívajte príslušenstvo a náhradné diely, ktoré nepochádzajú od výrobcu tohto kočíka. Takéto prvky môžu byť neisté. Pri stojacom kočíku vždy používajte brzdu. Nekladte kočík s dieťaťom na šikmí povrch, aj keď používate brzdu. Nikdy nenechávajte kočík na strmej ploche. Neupravujte pohyblivé časti kočíka, ak je v ňom dieťa. Nepoužívajte kočík, pokiaľ je jeho niektorá časť poškodená. Nedovoľte, aby vaše dieťa stúpalo na kočík alebo ho používalo na hranie. Nedávajte plastové fólie ani vrecúška okolo vášho dieťaťa, vyvarujte sa uduseniu dieťaťa. Vždy venujte pozornosť stavu vozovky alebo povrchu chodníka. Budte opatrní pri prechádzaní obrubníka, schodov alebo používania výťahu.



Inhoud van de verpakking (foto 1)

1. Zonnekap
2. Veiligheidsbeugel
3. Voorwielen (2st)
4. Achterwielen (2st)
5. Frame met bekleding
6. Voetbedekking
7. Bekerhouder

DE STROLLER OPEN VOUWEN

Maak de framesluiting (**2A**) los en vouw de wandelwagen open door de handgreep naar boven te trekken (**2B**). Het vergrendelingsmechanisme voor de zijkanten (beide zijden) zou met een klikgeluid aan moeten gaan (**2C**).

Voor gebruik dient u te checken of het frame aan beide zijden volledig vergrendeld is. Zorg ervoor dat beide zijden van het frame volledig vergrendeld zijn zoals op foto **2D** voor een veilig gebruik. Als een van de zijden, link of rechts, niet volledig vergrendeld is zoals op foto **2E**, herhaal dan hetzelfde als bij stap **2C**.

VOORWIELEN

Breng de 2 schachten van de voorassen in op de bevestigingspunten voor de voorwielen, zoals aangegeven door de pijlen, tot er niet aan de voorwielen getrokken wordt (**3A**). Druk op de knop met de pijl op de voorwielen en trek de voorwielen eruit (**3B**).

Druk op de oriëntatieknop voor de voorwielen, in de richting aangegeven door de pijl. De voorwielen kunnen niet gedraaid worden (**4A**).

Trek de oriënteringsknop omhoog in de richting aangegeven door de pijl, de voorwielen zullen draaien (**4B**).

ACHTERWIELEN

Breng de achterwielen in het bevestigingspunt voor de achterwielen tot u een klikgeluid hoort. De achterwielen zouden dan goed vergrendeld moeten zijn op hun plaats (**5A**). Trek aan de vergrendelingsbouten op de achteras om de achterwielen te verwijderen en haal ze uit hun bevestigingspunt (**5B**).

BEKERHOUDER

De bekerhouder wordt gemonteerd op het daarvoor voorziene haakje op de rechtse buis van de handgreep. Hang deze aan de bout en druk naar beneden tot hij vastklikt (**6**).

VEILIGHEIDSBEUGEL

Druk de veiligheidsbeugel naar beneden op de bevestigingsplaats op de onderdelen in plastic (**7A**). Om de veiligheidsbeugel te verwijderen, drukt u op de twee knoppen aan de onderzijde van het bevestigingspunt en trekt u de veiligheidsbeugel eruit (**7B**).

MULTIFUNCTIONELE ZONNEKAP

Om de zonnekap te monteren, schuift u deze in de montagepunten op de buis van de handgreep (**8A**) en maakt u deze vast aan de bekleding van het zitje met het overeenkomstige klittenband. Het traploos mechanisme laat toe om de zonnekap in een beweging op of uit te vouwen (**8B**).

Wanneer de zonnekap in de normale positie staat, kan deze met nog een deel verlengd worden door deze naar beneden te trekken (**8C**). Dit geeft meer bescherming tegen zon, regen en koude. Om ze op te plooiën trekt u het middengedeelte naar achteren. Om de zonnekap te verwijderen van het frame schuift u deze zachtjes weg van de bevestigingspunten en maakt u het klittenband los (**8D**).

HELLING VAN DE RUGLEUNING

De Quick is uitgerust met een traploos aanpassingssysteem voor de rugleuning op een band met een vergrendelingsmechanisme (**9A**). Om de positie te verlagen drukt u op de vergrendelingsknoppen en trekt u de bandjes naar beneden. Om de rugleuning terug naar boven te zetten, drukt u op beide knoppen en neemt u de ring aan het uiteinde van de bandjes vast. Terwijl u deze vast heeft trekt u het systeem naar boven samen met het deel van de rugleuning (**9B**). Het zitje van de Quick is geschikt voor pasgeborenen (**9C**), maar dit vereist een aanpassing van het harnas voor gebruik in die configuratie (**13**).

AANPASSING VAN VOETENSTEUN EN HANDGREEP

De voetensteun kan aangepast worden met behulp van de hendels aan beide zijden. Trek aan beide hendels en zet ze in de gewenste positie tot ze vast staan (**10A**).

De handgreep is ook verstelbaar in meerdere posities, zodat hij comfortabel gebruikt kan worden volgens uw noden. Om deze aan te passen, drukt u op de knoppen aan beide zijden en zet u ze in de gewenste positie (**11**).

REMMEN

Om de remmen te vergrendelen drukt u de hendel op de achteras naar onderen. Om de rem te lossen tilt u de hendel op of duwt u deze naar de andere zijde (**12**).

VEILIGHEIDSHARNAS

Het veiligheidsharnas werd ontworpen met een verstelbaar schouderbandje zodat het gebruikt kan worden zowel voor baby' als voor peuters (**13A**). Voor kinderen onder 6 maanden moet u de lagere riemopeningen gebruiken, voor kinderen boven 6 maanden verandert u dit naar de hogere openingen in de rugleuning.

Om de gordels vast te maken rond het kind, verbind u de twee gespen van de gordel voor de schouders en het middel aan beide zijden en brengt u ze in de centrale gesp voor het kruisbandje (**13B**). Om het harnas los te maken, drukt u op de knop op de gesp van de kruisgordel en trekt u de schouder/middelgespen eruit (**13C**). Zorg ervoor dat u het harnas aanpast na het vastmaken.

Als optie kan u ook een speciaal „uitwendig harnas“ gebruiken (**13D**). Wanneer het kind vastgemaakt is in het uitwendige harnas, gebruikt u de lusjes aan de zijden van het zitje om het vast te maken aan de kinderwagen (**13E**).

DE KINDERWAGEN OPVOUWEN

Maak de draaifunctie op de voorwielen los (**4A**).

Duw de tweede vergrendeling naar de positie aangegeven op de foto (**15A**), neem dan de in het zitje verborgen gordel eruit (**15B**) en trek vervolgens de kinderwagen naar boven zoals in foto **15C** met grote kracht. De kinderwagen is opgeplooid. Zorg ervoor dat het frame vastgemaakt is met de met de grendel (**15D**).

Er wordt aanbevolen om de wielen vast te zetten wanneer u de kinderwagen opvouwt. Zet steeds de remmen vast wanneer u de baby in de kinderwagen zet of eruit haalt (**14**).

BEKLEDING WANDELMODUS

Plaats de voetensteun in de meest verticale positie (**16A**).

Maak de gordels aan de onderzijde van het zitje los – aan de voorzijde met gespen en achteraan met klittenband (**16B** en **16C**).

Verwijder dan de bekleding van de bevestigingspunten aan de bovenzijde (**16D**) en schuif deze van het frame af (**16E**).

WARNINGS FOR PUSHCHAIRS

- Please read these instructions carefully before use and keep them for later reference. The safety of your child could be put at risk if you do not follow these instructions.
- This vehicle is designed for 1 child from 6 months up to a weight of 15 kg.
- This product is suitable for a child who cannot sit up by itself, roll over and cannot push itself up on its hands and knees. Maximum weight of the child: 9 kg
- **WARNING:** Never leave your child unattended.
- **WARNING:** Ensure that all the locking devices are engaged before use.
- **WARNING:** To avoid injury ensure that your child is kept away when unfolding and folding this product.
- **WARNING:** Do not let your child play with this product.
- **WARNING:** Always use the restraint system.
- **WARNING:** Check that the pram body or seat unit or car seat attachment devices are correctly engaged before use.
- **WARNING:** This product is not suitable for running or skating.
- **WARNING:** Do not insert any additional mattresses into the vehicle.
- The maximum loading weight for the basket is 3 kg.
- **WARNING:** Accessories which are not approved by the manufacturer shall not be used.
- This pushchair has been designed for one child and shall be used for the transport for only one child!
- **WARNING:** For car seats used in conjunction with a chassis, this vehicle does not replace a cot or a bed. Should your child need to sleep, then it should be placed in a suitable cot or bed.
- Only replacement parts supplied or recommended by 4 BABY shall be used.
- Any load attached to the handle and on the back of the backrest and on the sides of the vehicle will affect the stability of the vehicle.
- The parking device shall be engaged when placing and removing the children.
- EN1888-2012

WARNINGS

- **WARNING:** Any load attached to the handle affects the stability of the pram/pushchair.
- **WARNING:** Always apply the parking brake as described / depicted when parking the vehicle.
- **WARNING:** Always use the crotch strap in combination with the waist belt.
- The loading weight of a platform supplied or purchased in addition may not exceed 20 kg.

CARE AND MAINTENANCE

- Please note the textile designation.
- Please check on a regular basis that the brakes, wheels, latches, connecting elements, belt systems and seams are properly functional.
- Do not expose the product to strong sunshine.
- After use in rain or snow, the wheels should be lubricated and the vehicle dried to prevent rust.
- Care for, clean and check this product regularly.
- Do not use accessories that have not been approved by the manufacturer.

WARNHINWEISE KINDERWAGEN

- Lesen Sie diese Hinweise sorgfältig vor der Benutzung und bewahren Sie sie auf. Wenn sie diese Hinweise nicht beachten, kann die Sicherheit Ihres Kindes beeinträchtigt werden.
- Dieser Wagen ist für 1 Kind ab 6 Monaten bis zu einem Gewicht von 15 KG geeignet.
- Dieser Kinderwagenaufsatz ist für ein Kind geeignet, das nicht selbständig sitzen, sich herumdrehen und sich nicht auf seine Hände und Knie hochstemmen kann. Maximales Gewicht des Kindes: 9 kg.
- **WARNUNG:** Lassen Sie Ihr Kind nie unbeaufsichtigt.
- **WARNUNG:** Vergewissern Sie sich vor Gebrauch, dass alle Verriegelungen geschlossen sind.
- **WARNUNG:** Vergewissern Sie sich, dass Ihr Kind beim Aufklappen und Zusammenklappen des Wagens außer Reichweite ist, um Verletzungen zu vermeiden.
- **WARNUNG:** Lassen Sie Ihr Kind nicht mit dem Wagen spielen.
- **WARNUNG:** Verwenden Sie immer das Rückhaltesystem.
- **WARNUNG:** Es ist zu überprüfen, dass der Kinderwagenaufsatz oder die Sitzeinheit oder der Autokindersitz vor Gebrauch korrekt eingerastet ist.
- **WARNUNG:** Dieses Produkt ist nicht zum Joggen oder Skaten geeignet.
- **Warnung:** Legen Sie keine zusätzlichen Matratzen auf den Kinderwagen.
- Das maximale Ladegewicht für den Korb beträgt 3 KG.
- **WARNUNG:** Vom Hersteller nicht zugelassene Zubehörteile dürfen nicht verwendet werden.
- Dieser Kinderwagen ist für ein Kind konstruiert und darf nur für den Transport eines Kindes verwendet werden.
- **WARNUNG:** Autokindersitze, die in Verbindung mit einem Fahrgestell verwendet werden, ersetzen weder eine Wiege noch ein Kinderbett. Sollte ihr Kind Schlaf benötigen, sollte es dafür in eine geeignete Wiege oder ein geeignetes Bett gelegt werden.
- Ausschließlich von 4 BABY angebotene oder empfohlene Ersatzteile sind zu verwenden !
- Sämtlich am Schieber und an der Rückseite der Rückenlehne und an den Seiten des Kinderwagens angebrachte Lasten beeinträchtigen die Standsicherheit des Kinderwagens.
- Beim Hineinsetzen und Herausnehmen der Kinder muss die Feststellbremse betätigt sein.
- EN1888-2012

WARNHINWEIS

- **WARNUNG:** Am Schieber befestigte Lasten beeinträchtigen die Standfestigkeit des Wagens.
- **WARNUNG:** Benutzen Sie immer die Feststellbremse wie beschrieben bzw. abgebildet, wenn Sie den Kinderwagen abstellen.
- **WARNUNG:** Benutzen Sie den Schrittgurt immer in Verbindung mit dem Beckengurt.
- Das Ladegewicht einer zugekauften Plattform darf 20 kg nicht überschreiten.

PFLEGE UND WARTUNG

- Bitte beachten sie die Textilkennzeichnung.
- Bitte überprüfen Sie die Funktionalität von Bremsen, Rädern, Verriegelungen, Verbindungselementen, Gurtsystemen und Nähten regelmäßig.
- Setzen Sie das Produkt nicht stärkerer Sonnenbestrahlung aus.
- Um Rost zu vermeiden, muss das Produkt nach dem einsatz bei Regen oder Schnee getrocknet und die Räder mit Schmiermitteln gewartet werden.
- Reinigen, pflegen und kontrollieren sie dieses Produkt regelmäßig.
- Vom Hersteller nicht zugelassene Zubehörteile dürfen nicht verwendet werden.

ПРЕДУПРЕЖДАЮЩИЕ УКАЗАНИЯ ДЕТСКИЕ КОЛЯСКИ

- Перед использованием изделия прочитайте внимательно эти указания и сохраните их. Если Вы не будете выполнять эти указания, то это может повлиять на безопасность Вашего ребёнка.
- Эта коляска предназначена для 1 ребёнка от 6 месяца жизни до 15кг.
- Съёмная часть детской коляски предназначена только для ребенка, который еще не может самостоятельно сидеть, перекачиваться на бок или опираться руками и ногами. Максимальный вес ребенка: 9 КГ.
- **ПРЕДУПРЕЖДЕНИЕ:** Никогда не оставляйте ребенка без присмотра.
- **ПРЕДУПРЕЖДЕНИЕ:** Убедитесь перед использованием, чтобы все фиксаторы были закрытыми.
- **ПРЕДУПРЕЖДЕНИЕ:** Во избежание травм убедитесь, чтобы во время раскладывания и складывания коляски ваш ребенок находился вне пределов досягаемости.
- **ПРЕДУПРЕЖДЕНИЕ:** Не разрешайте ребенку играть с коляской.
- **ПРЕДУПРЕЖДЕНИЕ:** Всегда используйте удерживающую систему.
- **ПРЕДУПРЕЖДЕНИЕ:** Следует проверить, чтобы съёмная часть коляски или сиденье перед использованием правильно вошли в канавку фиксатора.
- **ПРЕДУПРЕЖДЕНИЕ:** Это изделие не предназначено для джоггинга или катания на скейтборде.
- **ПРЕДУПРЕЖДЕНИЕ:** Пользуйтесь ремнём безопасности, как только Ваш ребёнок научиться сидеть самостоятельно.
- Максимальная нагрузка на корзинку составляет 3 кг.
- Эта коляска сконструирована для одного ребенка и может использоваться исключительно для транспортировки одного ребенка.
- **ПРЕДУПРЕЖДЕНИЕ:** С целью предотвращения травм убедитесь, чтобы при складывании и раскладывании коляски она находилась вне пределов досягаемости Вашего ребенка.
- **ПРЕДУПРЕЖДЕНИЕ:** Автомобильные детские сидения, используемые в сочетании с ходовой частью, не заменяют ни колыбель ни детскую кроватку. Если ваш ребенок нуждается во сне, его следует положить в соответствующую колыбель или подходящую детскую кроватку.
- Просьба использовать только предлагаемые и рекомендуемые запасные части компании 4 BABY!
- Любые грузы, прикрепленные на рукоятке, на задней части спинки и по бокам детской коляски, влияют на ее устойчивость.
- При усаживании и высаживании детей с детской коляски следует активировать стояночный тормоз.
- EN1888-2012

ПРЕДУПРЕЖДАЮЩИЕ

- **ПРЕДУПРЕЖДЕНИЕ:** Грузы, повешенные на ручке коляски влияют на устойчивость детской коляски
- **ПРЕДУПРЕЖДЕНИЕ:** Всегда пользуйтесь стояночными тормозами, как описано или изображено, если Вы паркуете коляску.
- **ПРЕДУПРЕЖДЕНИЕ:** Всегда пользуйте шаговым ремнём в комбинации с набедренным ремнём.
- Весовая нагрузка на поставляемую или приобретённую отдельно платформу не должна превышать 20 кг.

УХОД И ОБСЛУЖИВАНИЕ

- Обращайте внимание на маркировку текстиля.
- Проверяйте, пожалуйста, регулярно действие тормозов, колёс, блокирующих приспособлений, соединяющих элементов, системы ремней и швы.
- Не подвергайте изделие сильному солнечному излучению.
- Чтобы избежать ржавчины, изделие нужно после использования при дожде или снеге высушить, а колёса обработать смазывающим веществом.
- Чистите, ухаживайте и контролируйте это изделие регулярно.
- Нельзя применять дополнительные приспособления, не допущенные изготовителем.

INDICAȚII DE AVERTIZARE CĂRUCIOR PENTRU COPII

- Citiți cu atenție aceste indicații înainte de utilizare și păstrați-le. Nerespectarea acestor indicații poate prejudicia siguranța copilului dumneavoastră.
- Acest cărucior pentru copii este conceput pentru 1 copil începând de la 6 luni până la o greutate de 15 kg.
- Landoul pentru nou-născuți este adecvat numai pentru un copil care încă nu se poate ridica singur, respectiv nu se poate roti pe o parte sau sprijini pe mâini și genunchi. Greutatea maximă a copilului: 9 KG.
- **AVERTIZARE:** Nu lăsați niciodată copilul nesupravegheat.
- **AVERTIZARE:** Asigurați-vă înaintea utilizării că toate blocajele sunt închise.
- **AVERTIZARE:** Asigurați-vă la desfacerea și rabatarea căruciorului că păstrați o distanță suficientă față de copil pentru a evita accidentări.
- **AVERTIZARE:** Nu lăsați copilul să se joace cu căruciorul.
- **AVERTIZARE:** Utilizați întotdeauna o sistemul de blocare.
- **AVERTIZARE:** Înainte de utilizare, trebuie verificat dacă dispozitivul atașabil al căruciorului sau unitatea de așezare sunt blocate corect.
- **AVERTIZARE:** Acest produs nu este indicat pentru alegare sau mersul cu rolele.
- **AVERTIZARE:** De îndată ce copilul dumneavoastră poate să stea așezat independent utilizați o centură de siguranță.
- Greutatea maximă de încărcare a coșului este de 3kg.
- Acest cărucior pentru copii este conceput pentru un copil și are voie să fie folosit numai pentru transportul unui copil.
- **AVERTIZARE:** Atenție ca la deschiderea și închiderea produsului, copilul dvs. să se afle la distanța de siguranță necesară pentru a preveni accidentările.
- **AVERTIZARE:** Scaunele auto pentru copii, utilizate în combinație cu un aparat de rulare, nu înlocuiesc pătuțul copilului. În cazul în care copilul dvs. are nevoie de somn, trebuie așezat într-un pătuț potrivit.
- Trebuie utilizate exclusiv piesele de schimb oferite sau recomandate de 4 BABY!
- Toate sarcinile transportate pe mâner, pe partea din spate a spetezei și pe părțile laterale ale căruciorului afectează negativ stabilitatea căruciorului.
- Când așezați și ridicați copilul din cărucior, frâna de imobilizare trebuie să fie trasă.
- EN1888-2012

INDICAȚII

- **AVERTIZARE:** Sarcini prinse de bara de împingere afectează stabilitatea căruciorului.
- **AVERTIZARE:** Atunci când parcați căruciorul utilizați întotdeauna frâna de imobilizare în modul descris, respectiv reprezentat.
- **AVERTIZARE:** Utilizați centura dintre picioare întotdeauna în combinație cu centura pentru bazin.
- Greutatea de încărcare a unei platforme livrate sau cumpărate suplimentar nu are voie să depășească 20 kg.

ÎNGRIJIRE ȘI ÎNTREȚINERE

- Vă rugăm să aveți în vedere etichetarea textilă.
- Vă rugăm să verificați în mod regulat funcționalitatea frânelor, roților, blocărilor, elementelor de legătură, sistemelor de centură și cusăturilor.
- Nu expuneți produsul radiației solare intense.
- Pentru a se evita rugina, produsul trebuie uscat după ce a fost utilizat pe timp de ploaie sau zăpadă, iar roțile trebuie întreținute cu lubrifianți.
- Curățați, îngrijiți și controlați acest produs în mod periodic.
- Nu este permisă utilizarea de accesorii neadmise de către producător.

VÝSTRAŽNÍ POKYNY PRO DĚTSKÝ KOČÁREK

- Přečtete pečlivě před použitím tyto pokyny a uložte je. Když neuposlechnete tyto pokyny, může být bezpečnost Vašeho dítěte ohrožena.
- Tento dětský kočárek je vhodný pro 1 dítě od 6 měsíců až po hmotnost 15 kg.
- Nástavec na dětský kočárek se hodí jen pro děti, které se ještě nedokážou samy posadit resp. otočit na bok nebo se opřít o ruce a kolena. Maximální váha dítěte: 9 kg.
- **VAROVÁNÍ:** Nikdy nenechávejte Vaše dítě bez dozoru.
- **VAROVÁNÍ:** Před použitím se přesvědčete, že jsou všechna zajišťovací zařízení uzavřena.
- **VAROVÁNÍ:** Abyste zabránili poranění, přesvědčete se, že je Vaše dítě během rozkládání a skládání kočárku v bezpečné vzdálenosti.
- **VAROVÁNÍ:** Nedovolte svému dítěti, aby si s kočárkem hrálo.
- **VAROVÁNÍ:** Vždy používejte zádržný systém.
- **VAROVÁNÍ:** Před použitím vždy zkontrolujte, zda jsou nástavec na dětský kočárek anebo sedačka správně zajištěny.
- **VAROVÁNÍ:** Tento výrobek není vhodný k používání při běhání nebo inline bruslení.
- **VAROVÁNÍ:** Použijte bezpečnostní pás, jakmile Vaše dítě umí samostatně sedět.
- Maximální užitečné zatížení pro koš je 3 kg.
- Tento dětský kočárek byl zkonstruován pro jedno dítě a je možné ho používat pouze pro přepravu jednoho dítěte.
- **VAROVÁNÍ:** Aby se zabránilo poraněním, ujistěte se, že je kočárek při rozkládání a skládání mimo dosah dítěte.
- **VAROVÁNÍ:** Autosedačky, které se používají v kombinaci s podvozkem, nenahradí kolébku ani dětskou postýlku. Pokud Vaše dítě potřebuje spánek, mělo by být uloženo do vhodné kolébky nebo postýlky.
- Používejte výlučně náhradní díly nabízené nebo doporučené firmou 4 BABY!
- Veškerá břemena připevněná k rukojeti, na zadní straně opěráku a na bočních stranách kočárku ovlivňují stabilitu dětského kočárku.
- Při ukládání a vyjímání dětí musí být kočárek zajištěn bezpečnostní brzdou.
- EN1888-2012

VÝSTRAŽNÍ

- **VAROVÁNÍ::** Na posuvací rukojeti připevněná břemena, zhoršují stabilitu kočárku.
- **VAROVÁNÍ::** Vždy když odstavíte dětský kočárek, použijte zajišťovací brzdu tak, jak to je popsáno resp. znázorněné na obrázku.
- **VAROVÁNÍ::** Používejte vždy popruh pro rozkrok v kombinaci s pánevním popruhem.
- Užitečné zatížení spolu dodané anebo přikoupené platformy nesmí překročit 20 kg.

OŠETŘOVÁNÍ A ÚDRŽBA

- Dbejte prosím na označení textilu.
- Zkontrolujte prosím pravidelně funkčnost brzd, kol, zajišťovacích zařízení, spojovacích prvků, popruhových systémů a švů.
- Nevystavujte tento produkt silnějšímu slunečnímu záření.
- Pro zabránění rezavění, se musí tento produkt po použití za deště a při sněžení vysušit a kola se musí ošetřit mazacími prostředky.
- Pravidelně čistěte, ošetřujte a kontrolujte tento produkt.
- Části příslušenství nepřípuštěné výrobcem, se nesmí použít.

VÝSTRAŽNÉ POKYNY PRE DETSKÝ KOČÍK

- Prečítajte pečlivo pred použitím tieto pokyny a uložte ich. Keď neuposlúchnete tieto pokyny, môže byť bezpečnosť Vášho dieťaťa ohrozená.
- Tento detský kočík je vhodný pre 1 dieťa od 6 mesiacov až po hmotnosť 15 kg.
- Nadstavec na detský kočík je vhodný len pre deti, ktoré sa ešte sami neposadia resp. nepretáčajú na bok alebo sa nedokážu opierať o ruky a kolená. Maximálna váha dieťaťa: 9 KG.
- **VÝSTRAHA:** Nikdy nenechávajte vaše dieťa bez dozoru.
- **VÝSTRAHA:** Pred použitím sa ubezpečte, že sú všetky zaisťovacie zariadenia zatvorené.
- **VÝSTRAHA:** Uistite sa, že pri rozložení a zložení kočíka je vaše dieťa v dostatočnej vzdialenosti, aby ste predišli zraneniam.
- **VÝSTRAHA:** Nedovoľte svojmu dieťaťu, aby sa hralo s kočíkom.
- **VÝSTRAHA:** Vždy použite zadržiavací systém.
- **VÝSTRAHA:** Pred použitím skontrolujte, či sú nadstavec na detský kočík alebo sedačka správne zaistené.
- **VÝSTRAHA:** Tento výrobok nie je vhodný na behanie alebo inline korčuľovanie.
- **VÝSTRAHA:** Použite bezpečnostný pás, akonáhle Vaše dieťa vie samostatne sedieť.
- Maximálne užitočné zaťaženie na koš je 3 kg.
- Ta otroški voziček je konstruiran za enega otroka in se lahko uporablja le za prevoz enega otroka.
- **VÝSTRAHA:** Aby sa zabránilo poraneniam, pri rozkladaní a skladaní kočíka sa uistite, že Vaše dieťa sa nenachádza v jeho dosahu.
- **VÝSTRAHA:** Autosedačky, ktoré sa používajú v kombinácii s podvozkom, nenahradia ani kolísku ani detskú postieľku. Ak Vaše dieťa potrebuje spánok, má byť k nemu uložené do vhodnej kolísky alebo postielky.
- Používajte len firmou 4 BABY ponúkané alebo odporúčané náhradné diely!
- Akékoľvek bremeno pripravené k rukoväti, k zadnej strane operadla alebo k bočným stranám kočíka ovplyvňuje stabilitu detského kočíka.
- Pri vkladaní a vyberaní detí musí byť kočík zaistený bezpečnostnou brzdou.
- EN1888-2012

VÝSTRAŽNÉ

- **VÝSTRAHA:** Na posúvacej rukoväti pripravené bremená zhoršujú stabilitu kočíka.
- **VÝSTRAHA:** Vždy keď odstavíte detský kočík, použite ustavovaciu brzdou tak, ako to je popísané resp. znázornené na obrázku.
- **VÝSTRAHA:** Použite vždy popruh pre rozkrok v kombinácii s panvovým popruhom.
- Užitočné zaťaženie spolu dodanej alebo prikúpenej platformy nesmie prekročiť 20 kg.

OŠETROVANIE A ÚDRŽBA

- Dbajte prosím na označenie textilu.
- Skontrolujte prosím pravidelne funkčnosť brzd, kolies, zaisťovacích zariadení, spojovacích prvkov, popruhovných systémov a švov.
- Nevystavujte tento produkt silnejšiemu slnečnému žiareniu.
- Pre zabránenie hrdzaveniu, sa musí tento produkt po použití v daždi a pri snežení vysušiť a kolesá sa musia ošetriť mastiacimi prostriedkami.
- Pravidelne čistite, ošetrujte a kontrolujte tento produkt.
- Časti príslušenstva nepripustené výrobcom, sa nesmú použiť.

FIGYELMEZTETÉSEK GYEREKKOCSI

- Használat előtt olvassa el gondosan az itt található utasításokat és őrizze meg őket. Ha Ön az utasításokat nem követi, veszélyeztetheti gyermeke biztonságát.
- Ez a gyerekkocsi 6 hónapos kortól alkalmazható 1 gyermek számára 15 kg testsúly alatt.
- A gyerekkocsi kiegészítő része csak olyan gyermek számára alkalmas, aki még nem tud magától felülni, azaz oldalára fordulni, vagy kezére és térdére támaszkodni. A gyermek max. súlya 9 kg lehet.
- **FIGYELMEZTETÉS:** Soha ne hagyja gyermekét őrizenlenül.
- **FIGYELMEZTETÉS:** Használat előtt győződjön meg arról, hogy minden retesz zárva van.
- **FIGYELMEZTETÉS:** A sérülések elkerülése érdekében győződjön meg arról, hogy gyermeke a gyerekkocsi szétnyitása és összezárása során nincs a közelben.
- **FIGYELMEZTETÉS:** Ne engedje gyermekét a gyerekkocsival játszani.
- **FIGYELMEZTETÉS:** Mindig használja a biztonsági öv rendszert.
- **FIGYELMEZTETÉS:** Ellenőrizni kell, hogy használat előtt a gyerekkocsi felsőrész vagy az ülés megfelelően be van-e kattintva.
- **FIGYELMEZTETÉS:** Ez a termék nem használható kocogás vagy görkorcsolyázás mellett.
- **FIGYELMEZTETÉS:** Mihelyt gyermeke önállóan tud ülni, kapcsolja be a biztonsági övvel.
- A kosár legfeljebb 3 kg súllyal terhelhető.
- Ez a gyerekkocsi egy gyermek általi használatra tervezett és csak egy gyermek szállítására alkalmazható.
- **FIGYELMEZTETÉS:** A sérülések elkerülése végett bizonyosodjon meg arról, hogy gyermeke a gyerekkocsi szétnyitásakor és összehajtásakor nincs útban.
- **FIGYELMEZTETÉS:** A babakocsivázra csatlakoztatható gyermek-autósülések nem helyettesítik se a bölcsőt, se a gyermekágyat. Ha gyermekének alvásra van szüksége, akkor azt egy arra alkalmas bölcsőbe vagy ágyba kell fektetnie.
- Kizárólag csak a 4 BABY által kínált és ajánlott pótalkatrészeket használja fel!
- A tolokán és a háttámla hátsó részén, valamint a gyerekkocsi oldalán elhelyezett súlyok befolyásolják a gyerekkocsi stabilitását.
- A gyerekek beültetésekor és kivételekor a rögzítőféket be kell húzni.
- EN1888-2012

FIGYELMEZTETÉSEK

- **FIGYELMEZTETÉS:** A tolókaron rögzített teher hátrányosan befolyásolja a kocsi stabilitását.
- **FIGYELMEZTETÉS:** Ha a gyerekkocsit leállítja, mindig használja a leírásnak ill. az ábrának megfelelően a rögzítőféket.
- **FIGYELMEZTETÉS:** Ez a termék nem használható futáshoz vagy görkorcsolyázáshoz.
- A kocsival együtt szállított vagy külön vásárolt platform terhelése nem haladhatja meg a 20 kg-t.

ÁPOLÁS ÉS KARBANTARTÁS

- Kérjük, tartsa szem előtt a textil jelölését.
- Kérjük, rendszeresen ellenőrizze a fékek, kerekek, reteszelvek, összekötő elemek, övrendszerek és varrások funkcionalitását.
- Ne tegye ki a terméket erősebb napsugárzásnak.
- A rozsdásodás elkerülése érdekében az esőben vagy hóban történő használat után a terméket meg kell szárítani, a kerekeket pedig kenőanyagokkal kell karbantartani.
- Rendszeresen tisztogassa, ápolja és ellenőrizze a terméket.
- A gyártó által nem engedélyezett tartozékelemek nem alkalmazhatók.

WAARSCHUWINGSINSTRUCTIES KINDERWAGEN

- Lees deze gebruiksaanwijzing zorgvuldig voor het in gebruik nemen en bewaar ze. Indien u deze aanwijzing niet opvolgt kan de veiligheid van uw kind in gevaar komen.
- Deze kinderwagen is geschikt voor 1 kind vanaf 6 maanden tot een gewicht van 15 kg.
- De reiswieg is alleen voor 1 kind geschikt, welke niet zelfstandig kan zitten, niet zelfstandig kan omrollen, en niet zelfstandig op handen en knieën kan zitten. De reiswieg is niet geschikt voor kinderen zwaarder dan 9 kg.
- **WAARSCHUWING:** Laat uw kind nooit zonder toezicht achter!
- **WAARSCHUWING:** Voorkom gevaar en verwondingen. Zorg ervoor dat uw kind altijd buiten reikwijdte is als u de kinderwagen open en/of dicht vouwt.
- **WAARSCHUWING:** Laat uw kind nooit met de wagen spelen.
- **WAARSCHUWING:** Gebruik altijd de veiligheids gordels.
- **WAARSCHUWING:** Controleer altijd voor gebruik of de reiswieg of ziteenheid correct vastzit.
- **WAARSCHUWING:** Dit product is niet geschikt voor gebruik bij het joggen of andere sporten.
- **WAARSCHUWING:** Gebruik de veiligheidsgordels zodra uw kind zelfstandig kan zitten.
- Het maximale laadvermogen van de korf bedraagt 3 kg.
- **WAARSCHUWING:** Gebruik alleen maar reserve onderdelen en/of accessoires die geleverd zijn door de producent en/of verkopende winkel.
- Deze kinderwagen is slechts voor één kind geconstrueerd en mag slechts voor het transport van één kind worden gebruikt.
- **WAARSCHUWING!** Autostoeltjes die samen met een onderstel worden gebruikt, zijn geen vervanging voor een wieg of een kinderbedje. Als uw kind moet slapen, dient u het in een geschikte wieg of een geschikt kinderbedje te leggen.
- Gebruik uitsluitend de door 4 BABY aangeboden of aanbevolen onderdelen!
- Alle aan de duwstang en aan de achterzijde van de rugleuning en aan de zijkanten van de kinderwagen aangebrachte lasten verminderen de standveiligheid van de kinderwagen.
- De vastzetrem moet geactiveerd zijn als u uw kind(eren) in de wagen zet of uit de wagen tilt.
- EN1888-2012

WAARSCHUWINGSINSTRUCTIES

- **WAARSCHUWING:** Aan de duwstang bevestigde gewichten (tassen ed) verlaagt de stabiliteit aanzienlijk, waardoor de kinderwagen makkelijk kan omkiepen.
- **WAARSCHUWING:** Gebruik steeds de parkeerrem zoals is beschreven cq afgebeeld, als u de kinderwagen parkeert.
- **WAARSCHUWING:** Gebruik de kruisgordel steeds in combinatie met de heupgordel.
- Het laadvermogen van meegeleverde en/of bijgekochte accessoires mag 20 kg niet overschrijden.

VERZORGING EN ONDERHOUD

- Gelieve het textiel etiket in acht te nemen.
- Gelieve de functionaliteit van remmen, wielen, vergrendelingen, verbindingselementen, gordelsystemen en naden regelmatig te controleren.
- Stel het product niet bloot aan hevige zonnestraling.
- Om roest te vermijden moet het product na gebruik bij regen of sneeuw gedroogd en de wielen met smeermiddelen worden onderhouden.
- Reinig, verzorg en controleer dit product regelmatig.
- Door de producent niet goedgekeurde accessoires mogen niet worden gebruikt.

ПОПЕРЕДЖУЮЧІ ВКАЗІВКИ ДИТЯЧІ КОЛЯСКИ

- Перед використанням виробу прочитайте уважно ці вказівки та збережіть їх. Якщо Ви не будете виконувати ці вказівки, то це може вплинути на безпеку Вашої дитини.
- Ця коляска передбачена для 1 дитини від 6 місяців та до досягнення ваги в 15 кг.
- Знімна частина дитячої коляски призначена тільки для дитини, яка ще не може самостійно сидіти, перекочуватися на бік або спиратися руками і ногами. Максимальна вага дитини: 9 КГ.
- **ПОПЕРЕДЖЕННЯ:** Ніколи не залишайте дитину без нагляду.
- **ПОПЕРЕДЖЕННЯ:** Переконайтеся перед використанням, щоб усі фіксатори були закритими.
- **ПОПЕРЕДЖЕННЯ:** Щоб уникнути травм, переконайтеся, щоб під час розкладання і складання коляски ваша дитина знаходилася поза межами досяжності.
- **ПОПЕРЕДЖЕННЯ:** Не дозволяйте дитині гратися з коляскою.
- **ПОПЕРЕДЖЕННЯ:** Завжди використовуйте утримувальну систему.
- **ПОПЕРЕДЖЕННЯ:** Слід перевірити, щоб знімна частина коляски або сидіння перед використанням правильно увійшли в канавку фіксатора.
- **ПОПЕРЕДЖЕННЯ:** Цей виріб не призначений для джогінга або їзди на скейтборді.
- **ПОПЕРЕДЖЕННЯ:** Користуйтеся ременем безпеки, як тільки Ваша дитина навчиться сидіти самостійно.
- Максимальне навантаження кошика складає 3 кг.
- Ця дитяча коляска сконструйована для однієї дитини, її дозволяється використовувати для перевезення тільки однієї дитини.
- **ПОПЕРЕДЖЕННЯ:** З метою запобігання травм переконайтеся, щоб при складанні та розкладанні коляски вона знаходилася поза межами досяжності Вашої дитини.
- **ПОПЕРЕДЖЕННЯ:** Автомобільні дитячі сидіння, використовувані в поєднанні з ходовою частиною, не замінюють ні коліски ні дитячого ліжечка. Якщо ваша дитина повинна поспати, її слід покласти в відповідну коліску або відповідне дитяче ліжечко.
- Прохання використовувати тільки запропоновані рекомендації та частини компанії 4 BABY!
- Будь-які вантажі, прикріплені на рукоятці, на задній частині спинки з боків дитячої коляски, впливають на її стійкість.
- Når barnet sættes ned eller tages op skal bremsen være lukket.
- EN1888-2012

ПОПЕРЕДЖУЮЧІ

- **ПОПЕРЕДЖЕННЯ:** Вантажі, підвішені на ручці коляски, впливають на стійкість коляски.
- **ПОПЕРЕДЖЕННЯ:** Завжди використовуйте стоянкові гальма, як описано чи зображено, якщо Ви паркуєте коляску.
- **ПОПЕРЕДЖЕННЯ:** Використовуйте кроковий ремінь в комбінації з настегненим ременем.
- Вагове навантаження поставленої в комплекті чи купленої платформи не повинно перевищувати 20 кг.

ДОГЛЯД ТА ОБСЛУГОВУВАННЯ

- Звертайте увагу на маркування текстилю.
- Перевіряйте, будь ласка, регулярно дію гальмів, колес, блокуючих засобів, з'єднуючих елементів, системи ременів та шви.
- Не підвергайте виріб сильному сонячному випромінюванню.
- Щоб запобігти іржі, виріб треба після використання в дощ чи сніг висушити, а колеса опрацювати змазуючою речовиною.
- Регулярно чистіть, обслуговуйте та контролюйте даний виріб.
- Не можна користуватися запчастинами, не допущеними виробником.

BRĪDINĀJUMA NORĀDES BĒRNU RATIŅIEM

- Pirms lietošanas rūpīgi izlasiet šos norādījumus un uzglabājiet tos.
- Ja netiek ievēroti šie norādījumi, tad tas var ietekmēt jūsu bērna drošību.
- Šie bērnu ratiņi ir paredzēti 1 bērnam no 6 mēnešiem brīža līdz 15 kg svara sasniegšanai.
- Ratiņu uzliekamā daļa ir piemērota tikai vienam bērnam, kurš vēl pats nevar apsēsties, pagriezties uz sāniem vai atbalstīties uz rokām un ceļiem. Bērna maksimālais svars: 9 kg.
- **BRĪDINĀJUMS:** Nekad neatstājiet savu bērnu bez uzraudzības.
- **BRĪDINĀJUMS:** Pirms lietošanas pārlicinieties, ka visi aizslēgi ir aizvērti.
- **BRĪDINĀJUMS:** Lai izvairītos no traumām pārlicinieties, ka ratiņu atvēršanas un salocīšanas laikā Jūsu bērns neatrodas to tuvumā.
- **BRĪDINĀJUMS:** Neļaujiet bērnam spēlēties ar ratiņiem.
- **BRĪDINĀJUMS:** Vienmēr lietojiet pasažieru drošības sistēmu.
- **BRĪDINĀJUMS:** Pirms lietošanas obligāti jāpārbauda, vai bērnu ratiņu uzliekamā daļa vai sēdekļi ir pareizi nofiksēti.
- **BRĪDINĀJUMS:** Šis produkts nav piemērots izmantošanai skrienot vai braucot ar skrituļslidām.
- **BRĪDINĀJUMS:** Lietojiet drošības jostu līdz brīdim, kamēr bērns sēž patstāvīgi.
- Maksimālais ratiņu groza noslogojums ir 3 kg.
- Šie bērnu rati ir konstruēti vienam bērnam, tos drīkst izmantot tikai viena bērna transportēšanai.
- **BRĪDINĀJUMS:** Lai izvairītos no traumām, pārlicinieties, ka ratiņu atvēršanas un salocīšanas laikā Jūsu bērns neatrodas to tuvumā.
- **BRĪDINĀJUMS:** Bērnu auto sēdekļi, kas tiek lietoti kopā ar braucamo šasiju, neaizstāj ne šūpulīti, ne bērnu gultiņu. Ja Jūsu bērnam ir jāguļ, viņš ir jāieliek piemērotā šūpulīti vai gultiņā.
- Izmantot tikai 4 BABY piedāvātās vai ieteiktās rezerves daļas!
- Jebkuri pie roktura, sēdekļa atzveltnes aizmugures un bērnu ratiņu malām piestiprinātie smagu- mi negatīvi ietekmē bērnu ratiņu stabilitāti.
- Bērnu iesēdināšanas un izceļšanas laikā bremzei ir jābūt nofiksētai!
- EN1888-2012

BRĪDINĀJUMA

- **BRĪDINĀJUMS:** Pie roktura piestiprinātas kravas ietekmē ratiņu stabilitāti.
- **BRĪDINĀJUMS:** Novietojot bērnu ratiņus, vienmēr lietojiet apstādīšanas bremzes kā raksturots vai attēlots attēlā.
- **BRĪDINĀJUMS:** Vienmēr kopā ar gurnu jostu lietojiet pakāpenisko drošības jostu.
- Klāt pievienotās vai atsevišķi iegādātās platformas kravas svars nedrīkst pārsniegt 20 kg.

KOPŠANA UN APKOPE

- Lūdzu, ņemiet vērā tekstiliju marķējumu.
- Lūdzu, regulāri pārbaudiet bremžu, riteņu, fiksējumu, savienojošo elementu, drošības jostu sistēmu un šuvju funkcionalitāti.
- Nepakļaujiet izstrādājumu tiešus saules staru iedarbībai.
- Lai izvairītos no rūsas veidošanās pēc izstrādājuma lietošanas lietū vai sniega apstākļos, tas jānožāvē un riteņi jāieziež ar smērvielām.
- Regulāri tīriet, kopiet un pārbaudiet šo izstrādājumu.
- Nedrīkst izmantot ražotāja neatļautus piederumus.

ĮSPĖJIMAI VAIKŲ VEŽIMĖLIS

- Prieš pradėdami naudoti, atidžiai perskaitykite šiuos nurodymus ir išsaugokite juos ateičiai. Jei šių nurodymų nesilaikysite, tai gali pakenkti Jūsų vaiko saugai.
- Šis vaikų vežimėlis skirtas 1 vaikui nuo 6 mėnesių iki jo svoris pasieks 15 kg.
- Vaikiško vežimėlio krepšys tinka tik kūdikiui, kuris dar negali pats atsistoti ar persiversti ant šono arba atsistoti keturpėdžias. Maksimalus vaiko svoris: 9 kg.
- **ĮSPĖJIMAS:** nepalikite savo vaiko be priežiūros.
- **ĮSPĖJIMAS:** prieš naudodami įsitinkinkite, kad būtų uždarytos visos užsklandos.
- **ĮSPĖJIMAS:** kad nesužeistumėte, prieš išskleisdami ir sudėdami vežimėlį įsitinkinkite, kad Jūsų vaikas būtų pakankamai toli.
- **ĮSPĖJIMAS:** neleiskite savo vaikui žaisti su vežimėliu.
- **ĮSPĖJIMAS:** visada naudokite laikomąją sistemą.
- **ĮSPĖJIMAS:** prieš naudojant reikia patikrinti, ar vaikiško vežimėlio krepšys arba sėdynė yra tinkamai užsifiksavusi.
- **ĮSPĖJIMAS:** šis produktas netinka naudoti bėgiojant arba važinėjant riedučiais.
- **ĮSPĖJIMAS:** Jei Jūsų vaikas gali savarankiškai sėdėti, būtina naudokite saugos diržą.
- Į šį krepšį galima įdėti daugiausia 3kg.
- Šis vaikiškas vežimėlis sukonstruotas vienam vaikui, juo galima vežti tik vieną vaiką.
- **ĮSPĖJIMAS!** Kad išvengtumėte sužeidimų, prieš sudėdami ir išskleisdami vežimėlį įsitinkinkite, kad vaikas būtų toliau.
- **ĮSPĖJIMAS!** Autokėdutės, naudojamos su važiuokle, neatstoja nei lopšio, nei vaikiškos lovos. Jeigu Jūsų vaikas užsinerėtų miego, paguldykite jį į tinkamą lopšį arba lovą.
- Naudokite tik 4 BABY siūlomas arba rekomenduojamas atsargines dalis!
- Bet kokie ant stūmimo rankenos arba atlošo nugarėlės ir vaikiško vežimėlio šonuose uždėti kroviniai mažina vaikiško vežimėlio stabilumą.
- Įsodinant ir iškeliant vaikus stabdys turi būti įjungtas.
- EN1888-2012

ĮSPĖJIMAI

- **ĮSPĖJIMAS:** Ant vežimėlio rankenos pritvirtinti svoriai kenkia vežimėlio stabilumui.
- **ĮSPĖJIMAS:** Kai vežimėlį pastatote, visada įjunkite stabdį taip, kaip aprašyta arba parodyta paveikslėlyje.
- **ĮSPĖJIMAS:** Diržą, einantį tarp kojų, visada naudokite kartu su dubens diržu.
- Kartu arba papildomai nupirktos platformos svoris su apkrova negali viršyti 20 kg.

PRIEŽIŪRA IR APTARNAVIMAS

- Prašom atkreipti dėmesį į tekstilės priežiūros simbolius.
- Prašom reguliariai tikrinti stabdžių, ratų, užraktų, jungiamųjų elementų, saugos diržų sistemų ir siūlių funkcionavimą.
- Nelaikykite šio gaminio saulės atokaitoje.
- Kad išvengtumėte rūdžių, panaudoję gaminį per lietu ar sniegą, turėtumėte jį išdžiovinti, o ratus sutepti.
- Šį gaminį reikia valyti, prižiūrėti ir tikrinti reguliariai.
- Negalima naudoti priedų, kurių neleidžia naudoti gamintojas.

AVERTISSEMENTS POUSETTES

- Lire ces instructions avec attention avant utilisation et les conserver pour les besoins futurs. Si vous ne respectiez pas ces instructions, la sécurité de votre enfant pourrait en être affectée.
- Cette poussette est conçue pour 1 enfant à partir du 6 moi et jusqu'à un poids maximum de 15 kg.
- Ce produit convient pour des enfants ne pouvant pas tenir assis seuls, ni se retourner et se relever sur leurs mains et leurs genoux. Poids maximal de l'enfant : 9 kg.
- **AVERTISSEMENT:** Ne jamais laisser votre enfant sans surveillance.
- **AVERTISSEMENT:** S'assurer que tous les dispositifs de verrouillage sont enclenchés avant utilisation.
- **AVERTISSEMENT:** Pour éviter toute blessure, maintenir votre enfant à l'écart lors du dépliage et du pliage du produit.
- **AVERTISSEMENT:** Ne pas laisser votre enfant jouer avec ce produit.
- **AVERTISSEMENT:** Toujours utiliser le système de retenue.
- **AVERTISSEMENT:** Vérifier que les dispositifs de fixation de la nacelle, du siège ou du siègeauto sont correctement enclenchés avant utilisation.
- **AVERTISSEMENT:** Ce produit ne convient pas pour faire du jogging ou des promenades en rollers.
- **AVERTISSEMENT:** Ne posez pas de matelas supplémentaire sur la poussette.
- La charge maximale limite pour le panier est de 3 KG.
- **AVERTISSEMENT:** Ne pas utiliser d'accessoires n'ayant pas été approuvés par le fabricant.
- Cette poussette est appropriée pour le transport d'un seul enfant. Ne laisser jamais un deuxième enfant s'installer sur un élément quelconque du châssis pour l'emmener.
- **AVERTISSEMENT:** Pour les sièges-autos utilisés avec un châssis, ce véhicule ne remplace pas un couffin ou un lit. Lorsque l'enfant a besoin de dormir, il convient de le placer dans un couffin ou un lit approprié.
- Seules les pièces de rechange fournies ou recommandées par 4 BABY doivent être utilisées.
- Toute charge attachée au pousoir et/ou à l'arrière du dossier et/ou sur les côtés du véhicule peut influencer sur la stabilité du véhicule.
- Le dispositif de blocage à l'arrêt doit être enclenché lorsque l'on place l'enfant dans la poussette ou lorsqu'on l'en sort.
- EN1888-2012

AVERTISSEMENTS

- **AVERTISSEMENT:** Le fait d'accrocher au pousoir une charge influe sur la stabilité de la cette poussette est appropriée pour le transport...
- **AVERTISSEMENT:** Utilisez toujours les freins de blocage comme décrit ou illustré, quand vous garez la poussette.
- **AVERTISSEMENT:** Ne jamais utiliser l'entrejambe sans la ceinture de maintien.
- Le poids de chargement d'une plate-forme achetée ultérieurement ne doit pas dépasser les 20 kg.

ENTRETIEN ET MAINTENANCE

- Veuillez tenir compte de l'étiquette textile.
- Veuillez vérifier à intervalles réguliers le fonctionnement des freins, des roues, des verrouillages, des éléments de jonction, des systèmes de ceinture et des coutures.
- N'exposez pas le produit au rayonnement intensif du soleil.
- Pour éviter la rouille, il faut sécher le produit après un emploi sous la pluie ou la neige et entretenir les roues avec un lubrifiant.
- Nettoyez, entretenez et contrôlez ce produit à intervalles réguliers.
- Il ne faut pas utiliser des accessoires non homologués par le fabricant.

ПРЕДУПРЕДИТЕЛНИ УКАЗАНИЯ ДЕТСКИ КОЛИЧКИ

- Преди употреба прочетете внимателно тези указания и ги запазете. При неспазване на настоящите указания безопасността на Вашето дете няма да е напълно гарантирана.
- Тази детска количка е подходяща за 1 дете на възраст над 6 месеца с тегло до 15 кг.
- Столчето за кола е предназначено само за едно дете, което все още не може да седи самостоятелно, да се обръща на една страна или да се подпира на ръце и колена. Максимално тегло на детето: 9 кг.
- **ПРЕДУПРЕЖДЕНИЕ:** Не оставяйте детето си без надзор.
- **ПРЕДУПРЕЖДЕНИЕ:** Уверете се преди употреба, че всички фиксиращи устройства са затворени.
- **ПРЕДУПРЕЖДЕНИЕ:** Уверете се, че при разгъване и сгъване на количката Вашето дете е извън обсега ѝ, за да се избегнат наранявания.
- **ПРЕДУПРЕЖДЕНИЕ:** Не оставяйте детето си да играе с количката.
- **ПРЕДУПРЕЖДЕНИЕ:** Употребявайте винаги системата за задържане.
- **ПРЕДУПРЕЖДЕНИЕ:** Проверете преди употреба, дали наставката за количката или седалката правилно са фиксирани.
- **ПРЕДУПРЕЖДЕНИЕ:** Този продукт не е предназначен за тичане и каране на кънки.
- **ПРЕДУПРЕЖДЕНИЕ:** Използвайте обезопасяващ колан щом детето Ви вече може да седи самостоятелно.
- Максималният товар за коша е 3 кг.
- Тази количка е конструирана за едно дете и може да бъде използвана за возене само на едно дете.
- **ПРЕДУПРЕЖДЕНИЕ:** Уверете се, че при разгъването и сгъването на количката Вашето дете се намира извън обсега ѝ, за да избегнете наранявания.
- **ПРЕДУПРЕЖДЕНИЕ:** Детски седалки за коли, които се използват с ходова част, не заменят нито люлката нито детското легло. Ако Вашето дете се нуждае от сън, сложете го да спи в подходяща за това люлка или легло.
- Използвайте само резервни части, предлагани и препоръчани от 4 BABY!
- Всички тежести, закачени на дръжката, на задната страна на облегалката и от страни на детската количка ограничават стабилността на детската количка.
- При поставянето и изваждането на децата трябва да е пусната стопорната спирачка.
- En1888-2012

ПРЕДУПРЕДИТЕЛНИ

- **ПРЕДУПРЕЖДЕНИЕ:** Закрепени върху дръжката тежести водят до намаляване стабилността на количката.
- **ПРЕДУПРЕЖДЕНИЕ:** Използвайте винаги блокиращата спирачка както е описано респ. изобразено, когато оставяте детската количка на място.
- **ПРЕДУПРЕЖДЕНИЕ:** Използвайте винаги минаващия между краката колан в комбинация с надбедрения колан.
- Теглото на натоварване на влизащата в доставката или допълнително закупената платформа не бива да надхвърля 20 кг.

СЪХРАНЯВАНЕ И ПОДДРЪЖКА

- Молим обърнете внимание на маркировката върху текстила.
- Молим проверявайте редовно годността на спирачките, колелата, блокировките, свързващите елементи, системата от колани и шевовете.
- Не оставяйте продукта изложен на силна слънчева светлина
- За избягване появяването на ръжда след употреба при дъжд и сняг е необходимо изделието да се подсушава, а колелата да се поддържат със смазочни материали.
- Редовно почиствайте, поддържайте и контролирайте настоящия продукт.
- Да не се използват неодобрен от производителя комплектуващи части.

AVVERTENZE PASSEGGINO

- Prima dell'uso leggere attentamente queste istruzioni e conservarle per consultazioni successive. L'inosservanza di queste istruzioni può pregiudicare la sicurezza del bambino.
- Questo passeggino è progettato per 1 bambino a partire da 6 mesi e per un peso max. di 15 kg.
- La navicella è indicata solo per un bambino che non riesce ancora a sedersi da solo ovvero che non riesce a girarsi sul fianco ad appoggiarsi sulle mani e sulle ginocchia. Peso massimo del bambino: 9 kg.
- **ATTENZIONE:** Non lasciate mai incustodito il vostro bambino.
- **ATTENZIONE:** Assicuratevi prima dell'uso che tutti i dispositivi di bloccaggio siano innestati.
- **ATTENZIONE:** Assicuratevi che il vostro bambino durante l'operazione di apertura e di chiusura del passeggino sia fuori dalla portata, onde evitare ferite.
- **ATTENZIONE:** Non lasciate giocare il vostro bambino con la carrozzina.
- **ATTENZIONE:** Utilizzate sempre il sistema di ritenuta.
- **ATTENZIONE:** Verificate prima dell'uso che la navicella o il seggiolino siano correttamente innestati.
- **ATTENZIONE:** Questo prodotto non è adatto per fare jogging o andare sui pattini mentre lo si spinge.
- **ATTENZIONE:** Usare una cintura di sicurezza non appena il bambino è in grado di stare seduto autonomamente.
- La portata massima del cestello è di 3 kg.
- Questo passeggino è costruito per un bambino e deve essere utilizzato solo per il trasporto di un bambino.
- **AVVERTENZA:** Assicuratevi che il vostro bambino durante l'operazione di apertura e di chiusura della carrozzina non sia nei paraggi, onde evitare ferite.
- **AVVERTENZA:** I seggiolini per auto che vengono utilizzati con il telaio, non sostituiscono né una culla e neanche un lettino per bambini. Nel caso in cui il vostro bambino avesse bisogno di dormire, mettetelo nell'apposita culla oppure nel lettino.
- Utilizzate esclusivamente solo pezzi di ricambio offerti oppure consigliati dalla 4 BABY!
- Qualsiasi carico appeso al manico, sulla parte anteriore dello schienale e ai lati del passeggino può pregiudicare la stabilità del passeggino.
- Il freno deve essere sempre inserito quando mettete e togliete il bambino dal passeggino.
- EN1888-2012

AVVERTENZE

- **ATTENZIONE:** I carichi fissati al manico pregiudicano la stabilità del passeggino.
- **ATTENZIONE:** Quando si posteggia il passeggino, usare sempre il freno di stazionamento come descritto e illustrato.
- **ATTENZIONE:** Usare sempre la cintura ventrale in combinazione con quella addominale.
- La portata di una piattaforma in dotazione o acquistata non deve superare i 20 kg.

CURA E MANUTENZIONE

- Osservare il contrassegno sul tessuto.
- Controllare regolarmente la funzionalità di freni, ruote, fermi, elementi di collegamento, sistema delle cinghie e cuciture.
- Non esporre il prodotto a forti radiazioni solari.
- Per evitare la ruggine, dopo l'uso sotto pioggia o neve il prodotto deve essere asciugato e le ruote devono essere ingrassate con un lubrificante.
- Pulire, manutentere e controllare regolarmente questo prodotto.
- Non usare accessori non autorizzati dal produttore.

AVISOS CARRIOLA DE NIÑOS

- Lea estas instrucciones detenidamente antes de usar el artículo, y guárdelas en lugar seguro. El no observar estas instrucciones, puede perjudicar la seguridad de su hijo.
- Este carrito está destinado para 1 niño a partir de una edad de 6 meses y un peso de hasta 15 kg.
- El accesorio para el cochecito puede ser usado para bebés que todavía no logran sentarse o ponerse de costado o apoyarse en las manos y rodillas. Peso máximo del bebé: 9 kg.
- **ADVERTENCIA:** No dejar su niña/niño sin vigilancia.
- **ADVERTENCIA:** Asegurarse antes del uso que todos los mecanismos de enclavamiento estén cerrados.
- **ADVERTENCIA:** Asegurarse que su niña/niño se encuentra fuera del alcance al abrir o plegar el coche para evitar eventuales lesiones.
- **ADVERTENCIA:** No permitir que su niña/niño juegue con el coche.
- **ADVERTENCIA:** Utilizar siempre el sistema de retención.
- **ADVERTENCIA:** Se debe comprobar que la pieza sobrepuesta del coche o el componente de asiento se haya encajado correctamente antes de su uso.
- **ADVERTENCIA:** Este producto no es idóneo para trotar o patinar.
- **ADVERTENCIA:** Utilizar el cinturón de seguridad, tan pronto como su niño pueda sentarse por sí mismo.
- La cesta se debe cargar, como máximo con 3 kg.
- Este carrito ha sido construido para un niño y sólo debe usarse para transportar a un solo niño.
- **AVISO:** Garantice que su niño esté alejado cuando abra o cierre el carrito para evitar lesiones.
- **AVISO:** Los asientos infantiles que se emplean en combinación con un chasis no sustituyen la cuna ni la cama para niños. Si su niño necesita dormir se debe acostar en una cuna o cama apropiada.
- Es necesario que se utilicen solamente las piezas de recambio comercializadas o recomendadas por 4 BABY.
- Todas las cargas fijadas en el agarrador, la parte trasera del respaldo e los lados del cochecito reducen su estabilidad.
- Antes de poner o sacar los niños, accionar el freno de estacionamiento.
- EN1888-2012

AVISOS

- **ADVERTENCIA:** Las cargas sujetadas en el empujador disminuyen la estabilidad del carrito.
- **ADVERTENCIA:** Al aparcar el carrito para niños, accione siempre el freno de fijación, tal y como esté descrito o se muestre en la figura.
- **ADVERTENCIA:** Utilizar el cinturón paso-a-paso, siempre en combinación con el cinturón pelviano.
- El peso de carga de la plataforma suministrada o adquirida adicionalmente no debe superar los 20 kg.

CUIDADO Y MANTENIMIENTO

- Tener en cuenta el símbolo del tejido textil.
- Compruebe periódicamente que los frenos, las ruedas, los cierres, los elementos de unión, los sistemas de cinturones y las suturas funcionen perfectamente o estén en perfecto estado.
- No exponer el producto a una intensa radiación solar.
- Para evitar la formación de óxido, debe secarse el producto después de exponerlo a la lluvia a la nieve, lubricándose las ruedas con un agente adecuado.
- Limpie, cuide y compruebe periódicamente este artículo.
- No deben utilizarse piezas accesorias no autorizadas por el fabricante.

VARNINGSFÖRSTÄLLNING BARNVAGNAR

- Innan Du börjar använda barnvagnen: läs igenom dessa anvisningar noggrant och spara dem för framtida bruk. Om anvisningarna inte följs, kan barnets säkerhet äventyras.
- Denna barnvagn är avsedd för 1 barn från 6 månader upp till en vikt på 15 kg.
- Barnvagnstillsatsen är endast lämpligt för barn, som inte själva kan sitta upp eller rulla sig åt sig sidan eller inte kan stötta sig på händer och knän. Barnets maximala tillåtna vikt: 9 kilo.
- **VARNING:** Lämna ej kvar barnet utan tillsyn.
- **VARNING:** Se till att alla låsanordningar har låsts innan den tas i bruk.
- **VARNING:** Försäkra dig om att barnet är utom räckhåll när den fälls upp och ihop. Endast så kan skador undvikas.
- **VARNING:** Låt inte barnet leka med barnvagnen.
- **VARNING:** Använd alltid spärren.
- **VARNING:** Man bör kontrollera, att barnvagnens tillsats eller säte faller i rasterspår innan den tas i bruk.
- **VARNING:** Denna produkt är inte lämpad för att jogga med eller åka skateboard med.
- **VARNING:** Använd sele så snart som barnet kan sitta själv.
- Den maximala lastvikten för korgen är 3 kg.
- Denna barnvagn är konstruerad för ett barn och får användas endast för transport av ett barn.
- **VARNING:** Försäkra dig för att undvika att skador uppstår om att barn är utom räckhåll när vagnen fälls upp och ihop.
- **VARNING:** Barnsitsar för bilar, som används i kombination med ett körställe, ersätter varken en vagn eller en barnsäng. Om barnet behöver sömn, bör det läggas i en lämplig vagna eller säng.
- Använd endast reservdelar som säljs eller rekommenderas av 4 BABY!
- All belastning på den förskjutbara sliden och ryggstödet baksida samt på barnvagnens sidodelar påverkar barnvagnens stabilitet.
- Använd parkeringsbromsen först, innan barnet sätts ned och tas ur.
- EN1888-2012

VARNINGSFÖRSTÄLLNING

- **VARNING:** All belastning på handtaget påverkar vagnens stabilitet.
- **VARNING:** Använd alltid fotbromsen så som beskrivs resp. illustreras när Du ställer ifrån Dig vagnen.
- **VARNING:** Använd alltid grenbältet i kombination med höftbältet.
- Lastvikten för medlevererad eller tillköpt platta får inte överskrida 20 kg.

SKÖTSEL OCH UNDERHÅLL

- Beakta textilmärkningen.
- Kontrollera regelbundet funktionen för bromsar, hjul, spärrar, förbindelseelement, band och sömmar.
- Låt inte vagnen stå i starkt solljus.
- För att undvika rost måste Du torka vagnen och underhålla hjulen med smörjmedel när Du har använt den i regn eller snö.
- Rengör, vårda och kontrollera vagnen regelbundet.
- Tillbehör som inte är tillåtna av tillverkaren får inte användas.

ETTEVAATUSABINÕUD LAPSEVANKER

- Enne toote kasutuselevõttu lugege hoolikalt käesolevaid juhiseid ja säilitage need. Nende eiramine võib saada lapsele ohtlikuks.
- Seda tüüpi lapsevanker sobib 1 lapsele alates 6 kuust ja kaalule kuni 15 kg.
- Vankrikorv sobib ainult lastele, kes ei suuda ise veel istuli tõusta, küljele keerata ega kätele ja põlvedele toetuda. Lapse maksimaalne kaal: 9 kg.
- **HOIATUS.** Ärge jätke oma last mitte kunagi järelevalveta.
- **HOIATUS.** Veenduge enne vankri kasutamist, et kõik lukustused oleksid sulgunud.
- **HOIATUS.** Veenduge selles, et teie laps oleks vankri lahti- ja kokkupanemisel sellest piisavalt kaugel, et vältida tema vigastamist.
- **HOIATUS.** Ärge laske oma lapsel vankriga mängida.
- **HOIATUS.** Kasutage alati kinnitussüsteemi.
- **HOIATUS.** Tuleb kontrollida, et enne vankri kasutamist oleks vankrikorv või isteosa õigesti fikseerunud.
- **HOIATUS.** See toode ei sobi sörkjooksuks ega rulluisutamiseks.
- **HOIATUS:** Niipea, kui laps suudab iseseisvalt istuda, võtke kasutusele turvavöö.
- Korvi maksimaalne koormus võib olla 3 kg.
- See lapsevanker on konstrueeritud ühe lapse jaoks ja seda võib kasutada üksnes ühe lapse sõidutamiseks.
- **HOIATUS:** Veenduge, et Teie laps oleks vankri lahti- ja kokkupanekul sellest kaugemal, et vältida vigastuste teket.
- **HOIATUS:** Laste autoistmed, mida kasutatakse koos karkassiga, ei asenda ei hälli ega lapsevoodit. Kui Te tahate lapse magama panna, tuleks ta panna selleks sobivasse hälli või voodisse.
- Kasutada tuleb üksnes 4 BABY poolt pakutud või soovitatud varuosi!
- Kõik lükandmehhanismi ja seljatoe tagakülje külge ning lapsevankri külgedele pandud raskused mõjutavad seda, kui kindlalt lapsevanker püsti seisab.
- A gyerekek beültetésekor és kivételekor a rögzítőféket be kell húzni.
- EN1888-2012

ETTEVAATUSABINÕUD

- **HOIATUS:** Käepideme külge kinnitatud koormused mõjutavad vankri seisukindlust.
- **HOIATUS:** Lapsevankrit seisma jättes kasutage alati fiksaatorpidurit, nagu on kirjeldatud või joonisel kujutatud.
- **HOIATUS:** Kasutage alati vööturvarihma koos jalgaderihmaga.
- Komplektiga kaasasoleva või juurdeostetud seisulaua koormus ei tohi ületada 20 kg.

HOOIDAMINE JA KORRASHOID

- Pöörake tähelepanu tekstiilimärgistusele.
- Kontrollige regulaarselt pidureid, rattaid, riivistusi, ühenduselemente, rihmasüsteeme ja õmblusi.
- Ärge jätke toodet tugeva päikesekiirguse kätte.
- Peale vihmas või lumes kasutamist kuivatage toodet roostetamise vältimiseks ja määrige rattaid.
- Puhastage, hooldage ja kontrollige seda toodet regulaarselt.
- Ärge kasutage tootja poolt mitte ettenähtud lisadetaile.

UPUTE UPOZORENJA DJEČJA KOLICA

- Pročitajte pomno ove upute prije korištenja proizvoda, te ih sačuvajte. Ako ne slijedite ove upute, sigurnost Vašeg djeteta može biti ugrožena.
- Ova dječja kolica su namijenjena za dijete od 6 mjeseci i do 15 kg težine.
- Košara dječjih kolica je prikladna samo za jedno dijete koje se još ne može samostalno uspraviti odn. okrenuti na stranu ili poduprijeti rukama na koljena. Najveća težina djeteta: 9 kg.
- **UPOZORENJE:** Dijete nemojte puštati bez nadzora.
- **UPOZORENJE:** Uvjerite se prije upotrebe, da su sva blokiranja aktivirana.
- **UPOZORENJE:** Uvjerite se, da se vaše dijete kod rasklapanja i sklapanja kolica nalazi izvan dosega, da bi se izbjegle povrede.
- **UPOZORENJE:** Dijetetu nemojte dozvoliti igrati se sa kolicima.
- **UPOZORENJE:** Koristite uvijek pričvrсни sustav.
- **UPOZORENJE:** Mora se provjeriti, da je nasadni dio dječjih kolica ili jedinica za sjedenje prije upotrebe pravilno uskočena.
- **UPOZORENJE:** Ovaj proizvod nije prikladan za trčanje ili za vožnju skatea.
- **UPOZORENJE:** Koristite sigurnosni remen čim Vaše dijete bude moglo samostalno sjediti.
- Maksimalna težina opterećenja korpe iznosi 3 kg.
- Ova dječja kolica su konstruirana za jedno dijete, te smiju biti rabljena samo za transport jednoga djeteta.
- **UPOZORENJE:** Uvjerite se da je vaše dijete pri otvaranju i zatvaranju automobila izvan dosega, kako bi ste spriječili ozljede.
- **UPOZORENJE:** Auto-sjedala za djecu, koja se mogu koristiti ujedno s voznim postoljem, ne mogu se koristiti kao kolijevka ili dječji krevetić. Ako vaše dijete mora spavati, tada treba biti smješteno u prikladnu kolijevku ili pogodan krevetić.
- Koristiti isključivo samo od 4 BABY ponuđene i preporučene rezervne dijelove!
- Svi tereti postavljeni na zasunu i na poleđini naslona za leđa kao i na stranama dječjih kolica škode sigurnom stajanju dječjih kolica.
- Kod postavljanja i vađenja djece se mora aktivirati zaporna kočnica.
- EN1888-2012

UPUTE UPOZORENJA

- **UPOZORENJE:** Opterećenja koja se postave na guraču kolica štete stabilnosti kolica.
- **UPOZORENJE:** Koristite uvijek ručnu kočnicu kako je objašnjeno odnosno pokazano na slici, ako ostavljate dječja kolica da stoje.
- **UPOZORENJE:** Koristite međunožni remen uvijek u kombinaciji s remenom za karlicu.
- Težina opterećenja isporučene ili uz to kupljene platforme ne smije prijeći 20 kg.

NJEGA I ODRŽAVANJE

- Molimo Vas obratite pažnju na naznaku tekstila.
- Molimo Vas, provjeravajte redovito funkcionalnost kočnica, kotača, zapirača, poveznih elemenata, remenih sustava i šavova.
- Ne izlažite proizvod jakom sunčevom zračenju.
- Da bi se spriječila hrđa, pri korištenju na kiši ili snijegu proizvod se mora osušiti, a kotači podmazati sredstvom za podmazivanje.
- Čistite, održavajte i kontrolirajte redovito ovaj proizvod.
- Dijelovi opreme koji nisu odobreni od proizvođača ne smiju biti korišteni.

KARTA GWARANCYJNA

WARUNKI GWARANCJI

1. 4 BABY Sp. z o.o. udziela gwarancji na zakupiony przez Państwa produkt w okresie 24 miesięcy od daty zakupu.
2. Gwarant zapewnia nabywcy prawidłowe działanie produktu przy użytkowaniu zgodnie z przeznaczeniem i instrukcją.
3. Wady produktu wykryte w okresie gwarancji będą bezpłatnie usuwane w terminie 21 dni od daty dostarczenia do serwisu.
4. W przypadku wystąpienia wad, fakt ten należy zgłosić do gwaranta w formie pisemnej lub ustnej w celu ustalenia sposobu odbioru reklamowanego produktu.
5. Reklamowany produkt należy oddać w stanie czystym dołączając do niego dowód zakupu oraz pisemną informację o uszkodzeniach.
6. Należy zadbać o to, aby reklamowany produkt był bezpiecznie zapakowany w celu uniknięcia jakiegokolwiek ryzyka uszkodzenia podczas transportu. Gwarant nie odpowiada za uszkodzenia podczas transportu wynikłe z nieprawidłowego zabezpieczenia produktu.
7. Podstawowym sposobem załatwienia reklamacji jest naprawa przywracająca mu wartość użytkową.
8. Serwis poświadczają fakt i datę wykonania naprawy na karcie gwarancyjnej.
9. Gwarancja na sprzedany towar nie wyłącza, nie ogranicza ani nie zawiesza uprawnień kupującego, wynikających z przepisów o rękojmi za wady rzeczy sprzedanej.
10. Gwarancja obowiązuje na terenie Rzeczypospolitej Polskiej.
11. Wszelkie inne sprawy i spory będą rozstrzygane przez właściwy sąd.
12. Gwarancja nie obejmuje:
 - uszkodzeń powstałych w wyniku niewłaściwego przechowywania
 - uszkodzeń mechanicznych i fizycznych powstałych w wyniku niewłaściwego użytkowania bądź użytkowania niezgodnego z instrukcją obsługi
 - zmiany koloru (odbarwienia) tkaniny przy silnym nasłonecznieniu lub stosowaniu niewłaściwych środków chemicznych
 - naturalnego zużycia elementów produktu będącego wynikiem eksploatacji
 - rozdarcia tkaniny wynikającego z winy nabywcy
 - sytuacji, gdy wyrób nie został dostarczony do serwisu z dowodem zakupu
 - uszkodzenia powstałego w wyniku wypadku
 - przypadku gdy naprawy produktu lub jakiegokolwiek zmiany konstrukcyjne były wykonywane przez osoby trzecie.

data zgłoszenia	data naprawy	opis uszkodzenia	pieczętka serwisu

Data sprzedaży

.....

Pieczętka i podpis sprzedawcy

.....

4 BABY Sp. z o.o.
20-232 Lublin, ul. Kasprowicza 72
tel. +48 81 746 15 80
e-mail: info@4baby.pl



4 BABY Sp. z o.o.
ul. Kasprowicza 72
20-232 Lublin, Poland
tel. +48 81 746 15 80
info@4baby.pl



WWW.4BABY.PL