

**carrello**



**Octopus**

CRL-16002



# INSTRUCTION MANUAL

GB

## Attention

### NOTICE

This is an I-Size Enhanced Child Restraint System. It is approved according to UN Regulation No.129, for use in, I-Size compatible vehicle seating position as indicated by vehicle manufacturers in the vehicle user's manual.

If in doubt, consult either the Enhanced Child Restraint System manufacturer or the retailer.

### NOTICE

This is an I-Size booster seat Enhanced Child Restraint System. It is approved according to UN Regulation No.129, for use primarily in "I-Size seating positions" as indicated by vehicle manufacturers in the vehicle user's manual.

If in doubt, consult either the Enhanced Child Restraint System manufacturer or the retailer.

"IMPORTANT-DO NOT USE FORWARD FACING BEFORE THE CHILD'S AGE EXCEEDS 15 MONTHS (Refer to instruction)"

Only suitable for use in the listed vehicles fitted with 3 point belt which is approved to ECE Regulation No.16. Do not use them in seating positions where there is active airbag installed.

## Safety instructions

- Read this instruction manual carefully.
- The correct fitting of the ISOFIX attachment, Support leg and anchoring systems of 3-point belt is of vital importance for the safety of your child.
- For the future use of the seat, it is important that you keep the instruction manual carefully.
- Never leave your child unattended in the car.
- Do not use a child safety seat if the vehicle seat is equipped with a front airbags. This can be dangerous. This does not apply to so-called side airbags.
- Before use our product, please read the instruction manual carefully.
- The product is a safety product and is only safe when used in accordance with the instruction manual.
- The product must only be used on a forward facing seat that is fitted with the ISOFIX attachment.
- The product may be used on either the front or the back seat. However, we recommend that it is fitted on the back seat.
- The product has been approved according to the strictest European safety standards (ECE R129/03) and is suitable for 40-105cm (mass limit <18kg) with the ISOFIX attachment and the Support leg; 76-105cm (mass limit <18kg) with the ISOFIX attachment and the Support leg; 100-150cm with 3-point belt; 100-150cm with 3-point belt and ISOFIX attachment.
- After an accident the seat may become unsafe due to damage that is not noticeable immediately. It should therefore be replaced.
- The safety of the seat can only be guaranteed by the manufacturer if it issued by the original owner.
- We advise you strongly that not to use a second-hand product, because you are not sure what has happened to it.
- The harness pads are important for the safety of your child, therefore use them at all the time.
- Ensure that all luggage and objects likely to cause injury in the event of an accident are properly secured.
- The moving parts of the car seat should not be lubricated in any way.
- The baby car seat must not be used without the cover. Please use an original cover, as the cover contributes to the safety of the seat.

# INSTRUCTION MANUAL

- Read this instruction manual carefully.
- The correct fitting of the ISOFIX attachment, Support leg and anchoring systems of 3-point belt is of vital importance for the safety of your child.
- For the future use of the seat, it is important that you keep the instruction manual carefully.
- Never leave your child unattended in the car.
- Do not use a child safety seat if the vehicle seat is equipped with a front airbags. This can be dangerous. This does not apply to so-called side airbags.
- Before use our product, please read the instruction manual carefully.
- The product is a safety product and is only safe when used in accordance with the instruction manual.
- The product must only be used on a forward facing seat that is fitted with the ISOFIX attachment.
- The product may be used on either the front or the back seat. However, we recommend that it is fitted on the back seat.
- The product has been approved according to the strictest European safety standards (ECE R129/03) and is suitable for 40-105cm (mass limit <18kg) with the ISOFIX attachment and the Support leg; 76-105cm (mass limit <18kg) with the ISOFIX attachment and the Support leg; 100-150cm with 3-point belt; 100-150cm with 3-point belt and ISOFIX attachment.
- After an accident the seat may become unsafe due to damage that is not noticeable immediately. It should therefore be replaced.
- The safety of the seat can only be guaranteed by the manufacturer if it issued by the original owner.
- We advise you strongly that not to use a second-hand product, because you are not sure what has happened to it.
- The harness pads are important for the safety of your child, therefore use them at all the time.
- Ensure that all luggage and objects likely to cause injury in the event of an accident are properly secured.
- The moving parts of the car seat should not be lubricated in any way.
- The baby car seat must not be used without the cover. Please use an original cover, as the cover contributes to the safety of the seat.



DO NOT place rear-facing child seat on front seat with airbag. IMPORTANT-DO NOT use forward facing before the child's age exceeds 15 months. SERIOUS INJURY can occur.

# INSTRUCTION MANUAL

## Components

GB

The pictures are only for your reference

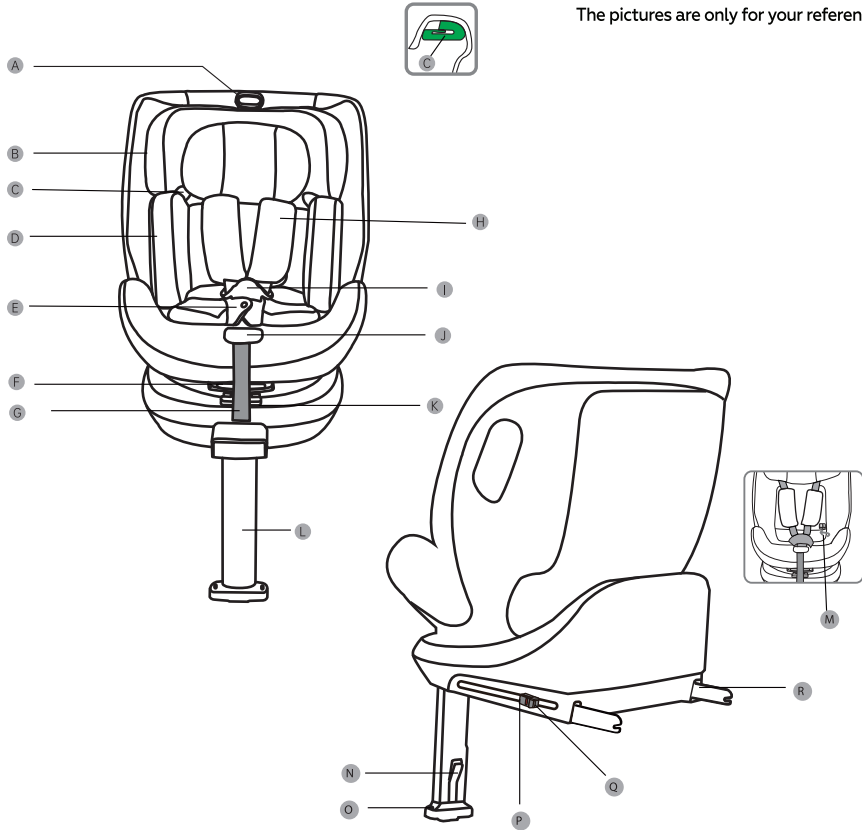

A. Handle for the headrest

B. Headrest

C. Belt Guide

D. Newborn Cushion

E. Cover for buckle

F. Handle for adjusting the angle

G. Adjustment Belt

H. Shoulder Pads

I. Buckle

J. Button for the 5-points harness system

K. Rotation handle

L. Support leg

M. Manual storage

N. Adjustment button for support leg

O. Indicator for the support leg

P. ISOFIX attachment second lock

Q. ISOFIX attachment indicator

R. ISOFIX attachment

# INSTRUCTION MANUAL

## Notice for the vehicle use

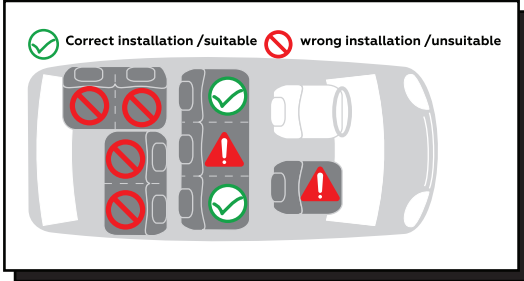

The baby car seat must not be used on the seat where there has an airbag (airbags can be fatal to children). Please read the instructions carefully in order to properly use of child safety seat.



Must not be used in the passenger seat where airbags have been activated.

## Baby car seat ISOFIX attachment

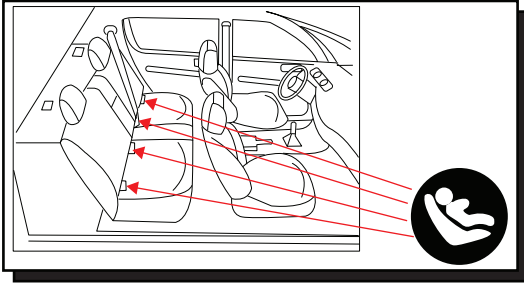

Anchor for the ISOFIX attachment under the seat

Read the car manual first and check whether the car seat is equipped with ISOFIX fixed anchor points, and check the size of recommended ISOFIX attachment constraints on the system if it is matched our ISOFIX attachment size.

Height	Size	Direction
40-105cm	ISO/R2	rearward facing
76-105cm	ISO/F2X	forward facing
100-150cm	ISO/B2	

# INSTRUCTION MANUAL

## Adjustment and installation

GB

### 4.1 The usage of buckle

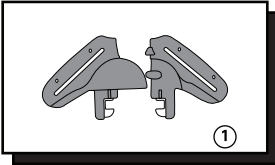

1. Connect the left and right latches of the buckle (as shown in Figure 1) and ensure that the concave and convex structures of the left and right latches are correct connected

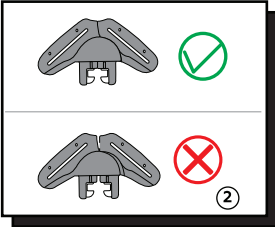

2. Connect the left and right latches without leaving a gap. Keep the latches facing up.(Figure 2)

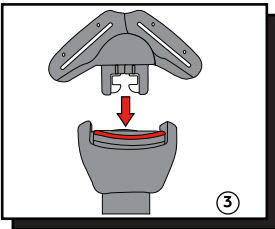

3. Insert the closed latches into the slot of the buckle. (Figure 3)

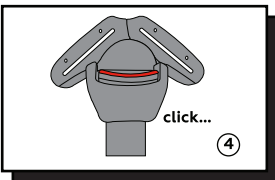

4. If you hear "click" sound, it means that the buckle has been fastened. (Figure 4)

### 4.2 Adjusting the safety belt

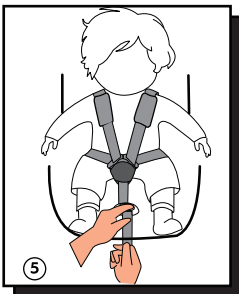

1.Tighten your baby car seat belt

Pull the shoulder strap up to pull out the loose part of the belt. Then pull the adjustable belt to tighten the belt. Tighten your seat belt as tight as possible without causing discomfort. The crotch belt should be as low as possible and should be near the crotch, not the belly.

**A finger space should fit between the seat belt and the child.**

A loose seat belt is dangerous. Check that the seat belt adjuster is working properly each time when you place a child in a car seat before tightening the seat belt.

# INSTRUCTION MANUAL



## 2. Loosening the seat belt

The seat belt can be loosened by pressing the 5-point seat belt adjustment button in front of the seat. While pressing down the 5-point seat belt adjustment button, hold the two straps under the shoulder pads with the other hand and pull them in front of the child to release the seat belt.

## 4.3 Adjusting the height of headrest

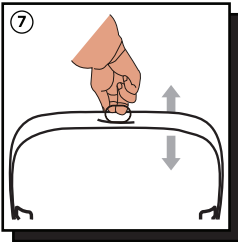

1. Use the five-point seat belt adjustment button on the front of the seat to loosen the seat belt. Unlock the buckle. Pull the headrest adjustment handle up, move the headrest to the correct height, and then gently slide the headrest down to check that the headrest is properly hinged.



2. Correctly adjusting the headrest can ensure the best protection for your child in the car seat; The headrest must be adjusted to the position that the shoulder strap is compatible with the height of a child's shoulders or slightly higher. The straps must be located at shoulder height or slightly above the child's shoulder height. The shoulder strap should not be behind the child or at or above the ear.

**Note:** It is important to keep the headrest appropriate to the height of the child's head.

## 4.4 Adjusting the angle reclining of car seat

The child safety seat can be adjusted to different reclining positions. You can adjust the reclining angle of the seat even when your child is in it.

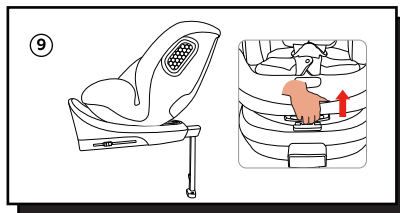

# INSTRUCTION MANUAL

GB

Rearward facing:

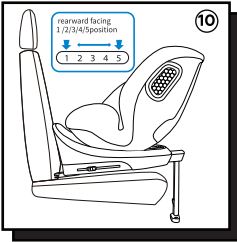

Grab the base part of the seat with one hand and pull the angle adjusting handle on the down of the seat with the other hand to adjust the seat to the appropriate position, 5 positions in total.

when the baby car seat is rearward facing use 1,2,3,4,5 positions

Forward facing:

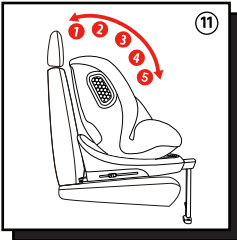

Grab the base part of the seat with one hand and pull the angle adjusting handle on the down of the seat with the other hand to adjust the seat to the appropriate position, 5 positions in total.

when the baby car seat is for ward facing use 1,2,3,4,5 positions

## 4.5 Newborn cushion

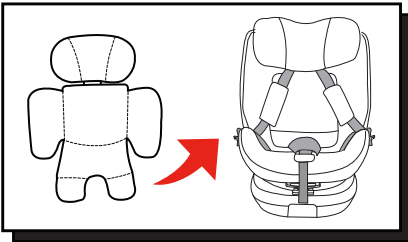

Notice: When the height of baby is 40-75cm, please use the newborn baby's cushion.

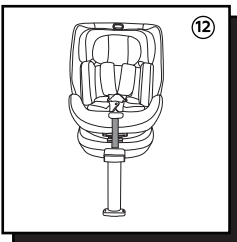

Place the newborn cushion in the car seat, then place the shoulder pads and finally cover the buckle.

# INSTRUCTION MANUAL

## 4.6 Rotation function



1. Take the support leg out of the storage at the bottom of the base;
2. Press the support leg unfolding button and pull out the leg;
3. Press the rotation button and rotate the seat.

**Attention! Before each trip, please make sure that the seat rotation is locked by turning the seat in both directions.**

**"IMPORTANT-DO NOT USE FORWARD FACING BEFORE THE CHILD'S AGE EXCEEDS 15 MONTHS (Refer to instruction)"**

**Attention! Before each trip, please make sure the child seat is in the correct group and configuration.**

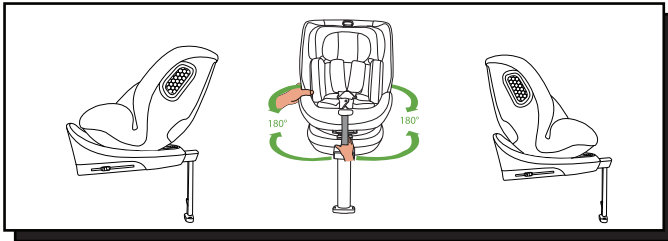

## 4.7 5-point harness system to install the child

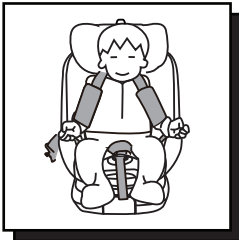

1. Release the safety belt to the most loosely, then unlock the buckle and place it on both sides of the seat, as shown in the picture



2. Insert the left and right latches into the buckle and hear a "click" sound, indicating that the buckle is fastened. Press the adjustable belt button to adjust and tighten the shoulder strap, while ensuring that the child's shoulders are comfortable (a finger space should fit between the seat belt and the child).

# INSTRUCTION MANUAL

## 4.8 Method to remove the 5-point seat belt system

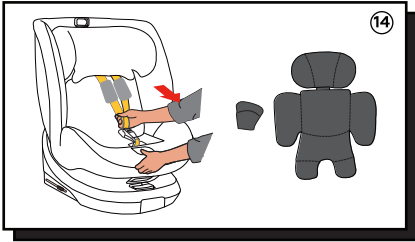

1. Remove shoulder pads, crotch cover and newborn cushion from the seat.

GB

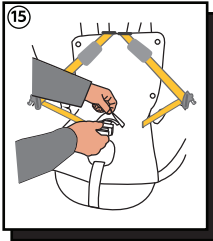

2. Pass the buckle through the hole in the cloth, as shown in Figure 15.

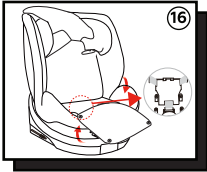

3. Open the buttons of the seat cloth cover as shown. Insert the latches into the buckle. Open the buckle storage at the bottom of the seat, place the buckle in, and finally close the cover.



4. Tidy up the cloth cover, as shown in Figure 17.

## 4.9 Installing method for ISOFIX attachment

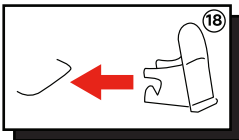

**Notice: Child safety seats can also be used with the ISOFIX attachment guide.**

The installation is more convenient: please clip the ISOFIX attachment guide in the ISOFIX attachment anchor point in the ISOFIX attachment fixed point of the automobile, and the make notch faces upward.

# INSTRUCTION MANUAL

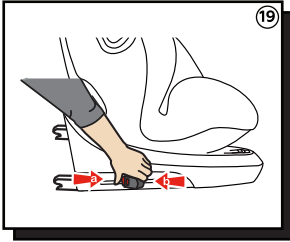

**Notice:** If your car seat have adjusting the angle, please adjust the car seat angle to the appropriate position, it will be more convenient for ISOFIX attachment installation.

1. Press ISOFIX attachment lock released button and ISOFIX attachment 2nd lock button (as shown in Figure 19) at the same time, then push ISOFIX attachment out.

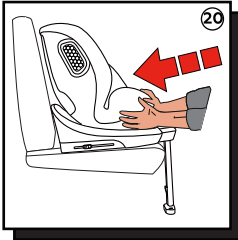

2. Grab the child seat with both hands, then push the two ISOFIX into the ISOFIX guider until the ISOFIX is stuck on both sides, and hear click. When the ISOFIX is locked, please push the child safety seat vigorously in the direction of the arrow to make it fit the back of the car seat (Figure 20).

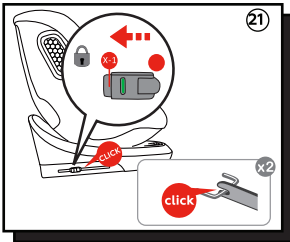

## 4.10 Remove ISOFIX and hide Support leg

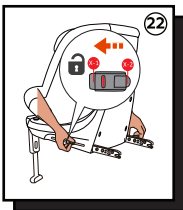

### Removing the ISOFIX attachment

Press the ISOFIX attachment unlock button, and hear "click" sound, ensure that both sides of the ISOFIX attachment are unlocked, then remove the seat.

**Notice:** ISOFIX attachment is unlocked correctly only when the left and right ISOFIX indicator show red

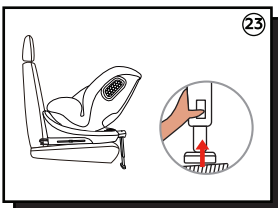

### Hiding the support leg

Press the supporting leg adjustment button and pull the support leg up.

# INSTRUCTION MANUAL

GB

## 4.11 Release and storage of Support leg

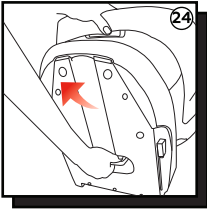

### Release of Support leg

1. Put the bottom of the seat in the displayed state as shown in the figure, and take out the support leg from the storage bin at the bottom of the base.

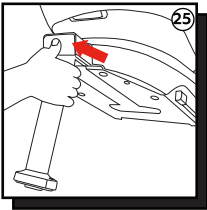

2. Press the unfolding button of the support leg inward with your hand, and pull the supporting leg outwards.

### Support leg storage

Storage of the support leg is according to the reverse operation of the release of the support leg, check Figure 25 and then Figure 24 to reverse the operation.

## 4.12 Installation of Support leg

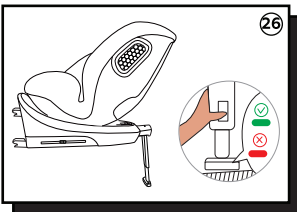

1. Take the sSupport leg out from the storage bin at the bottom of the base.

2. Press the unfolding button to pull the support leg out.

3. Place child in car seat and secure with 5-point seat belt system.

**Notice:** when the support leg touches the car surface, the support leg indicator must be all green (as shown in the Figure 26)

### Notice:

1. Check and tighten ISOFIX attachment, support leg and 5-point seat belt system to ensure seat and child are firmly fixed.

2. The 5-point seat belt should not be twisted or wound.

3. When installing the car seat by rearward facing and children's height is less than 75cm, it must use newborn cushion.

4. We recommend to install car seat with ISOFIX attachment guide.

5. The seat must be as close to (against) the back of the vehicle seat as possible.

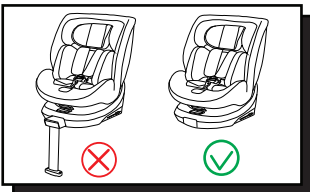

The 100-150cm i-Size Booster seat cannot use the Support leg.

# INSTRUCTION MANUAL

## Installation method

### 5.1 Rearward facing position by using ISOFIX attachment + Support leg (suitable for children height from 40-105cm)

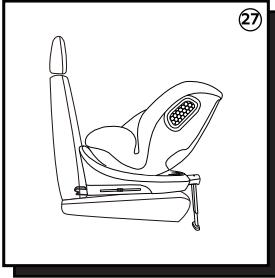

1. When installing the child safety seat in the rearward facing position, take the support leg out from the bottom of the seat, and then rotate the seat to the rearward position (see Figure 27). Then install the ISOFIX attachment firmly.

**Attention!** If your child's height is less than 105cm, please use rearward facing.



Warning: This child car seat must not be used in a vehicle seat where airbag has been activated.

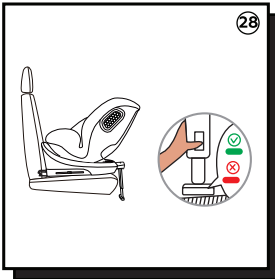

2. Press the support leg adjustment button by your hand and pull the support leg down until it touches the car surface.

3. Place the child in car seat and secure with 5-point seat belt system

**Attention:** When the support leg touches the car surface, the support leg indicator must be all green (as shown in the Figure).

### 5.2 Forward facing position by using ISOFIX attachments + Support leg (suitable for children height from 76-105cm)

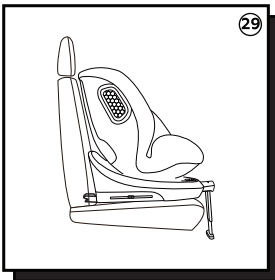

1. When installing the child safety seat in the forward facing position, take the support leg out from the bottom of the seat, and then rotate the seat to the forward position (see Figure 29). Then install the ISOFIX attachment firmly.

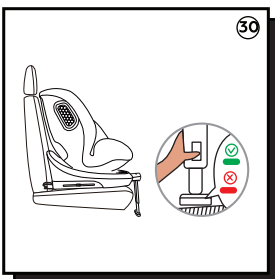

2. Press the support leg adjustment button by your hand and pull the support leg down until it touches the car surface.

3. Place the child in car seat and secure with 5-point seat belt system

**Attention:** When the support leg touches the car surface, the support leg indicator must be all green (as shown in the Figure).

# INSTRUCTION MANUAL

GB

5.3 Forward facing position by using ISOFIX attachments + 3-point seat belt (suitable for children height from 100-150cm)

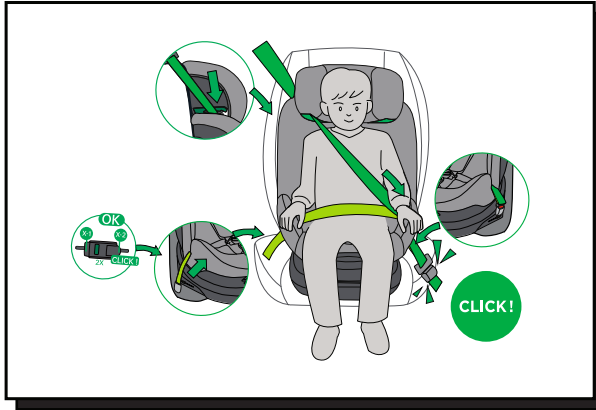

1. Remove the 5-point safety belt system before placing the child in this way.
2. Fasten the car seat through ISOFIX attachment in ISOFIX attachment anchor points on the vehicle.
3. Place the child seat on the vehicle seat and adjust the seat to the appropriate position.
4. The vehicle seat belt passes through the belt guide and pass the child's shoulder.
5. Vehicle seat abdominal belt through the belt guider and pass the child's pelvis.
6. Fasten your car seat belt.

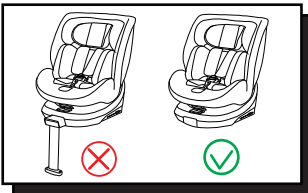

The 100-150cm i-Size Booster seat cannot use the Support leg.

5.4 Forward facing position by using 3-point seat belt (suitable for children height from 100-150cm)



# INSTRUCTION MANUAL

1. Remove the 5-point safety belt system before placing the child in this way.
2. Place the child seat on the vehicle seat and adjust the seat to the appropriate position.
3. The vehicle seat belt passes through the belt guide and pass the child's shoulder.
4. Vehicle seat abdominal belt through the belt guider and pass the child's pelvis.
5. Fasten your car seat belt.

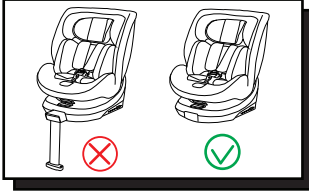

The 100-150cm i-Size Booster seat cannot use the Support leg.

## Installation of cloth cover

### Removal of the cloth cover

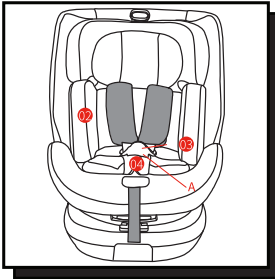

1. Release the straps.
2. Press the red button A on the buckle to open the buckle
3. Takeout the cushion and crotch pad.
4. Carefully remove the headrest cover and seat cover from the seat.

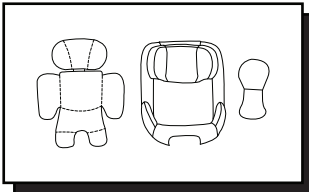

## Cleaning and maintenance

1. In the daily using, it is necessary to regularly check the child safety seat.
2. In case of accident, the safety seat must be replaced.
3. When the car seat is not in use, the child safety seat should be placed in a dry and ventilated place to avoid damp and mildew.
4. If there is dust on the surface of the child safety seat, we can use a damp sponge to wipe and ventilate it to dry.
5. If food or drink drops onto the seat belt by accident, please remove the seat belt and rinse thoroughly with warm water and ventilate it to dry.
6. To clean the entire seat cover, please refer to the washing instructions.
7. Slight fading may occur during the first washing, which is a normal situation.

Washing instructions: 

# INSTRUKCJA OBSŁUGI

## Ostrzeżenie

### UWAGA

Niniejszy produkt jest urządzeniem przytrzymującym dla dzieci i-Size, zatwierdzonym przez regulamin EKG ONZ nr 129 do użytku z fotelikami samochodowymi zgodnymi z i-Size, zgodnie z odpowiednią informacją producenta pojazdu w instrukcji obsługi pojazdu.

W razie wątpliwości należy skonsultować się z producentem zaawansowanego urządzenia przytrzymującego dla dzieci lub ze sprzedawcą.

### UWAGA

Niniejszy produkt jest urządzeniem przytrzymującym dla dzieci - podwyższającym fotelikiem samochodowym i-Size. Takie urządzenia są zatwierdzone przez regulamin EKG ONZ nr 129 do użytku przede wszystkim na siedziiskach z i-Size, jak wskazano w nocie producenta pojazdu w instrukcji obsługi pojazdu.

W razie wątpliwości należy skonsultować się z producentem zaawansowanego fotelika dziecięcego lub sprzedawcą. **"WAŻNE: NIE UŻYWAĆ FOTELIKA W KIERUNKU RUCHU DO UKOŃCZENIA PRZEZ DZIECKO 15 MIESIĘCY (patrz instrukcje)".**

Nadaje się do użytku wyłącznie w pojazdach wyposażonych w trzypunktowy pas bezpieczeństwa zatwierdzony zgodnie z regulaminem ECE nr 16. Nie używać na siedzeniach wyposażonych w aktywną poduszkę powietrzną.

## Instrukcje bezpieczeństwa

- Należy uważnie przeczytać niniejszą instrukcję obsługi.
- Prawidłowy montaż mocowania ISOFIX, nogi podpierającej i 3-punktowych pasów bezpieczeństwa ma kluczowe znaczenie dla bezpieczeństwa dziecka.
- Dla dalszego użytkowania fotelika dziecięcego ważne jest, aby dokładnie przestrzegać instrukcji obsługi.
- Nigdy nie zostawiaj dziecka bez opieki w samochodzie.
- Nie używaj produktu, jeśli fotelik samochodowy jest wyposażony w przednie poduszki powietrzne. Może to być niebezpieczne. Nie dotyczy to tzw. bocznych poduszek powietrznych.
- Przed użyciem produktu należy uważnie przeczytać instrukcję obsługi.
- Fotelik dziecięcy jest produktem bezpieczeństwa i ważne jest, aby używać go zgodnie z instrukcją obsługi.
- Produkt może być używany wyłącznie na siedzeniu skierowanym przodem do kierunku jazdy i wyposażonym w mocowanie ISOFIX.
- Produkt może być używany zarówno na przednim, jak i tylnym siedzeniu. Zalecamy jednak montaż na tylnym siedzeniu.
- Produkt został zatwierdzony zgodnie z najsurowszymi europejskimi normami bezpieczeństwa (ECE R129/03) i jest odpowiedni dla wzrostu 40-105 cm (limit wagi <18 kg) z mocowaniem ISOFIX i podpórka; 76-105 cm (limit wagi <18 kg) z mocowaniem ISOFIX i podpórka; 100-150 cm z uprzężą punktową Z; 100-150 cm z uprzężą punktową Z i mocowaniem ISOFIX.
- Po wypadku produkt może stać się niebezpieczny z powodu uszkodzeń, które nie są od razu widoczne. Dlatego należy go wymienić.
- Producent może zagwarantować bezpieczeństwo produktu tylko pierwotnemu właścicielowi.
- Zdecydowanie odradza się korzystanie z produktu używanego, ponieważ nie ma pewności, co się z nim stało.
- Ochraniacze na pasy są ważne dla bezpieczeństwa dziecka, dlatego należy ich używać przez cały czas.
- Upewnij się, że wszystkie bagaże i przedmioty, które mogłyby spowodować obrażenia w razie wypadku, są bezpiecznie zamocowane.

# INSTRUKCJA OBSŁUGI

- Ruchome części produktu nie mogą być smarowane.
- Produkt nie może być używany bez pokrowca. Należy używać oryginalnego pokrowca, ponieważ zapewnia on bezpieczeństwo fotelika.
- Fotelik samochodowy musi być zabezpieczony mocowaniem ISOFIX, nawet gdy nie jest używany. Niezabezpieczony produkt może spowodować obrażenia innych pasażerów pojazdu podczas awaryjnego zatrzymania.
- Twarde przedmioty i plastikowe części fotelika muszą być umieszczone i zamontowane w taki sposób, aby nie mogły zostać przytrzaśnięte przez poruszający się fotelik lub drzwi samochodu podczas codziennego użytkowania.
- Należy upewnić się, że fotelik samochodowy nie zostanie uszkodzony przez ciężki bagaż, regulowane siedzenia, trzaskanie drzwiami samochodu itp.
- Nie dokonuj żadnych modyfikacji produktu, ponieważ może to wpłynąć na częściowe lub ogólne bezpieczeństwo fotelika samochodowego.
- Podczas upałów plastikowe i metalowe części produktu będą gorące. Należy przykryć fotelik samochodowy, gdy pojazd jest zaparkowany na słońcu.
- Aby uniknąć uszkodzenia pokrycia fotelika samochodowego, nie należy usuwać logo produktu.
- Używaj fotelika samochodowego nawet podczas krótkich podróży, ponieważ to właśnie wtedy dochodzi do większości wypadków.
- Przed zakupem upewnij się, że fotelik samochodowy można prawidłowo zamontować w pojeździe.
- Podczas długiej podróży rób krótkie przerwy, aby dziecko miało czas na odpoczynek.
- Dawaj dziecku dobry przykład i zawsze zapinaj pasy bezpieczeństwa.
- Powiedz dziecku, że nie powinno bawić się klamrą pasa bezpieczeństwa.
- Upewnij się, że pasy są prawidłowo zapięte i nie są skręcone.
- Pas biodrowy powinien być zapięty nisko, tak aby miednica była bezpiecznie zamocowana.



**NIE WOLNO** montować fotelika samochodowego tyłem do kierunku jazdy na przednim siedzeniu z poduszką powietrzną. **WAŻNE:** NIE używaj fotelika skierowanego przodem do kierunku jazdy, dopóki dziecko nie skończy 15 miesięcy. Może to spowodować **POWAŻNE** obrażenia.

# INSTRUKCJA OBSŁUGI

## Składniki



Rysunki są tylko dla twojej informacji.

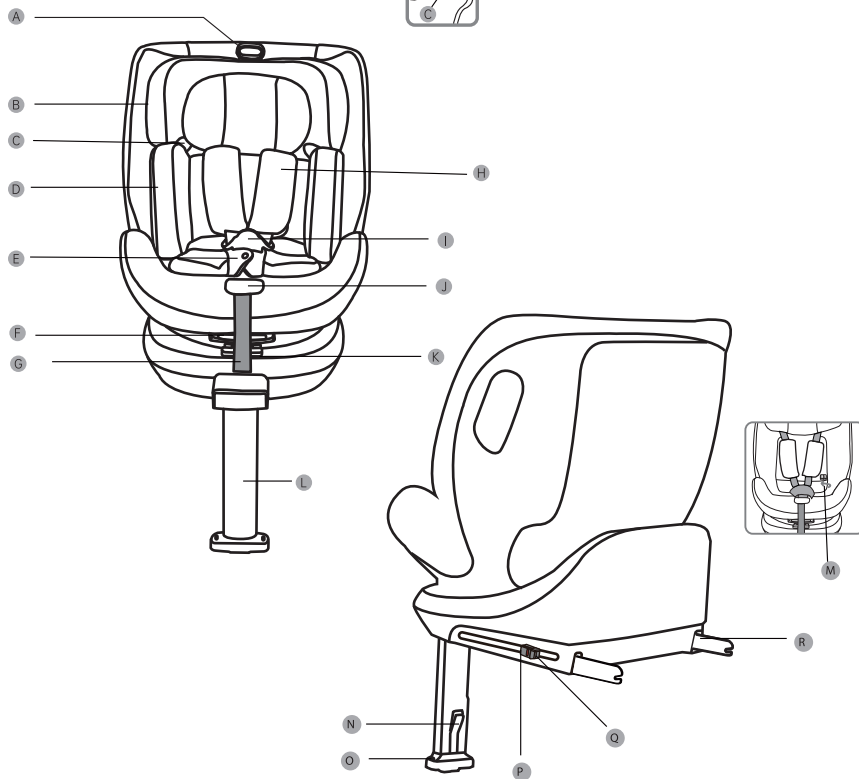

- |                                |  |                                |
|--------------------------------|--|--------------------------------|
| A. Pokrętło regulacji zagłówka | H. Podkładki na ramiona                      | M. Przechowywanie instrukcji   |
| B. Zagłówek                    | I. Klamra                                    | N. Przycisk regulacji podpórki |
| C. Prowadnica pasa             | J. Przycisk 5-punktowego pasa bezpieczeństwa | O. Wskaźnik podpórki           |
| D. Poduszka dla niemowląt      | K. Pokrętło obracania                        | P. Blokada mocowania ISOFIX    |
| E. Osłona klamry               | L. Podpórka                                  | Q. Wskaźnik mocowania ISOFIX   |
| F. Uchwyt do regulacji kąta    |  | R. Mocowanie ISOFIX            |
| G. Pasek regulacyjny           |  |                                |

# INSTRUKCJA OBSŁUGI

## Używanie w samochodzie



 Fotelik dziecięcy nie może być używany na siedzeniu wyposażonym w poduszkę powietrzną (poduszki powietrzne mogą być śmiertelne dla dzieci). Aby prawidłowo korzystać z produktu, należy uważnie przeczytać instrukcję.

Fotelik nie może być używany na siedzeniu pasażera, na którym aktywowane są poduszki powietrzne.

## Mocowania ISOFIX w pojeździe

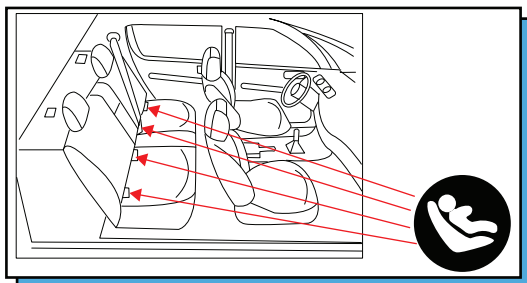

Zamocuj mocowanie ISOFIX pod siedzeniami.

Najpierw przeczytaj instrukcję obsługi pojazdu i sprawdź, czy pojazd jest wyposażony w stałe punkty kotwiczenia ISOFIX, a następnie sprawdź rozmiar zalecanych punktów kotwiczenia ISOFIX w systemie, aby sprawdzić, czy pasuje on do naszego rozmiaru kotwiczenia ISOFIX.

Wzrost	Rozmiar	Instalacja
40-105cm	ISO/R2	tyłem do kierunku jazdy
76-105cm	ISO/F2X	przodem do kierunku jazdy
100-150cm	ISO/B2	

# INSTRUKCJA OBSŁUGI

## Regulacja i montaż fotelika samochodowego

### 4.1 Używanie klamry

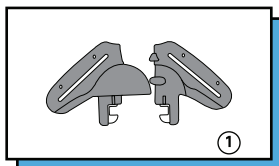

1. Połącz lewy i prawy zatrzask klamry (jak pokazano na Rysunku 1) i upewnij się, że wklęsłe i wypukłe elementy lewego i prawego zatrzasku są prawidłowo połączone.

PL

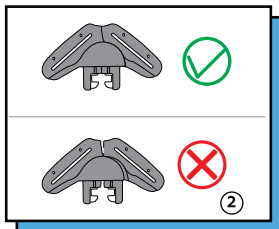

2. Połącz lewy i prawy zatrzask klamry bez pozostawiania szczeliny. Przytrzymaj do góry. (Rysunek 2)

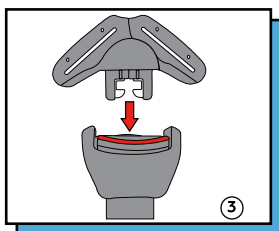

3. Włóż zamknięte zatrzaski do gniazda klamry. (Rysunek 3)

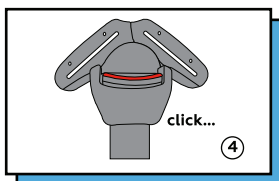

4. Jeśli usłyszysz kliknięcie, oznacza to, że klamra jest zamknięta. (Rysunek 4)

### 4.2 Regulacja pasów bezpieczeństwa

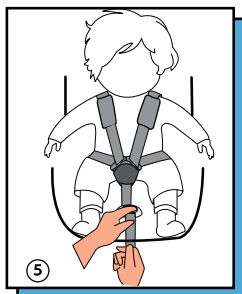

1. Napinanie pasów bezpieczeństwa.

Pociągnij pasy naramienne do siebie, aby wyciągnąć luźną część pasa. Następnie pociągnij regulowany pasek, aby napiąć pasy. Pasy bezpieczeństwa należy napiąć tak mocno, jak to możliwe, ale bez powodowania dyskomfortu. Pas w okolicy pachwiny powinien znajdować się jak najniżej i obok krocza, a nie na brzuchu.

**Pomiędzy uprzężą a dzieckiem powinna znajdować się przestrzeń na palce.** Luźne pasy bezpieczeństwa są niebezpieczne. Przed zaciśnięciem uprzęży sprawdź, czy regulator uprzęży działa prawidłowo za każdym razem, gdy umieszczasz dziecko w foteliku.

# INSTRUKCJA OBSŁUGI



## 2. Poluzowanie pasów bezpieczeństwa.

Pasy bezpieczeństwa można poluzować, naciskając przycisk regulacji z przodu fotelika. Naciśnij przycisk regulacji jedną ręką, drugą ręką chwyć dwa paski pod poduszkami naramiennymi i pociągnij je do siebie, aby zwolnić uprząż.

## 4.3 Regulacja wysokości zagłówka

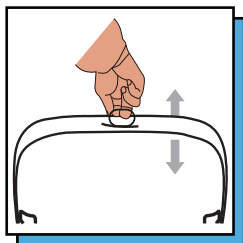

1 Użyj przycisku regulacji upręży z przodu fotelika, aby poluzować uprząż. Odblokuj klamrę. Pociągnij pokrętło regulacji zagłówka do góry, przesuń zagłówek na żadaną wysokość, a następnie delikatnie przesuń zagłówek w dół, aby upewnić się, że jest dobrze zamocowany.

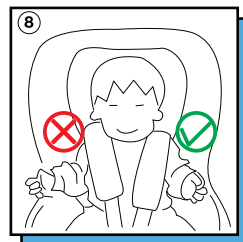

2. Prawidłowa wysokość zagłówka zapewni najlepszą ochronę dziecka w foteliku samochodowym; Zagłówek należy wyregulować tak, aby pasy naramienne znajdowały się na wysokości ramion dziecka lub nieco powyżej. Pasy powinny znajdować się na wysokości ramion dziecka lub nieco powyżej. Pasy naramienne nie powinny znajdować się za, na lub powyżej poziomu uszu dziecka.

**Uwaga.** Ważne jest, aby zagłówek pasował do wysokości głowy dziecka.

## 4.4 Regulacja kąta nachylenia fotelika dziecięcego

Fotelik samochodowy dla dziecka można ustawić w różnych pozycjach nachylenia. Kąt nachylenia można regulować nawet wtedy, gdy dziecko znajduje się w foteliku.

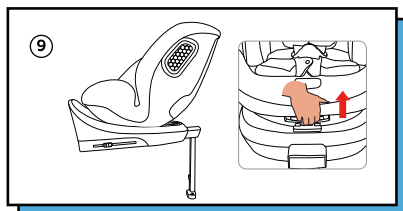

# INSTRUKCJA OBSŁUGI

Tyłem do kierunku jazdy:

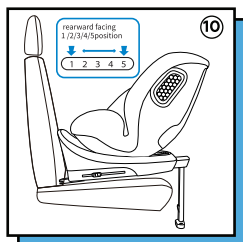

Chwyć podstawę fotelika jedną ręką, a drugą pociągnij pokrętło regulacji nachylenia w dolnej części fotelika, aby ustawić go w żądanej pozycji (łącznie 5 pozycji).

Gdy fotelik jest ustawiony przodem do kierunku jazdy, należy użyć pozycji 1,2,3,4,5.

Przodem do kierunku jazdy:

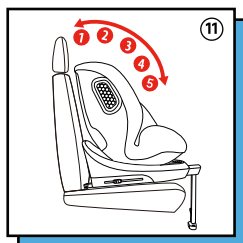

Chwyć podstawę fotelika jedną ręką i pociągnij pokrętło regulacji kąta u dołu drugą ręką, aby ustawić go w żądanej pozycji, w sumie 5 pozycji.

Gdy fotelik jest ustawiony przodem do kierunku jazdy, należy użyć pozycji 1,2,3,4,5.

## 4.5 Poduszka dla niemowląt

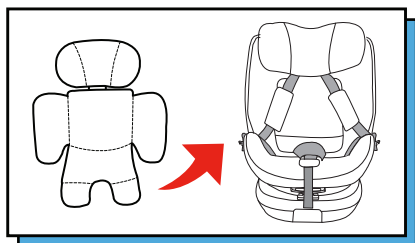

Uwaga: jeśli dziecko ma 40-75 cm wzrostu, należy użyć poduszki dla noworodka.

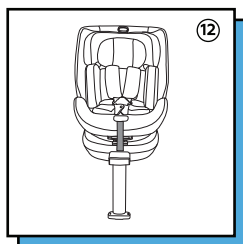

Umieść poduszkę dla noworodka w foteliku samochodowym, a następnie załóż poduszki naramienne i zapnij klamrę.

# INSTRUKCJA OBSŁUGI

## 4.6 Funkcja obracania

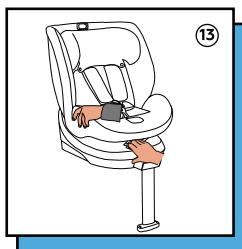

1. Wyjmij podpórkę ze schowku w dolnej części podstawy;
2. Naciśnij przycisk rozkładania i wyciągnij podpórkę;
3. Naciśnij przycisk obrotu i obróć siedzisko

**Ostrzeżenie.** Przed każdą podróżą upewnij się, że obracanie jest zablokowane, obracając fotelik samochodowy w obu kierunkach.

**"WAŻNE: NIE UŻYWAĆ FOTELIKA PRZODEM DO KIERUNKU JAZDY DO UKOŃCZENIA PRZEZ DZIECKO 15 MIESIĘCY ŻYCIA (patrz instrukcje)".**

**Ostrzeżenie!** Przed każdą podróżą należy upewnić się, że fotelik samochodowy jest zamontowany we właściwej grupie i konfiguracji.

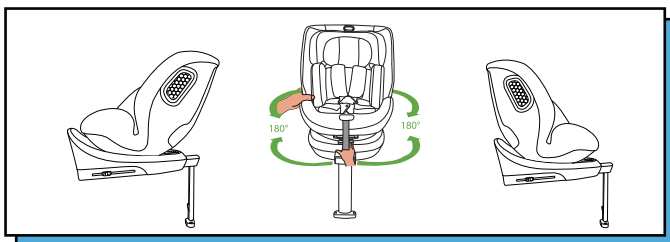

## 4.7 5-punktowe pasy bezpieczeństwa

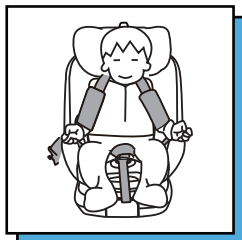

1. maksymalnie poluzuj pasy, a następnie odbluj klamrę i umieść je po obu stronach fotelika, jak pokazano na ilustracji. Posadź dziecko.

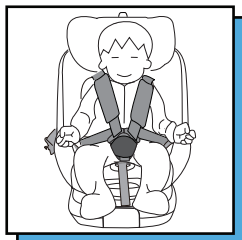

2. Wsuń lewy i prawy zatrzask do klamry i usłysz kliknięcie oznaczające, że klamra jest zapięta. Naciśnij przycisk regulacji upręży, aby wyregulować i napiąć uprząż, upewniając się, że dziecko jest wygodnie (między uprężą a dzieckiem powinna być przestrzeń na palce).

# INSTRUKCJA OBSŁUGI

## 4.8 Demontaż 5-punktowych pasów bezpieczeństwa

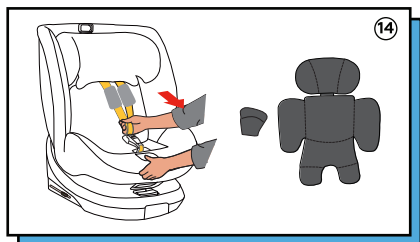

1. Zdejmij z fotelika poduszki naramienne, poduszkę krokową i poduszkę dla niemowląt.

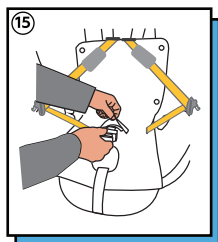

2. Przetóż klamrę przez otwór w materiale, jak pokazano na Rysunku 15.

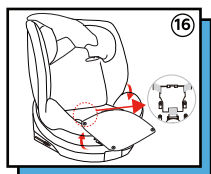

3. Rozepnij guziki materiałowej osłony fotelika, jak pokazano na rysunku. Włóż wkładki zatrzaskowe do klamry i zatrzasknij na miejscu. Otwórz schowek na klamrę u podstawy, włóż klamrę i zamknij pokrywę.



4. Uporządkuj materiałowe pokrycie, jak pokazano na Rysunek 17.

## 4.9 Metoda instalacji z ISOFIX

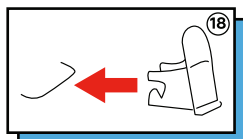

**Uwaga.** Fotelik samochodowy może być również używany z prowadnicami mocowania ISOFIX.

Instalacja jest wygodniejsza: przymocuj prowadnicę mocowania ISOFIX fotelika do punktu mocowania ISOFIX w stałym punkcie mocowania ISOFIX pojazdu, tak aby rowek był skierowany do góry.

# INSTRUKCJA OBSŁUGI

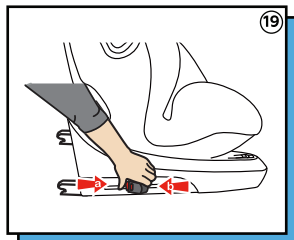

**Uwaga:** Wyreguluj kąt fotelika samochodowego do pozycji pionowej, będzie to wygodniejsze przy montażu uchwyty ISOFIX

1 Naciśnij jednocześnie przycisk zwalniania mocowania ISOFIX i przycisk blokady mocowania ISOFIX (jak pokazano na Rysunek 19), a następnie wypchnij mocowanie ISOFIX.

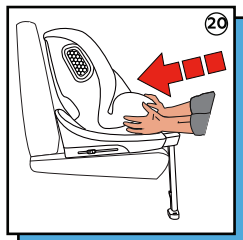

2. Chwyć fotelik obiema rękami, a następnie wsuń dwa zaczepy ISOFIX w prowadnice ISOFIX, aż ISOFIX zablokuje się po obu stronach i usłyszysz kliknięcie. Gdy ISOFIX zostanie zablokowany, popchnij fotelik w kierunku wskazanym strzałką, aby przymocować go do oparcia (Rysunek 20).

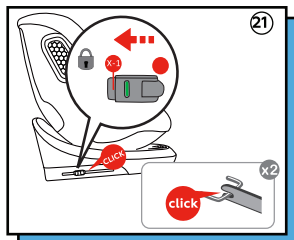

## 4.10 Odczepianie mocowania ISOFIX i składanie wspornika

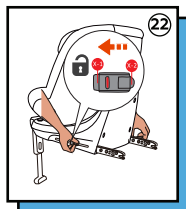

### Odblokowywanie mocowania ISOFIX

Naciśnij przycisk zwalnający mocowanie ISOFIX i usłysz kliknięcie, upewnij się, że obie strony mocowania ISOFIX są odblokowane, a następnie wyjmij fotelik.

**Uwaga.** Mocowanie ISOFIX jest prawidłowo odblokowane tylko wtedy, gdy lewy i prawy wskaźnik ISOFIX świecą się na czerwono.

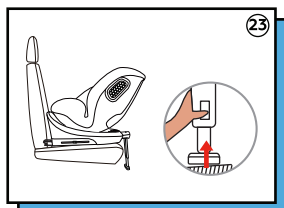

### Składanie podpórki

Naciśnij przycisk regulacji podpórki i pociągnij podpórkę do góry

# INSTRUKCJA OBSŁUGI

## 4.11 Korzystanie z podpórki

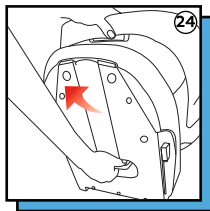

### Montaż podpórki

1. Umieść spód fotelika samochodowego w pozycji pokazanej na ilustracji i wyjmij podpórkę ze schowka w dolnej części podstawy.

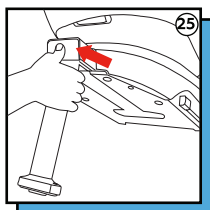

2. Naciśnij ręką przycisk składania podpórki i pociągnij podpórkę na zewnątrz.

### Demontaż podpórki

Demontaż podpórki odbywa się w odwrotnej kolejności do montażu podpórki, patrz Rysunek 25, a następnie Rysunek 24, aby wykonać demontaż.

## 4.12 Montaż wspornika

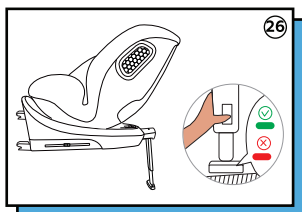

1. Wyjmij podpórkę ze schowka w dolnej części podstawy.
2. Naciśnij przycisk rozkładania, aby wyciągnąć podpórkę.
3. Umieść dziecko w foteliku samochodowym i zapnij 5-punktowe pasy bezpieczeństwa.

**Uwaga:** Gdy podpórka dotyka powierzchni pojazdu, wskaźnik powinien świecić na zielono (jak pokazano na Rysunku 26).

### Uwaga:

1. Sprawdź i dokręć mocowanie ISOFIX, podpórkę i 5-punktowe pasy bezpieczeństwa, aby upewnić się, że fotelik i dziecko są bezpiecznie zamocowane.
2. 5-punktowe pasy bezpieczeństwa nie powinny być skręcone ani zwinięte.
3. Gdy fotelik samochodowy jest zamontowany przeciwnie do kierunku jazdy, a dziecko ma mniej niż 75 cm wzrostu, należy użyć poduszki dla noworodka.
4. Zaleca się montaż fotelika samochodowego za pomocą szyn mocujących ISOFIX.
5. Fotelik samochodowy powinien być umieszczony jak najbliżej oparcia fotela samochodowego.

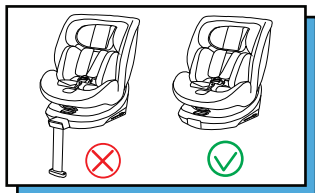

Fotelik podwyższający i-Size 100-150 cm nie może być używany z podpórką.

# INSTRUKCJA OBSŁUGI

## Montaż

### 5.1 Przeciwno ruchowi drogowemu przy użyciu mocowania ISOFIX + nogi podpierającej (odpowiednie dla dzieci o wzroście od 40 do 105 cm)

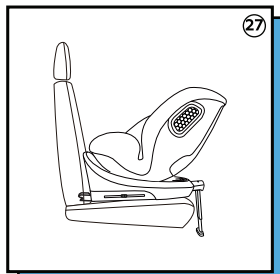

1. W przypadku montażu fotelika pod prąd należy wyjąć podpórkę z dolnej części fotelika, a następnie obrócić fotelik tyłem do kierunku jazdy (patrz Rysunek 27). Zamontuj bezpiecznie mocowanie ISOFIX.

**Ostrzeżenie!** Jeśli dziecko ma mniej niż 105 cm wzrostu, należy używać fotelika tyłem do kierunku jazdy.



Ostrzeżenie: ten fotelik samochodowy nie może być używany w samochodach, w których aktywowana jest poduszka powietrzna.

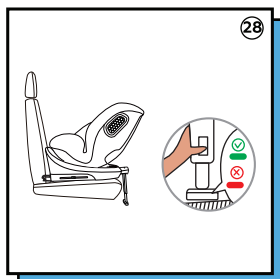

2. Naciśnij ręką przycisk regulacji podnóżka i pociągnij go w dół, aż dotknie powierzchni samochodu.

3. Umieść dziecko w foteliku samochodowym i zabezpiecz 5-punktowymi pasami bezpieczeństwa

**Ważne:** gdy podpórka dotknie powierzchni pojazdu, wskaźnik podparcia powinien zaświecić się na zielono (jak pokazano na ilustracji).

### 5.2 W kierunku jazdy przy użyciu mocowań ISOFIX + podpórka (odpowiednie dla dzieci o wzroście od 76 do 105 cm)

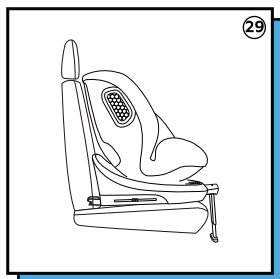

1. Podczas montażu fotelika w kierunku jazdy należy wyjąć podpórkę z dolnej części fotelika, a następnie obrócić fotelik do przodu (patrz Rysunek 29). Zamontuj bezpiecznie mocowanie ISOFIX.

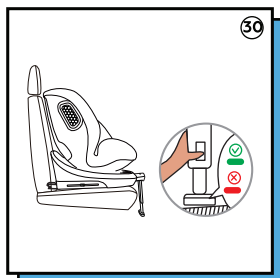

2. Naciśnij ręką przycisk regulacji podnóżka i pociągnij go w dół, aż dotknie powierzchni pojazdu.

3. Umieść dziecko w foteliku samochodowym i zabezpiecz 5-punktowymi pasami bezpieczeństwa.

**Ważne:** gdy podpórka dotknie powierzchni pojazdu, wskaźnik podparcia powinien być całkowicie zielony (jak pokazano na ilustracji).

# INSTRUKCJA OBSŁUGI

5.3 W kierunku jazdy przy użyciu mocowań ISOFIX + uprząży Z-punktowej (odpowiednie dla dzieci o wzroście 100-150 cm)

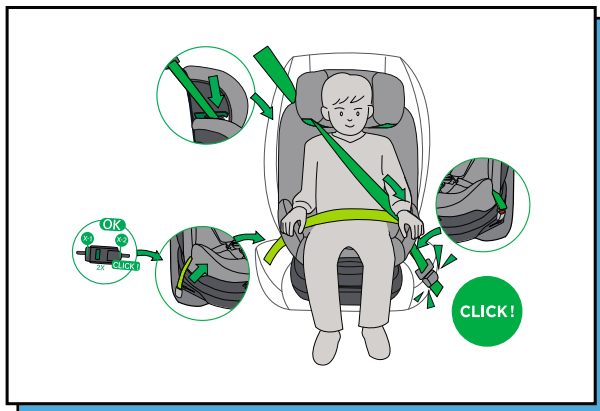

1. 5-punktowa uprząż fotelika samochodowego musi być całkowicie schowana.
2. Zamocuj fotelik samochodowy za pomocą punktów mocowania ISOFIX w punktach mocowania ISOFIX w samochodzie.
3. Umieść fotelik samochodowy na siedzeniu samochodu i ustaw go w żądanej pozycji.
4. Pas bezpieczeństwa pojazdu przechodzi przez prowadnicę pasa i przez ramię dziecka.
5. Przetóż pas brzuszny fotelika samochodowego przez prowadnicę pasa i nad miednicą dziecka.
6. Zapnij samochodowy pas bezpieczeństwa.

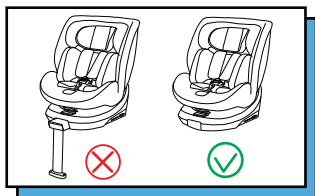

Fotelik podwyższający i-Size 100-150 cm nie może korzystać z podpórki.

5.4 Fotelik montowany przodem do kierunku jazdy za pomocą szelek z punktem Z (odpowiedni dla dzieci o wzroście 100-150 cm)

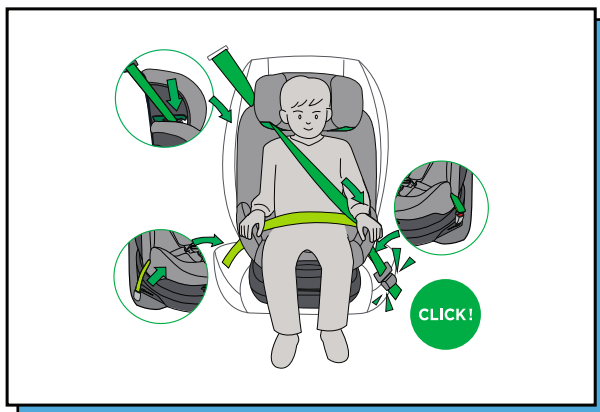

# INSTRUKCJA OBSŁUGI

1. 5-punktowe pasy fotelika samochodowego muszą być całkowicie schowane.
2. Umieść fotelik samochodowy na siedzeniu samochodu i ustaw go w żądanej pozycji.
3. Pas bezpieczeństwa pojazdu przechodzi przez prowadnicę pasa i przez ramię dziecka.
4. Przetóż pas brzuszny fotelika samochodowego przez prowadnicę pasa i nad miednicą dziecka.
5. Zapnij samochodowy pas bezpieczeństwa.

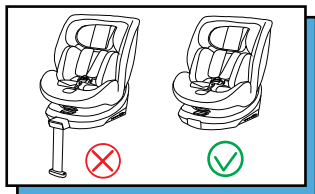

Fotelik podwyższający i-Size 100-150 cm nie może korzystać z podpórki.

## Zdejmowanie i zakładanie pokrowca materiałowego

### Zdejmowanie pokrowca materiałowego

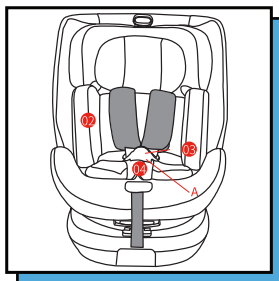

1. Zdejmij paski.
2. Naciśnij czerwony przycisk A na klamrze, aby ją otworzyć.
3. Wyjmij poduszkę i ochraniacz krocza.
4. Ostrożnie zdejmij osłonę zagłówka i osłonę produktu.

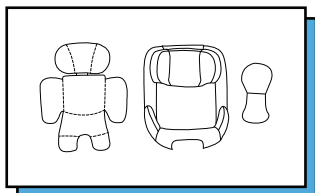

## Czyszczenie i konserwacja

1. Fotelik samochodowy musi być regularnie sprawdzany podczas codziennego użytkowania.
2. W razie wypadku fotelik samochodowy należy wymienić.
3. Nieużywany fotelik samochodowy należy umieścić w suchym i wentylowanym miejscu, aby uniknąć wilgoci i pleśni.
4. Jeśli na powierzchni fotelika znajduje się kurz, można go wytrzeć wilgotną gąbką, a następnie przewietrzyć fotelik do sucha.
5. Jeśli jedzenie lub picie przypadkowo dostanie się na uprząż, należy ją zdjąć, dokładnie wypluć w ciepłej wodzie i wysuszyć.
6. Aby wyczyścić całe pokrycie z tkaniny, należy postępować zgodnie z instrukcjami prania.
7. Podczas pierwszego prania może wystąpić pewne blaknięcie, co jest normalne.

Instrukcje prania:    

# ИНСТРУКЦИЯ ПО ЭКСПЛУАТАЦИИ

## Внимание

### Уведомление

Данное изделие является детским удерживающим устройством категории i-Size. Такие устройства официально утверждены Правилom ЕЭК ООН № 129 для использования на i-Size совместимых сиденьях транспортных средств, о чем свидетельствует соответствующее примечание производителя транспортного средства, содержащееся в руководстве пользователя транспортного средства.

В случае сомнений проконсультируйтесь с производителем усовершенствованной детской удерживающей системы или с продавцом.

### Уведомление

Данное изделие является детским удерживающим устройством — автокреслом-бустером категории i-Size. Такие устройства официально утверждены Правилom ЕЭК ООН № 129 для использования, главным образом, на посадочных местах «i-Size», о чем свидетельствует соответствующее примечание производителя транспортного средства, содержащееся в руководстве пользователя транспортного средства.

В случае сомнений проконсультируйтесь с производителем усовершенствованной детской удерживающей системы или с продавцом.

**"ВАЖНО: НЕ ИСПОЛЬЗОВАТЬ УСТАНОВКУ ПО ХОДУ ДВИЖЕНИЯ, ПОКА ВОЗРАСТ РЕБЕНКА НЕ ДОСТИГНЕТ 15 МЕСЯЦЕВ (см. инструкцию)"**

Подходит только для использования в транспортных средствах, оснащенных трехточечным ремнем безопасности, одобренным Правилами ECE № 16. Не используйте на сиденьях, где установлена активная подушка безопасности.

## Инструкции по безопасности

- Внимательно прочтите данное руководство по эксплуатации.
- Правильная установка крепления ISOFIX, опорной ноги и систем крепления 3-точечного ремня имеет жизненно важное значение для безопасности вашего ребенка.
- Для дальнейшего использования детского кресла важно бережно хранить инструкцию по эксплуатации.
- Никогда не оставляйте ребенка без присмотра в машине.
- Не используйте изделие, если сиденье автомобиля оборудовано передними подушками безопасности. Это может быть опасно. Это не относится к так называемым боковым подушкам безопасности.
- Прежде чем использовать изделие, пожалуйста, внимательно прочитайте инструкцию по эксплуатации.
- Детское кресло является продуктом для безопасности и важно использовать в соответствии с инструкцией по эксплуатации.
- Изделие разрешается использовать только на сиденье, обращенном вперед, оснащенном креплением ISOFIX.
- Изделие можно использовать как на переднем, так и на заднем сиденье. Однако мы рекомендуем устанавливать его на заднем сиденье.
- Изделие одобрено в соответствии с самыми строгими европейскими стандартами безопасности (ECE R129/03) и подходит для роста 40–105 см (предельная масса <18 кг) с креплением ISOFIX и опорной ногой; 76–105 см (предельная масса <18 кг) с креплением ISOFIX и опорной ногой; 100–150 см с 3-точечным ремнем; 100–150 см с 3-точечным ремнем и креплением ISOFIX.
- После аварии изделие может стать небезопасным из-за повреждений, которые не сразу заметны. Поэтому его следует заменить
- Безопасность изделия может быть гарантирована производителем только в том случае, если оно выдано первоначальным владельцем.

RU

# ИНСТРУКЦИЯ ПО ЭКСПЛУАТАЦИИ

- Настоятельно советуем вам не использовать подержанный продукт, потому что вы не уверены, что с ним случилось.
- Накладки на ремни важны для безопасности вашего ребенка, поэтому используйте их постоянно.
- Убедитесь, что весь багаж и предметы, которые могут стать причиной травм в случае аварии, надежно закреплены.
- Подвижные части изделия ни в коем случае нельзя смазывать.
- Изделие нельзя использовать без чехла. Пожалуйста, используйте оригинальный чехол, так как он обеспечивает безопасность автокресла.
- Автокресло должно быть закреплено с помощью крепления ISOFIX, даже если оно не используется. Незакрепленное изделие может травмировать других пассажиров автомобиля при экстренной остановке.
- Твердые предметы и пластиковые детали автокресла должны быть расположены и установлены таким образом, чтобы при повседневном использовании они не могли быть зажаты подвижным сиденьем или дверью автомобиля.
- Убедитесь, что автокресло не будет повреждено тяжелым багажом, регулируемые сиденьями, хлопаньем дверцы автомобиля и т. д.
- Запрещается вносить какие-либо изменения в изделие, поскольку это может повлиять на частичную или общую безопасность автокресла.
- В жаркую погоду пластиковые и металлические части изделия будут горячими. Вы должны накрыть автокресло, когда автомобиль припаркован под солнцем.
- Чтобы не повредить чехол автокресла, не удаляйте логотип продукта.
- Используйте автокресло даже в коротком путешествии, так как именно здесь происходит большинство аварий.
- Перед покупкой убедитесь, что автокресло может быть правильно установлено в вашем автомобиле.
- Сделайте небольшой перерыв в долгом путешествии, чтобы у вашего ребенка было время для отдыха.
- Подавайте хороший пример своему ребенку и всегда пристегивайтесь ремнем безопасности.
- Скажите ребенку, что он не должен играть с пряжкой ремня безопасности.
- Убедитесь, что ремни правильно застегнуты и не перекручены.
- Поясной ремень необходимо застегивать низко, чтобы таз надежно фиксировался.



НЕ устанавливайте автокресло, обращенное назад, на переднее сиденье с подушкой безопасности.

**ВАЖНО:** НЕ используйте кресло лицом вперед, пока возраст ребенка не превысит 15 месяцев. Это может привести к СЕРЬЕЗНОЙ ТРАВМЕ.

# ИНСТРУКЦИЯ ПО ЭКСПЛУАТАЦИИ

## Компоненты

Рисунки предназначены только для справки.

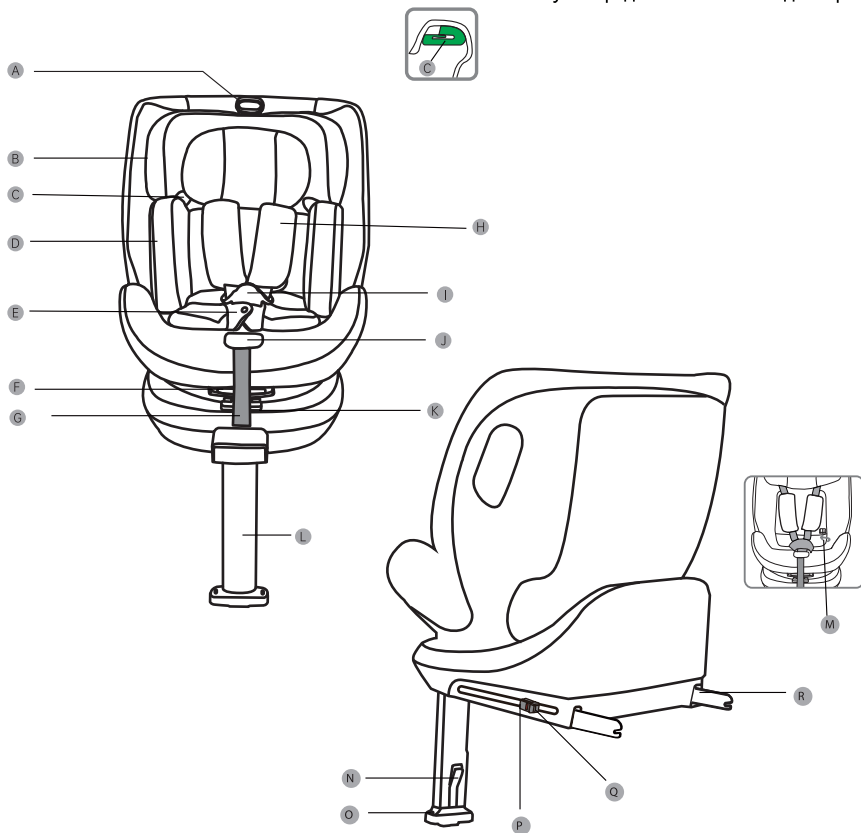

A. Ручка регулировки подголовника  
B. Подголовник  
C. Направляющая ремня  
D. Подушка для новорожденных  
E. Чехол на пряжку  
F. Ручка для регулировки угла  
G. Регулируемый ремень

H. Наплечники  
I. Пряжка  
J. Кнопка 5-ти точечного ремня безопасности  
K. Ручка вращения  
L. Опорная нога

M. Хранение инструкции  
N. Кнопка регулировки опорной ноги  
O. Индикатор опорной ноги  
P. Замок крепления ISOFIX  
Q. Индикатор крепления ISOFIX  
R. Крепление ISOFIX

RU

# ИНСТРУКЦИЯ ПО ЭКСПЛУАТАЦИИ

## Использование в автомобиле



 Детское автокресло нельзя использовать на сиденье, где имеется подушка безопасности (подушки безопасности могут быть смертельными для детей). Пожалуйста, внимательно прочитайте инструкции, чтобы правильно использовать изделие.

Запрещается использовать на пассажирском сиденье, где активированы подушки безопасности

## Крепления ISOFIX в автомобиле

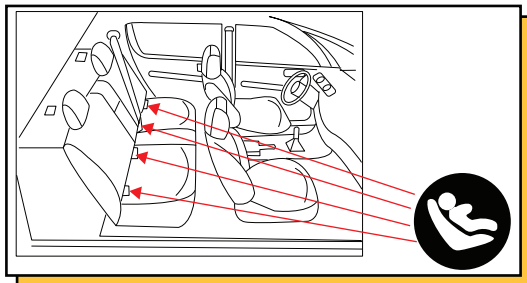

Якорь для крепления ISOFIX под сиденьями.

Сначала прочтите руководство по эксплуатации автомобиля и проверьте, оснащено ли оно фиксированными точками крепления ISOFIX, а также проверьте размер рекомендуемых креплений ISOFIX в системе, соответствует ли он нашему размеру крепления ISOFIX.

Рост	Размер	Установка
40-105см	ISO/R2	спиной вперед
76-105см	ISO/F2X	лицом вперед
100-150см	ISO/B2	

# ИНСТРУКЦИЯ ПО ЭКСПЛУАТАЦИИ

## Регулировка и установка автокресла

### 4.1 Использование пряжки

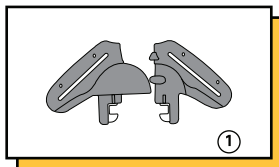

1. Соедините левую и правую защелки пряжки (как показано на рисунке 1) и убедитесь, что вогнутые и выпуклые конструкции левой и правой защелок правильно соединены.

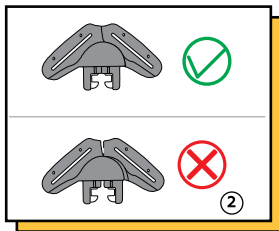

2. Соедините левую и правую защелки, не оставляя зазора. Держите вверх. (Рисунок 2)

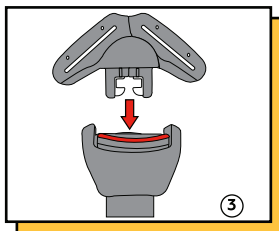

3. Вставьте закрытые защелки в прорезь пряжки. (Рисунок 3)

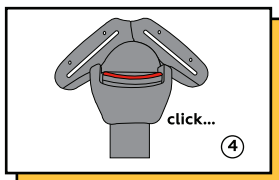

4. Если вы услышите щелчок, это означает, что пряжка застегнута. (Рисунок 4)

### 4.2 Регулировка ремня безопасности

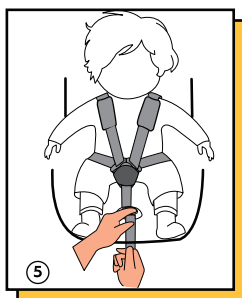

1. Затягивание ремней безопасности.

Потяните плечевые ремни на себя, чтобы вытащить свободную часть ремня. Затем потяните регулируемый ремень, чтобы затянуть ремни. Затяните ремни безопасности как можно сильнее, но не вызывая дискомфорта. Ремень в области паха должен быть как можно ниже и находиться рядом с промежностью, а не на животе.

**Между ремнями безопасности и ребенком должно располагаться пространство для пальцев.**

Ослабленные ремни безопасности опасны. Перед тем, как затянуть ремни безопасности, проверяйте правильность работы регулятора ремня безопасности каждый раз, когда вы сажаете ребенка в автокресло

RU

# ИНСТРУКЦИЯ ПО ЭКСПЛУАТАЦИИ

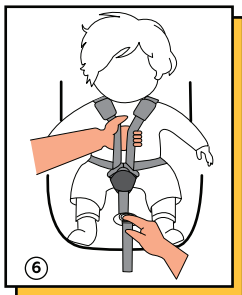

## 2. Ослабление ремней безопасности.

Ремни безопасности можно ослабить, нажав кнопку регулировки на передней части автокресла. Нажмите кнопку регулировки одной рукой, другой рукой возьмите две лямки под плечевыми подушками и потяните их на себя, чтобы освободить ремни безопасности.

## 4.3 Регулировка высоты подголовника

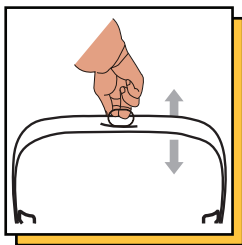

1. Используйте кнопку регулировки ремней безопасности на передней части автокресла, чтобы ослабить ремни безопасности. Разблокируйте пряжку. Потяните ручку регулировки подголовника вверх, переместите подголовник на необходимую высоту, а затем осторожно сдвиньте подголовник вниз, чтобы убедиться, что подголовник закреплен



2. Правильная высота подголовника обеспечит наилучшую защиту вашего ребенка в автокресле; Подголовник необходимо отрегулировать так, чтобы плечевые ремни соответствовали высоте плеч ребенка или немного выше. Ремни должны располагаться на уровне плеч или чуть выше уровня плеч ребенка. Плечевые ремни не должны находиться позади ребенка, на уровне уха или над ним

**Примечание. Важно, чтобы подголовник соответствовал высоте головы ребенка.**

## 4.4 Регулировка угла наклона автокресла

Детское автокресло можно отрегулировать в различных положениях наклона. Вы можете отрегулировать угол наклона, даже когда в нем находится ваш ребенок.

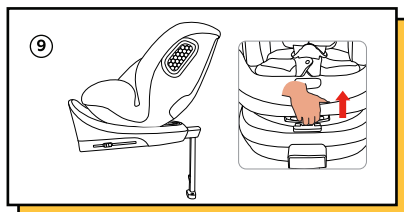

# ИНСТРУКЦИЯ ПО ЭКСПЛУАТАЦИИ

Против хода движения:

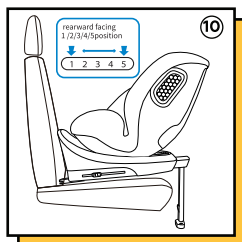

Возьмитесь за основание автокресла одной рукой и потяните ручку регулировки угла наклона в нижней части другой рукой, чтобы отрегулировать в нужное положение, всего 5 положений.

когда детское автокресло установлено против хода движения, используйте положения 1,2,3,4,5.

По ходу движения:

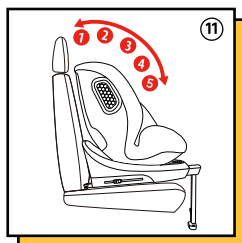

Возьмитесь за основание автокресла одной рукой и потяните ручку регулировки угла наклона в нижней части другой рукой, чтобы отрегулировать в нужное положение, всего 5 положений.

когда детское автокресло установлено лицом по ходу движения, используйте положения 1,2,3,4,5

## 4.5 Подушка для новорожденных

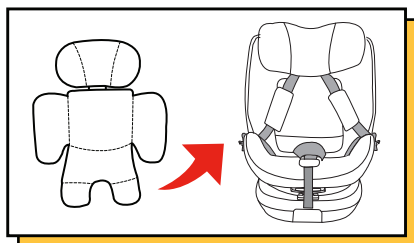

Примечание: если рост ребенка составляет 40-75 см, используйте подушку для новорожденного.

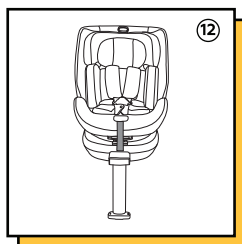

Поместите подушку для новорожденного в автокресло, затем верните на плечики и, наконец, закройте пряжку

RU

# ИНСТРУКЦИЯ ПО ЭКСПЛУАТАЦИИ

## 4.6 Функция вращения

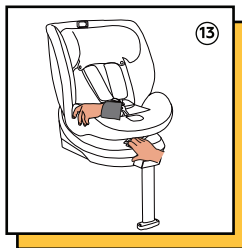

1. Достаньте опорную ногу из отсека внизу основания;
2. Нажмите кнопку раскладывания ноги и вытяните ее;
3. Нажмите кнопку вращения и поверните автокресло.

**Внимание!** Перед каждой поездкой убедитесь, что вращение заблокировано, повернув автокресло в обоих направлениях.

**«ВАЖНО: НЕ ИСПОЛЬЗОВАТЬ УСТАНОВКУ ПО ХОДУ ДВИЖЕНИЯ, ПОКА ВОЗРАСТ РЕБЕНКА НЕ ДОСТИГНЕТ 15 МЕСЯЦЕВ (см. инструкцию)»**

**Внимание!** Перед каждой поездкой убедитесь, что автокресло установлено в правильной группе и конфигурации.

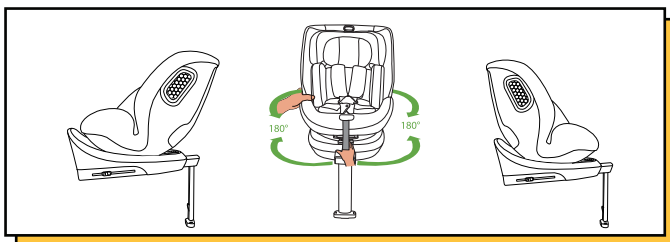

## 4.7 5-точечные ремни безопасности

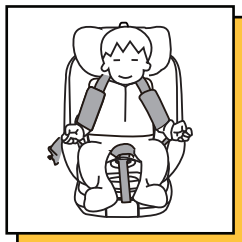

1. Ослабьте ремни безопасности максимально, затем разблокируйте пряжку и разместите их по обеим сторонам автокресла, как показано на рисунке. Посадите вашего ребенка.

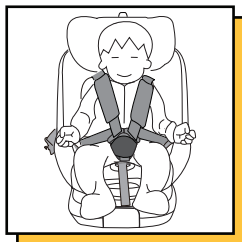

2. Вставьте левую и правую защелки в пряжку и услышите щелчок, указывающий на то, что пряжка застегнута. Нажмите кнопку регулировки ремня безопасности, чтобы отрегулировать и затянуть ремни, обеспечив при этом удобство ребенка (между ремнями безопасности и ребенком должно располагаться пространство для пальцев).

# ИНСТРУКЦИЯ ПО ЭКСПЛУАТАЦИИ

## 4.8 Снятие 5-точечных ремней безопасности

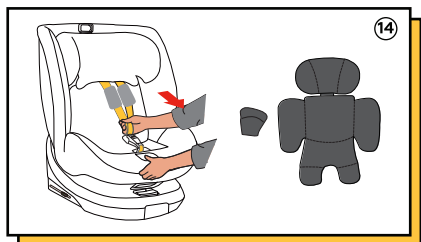

1. Снимите с автокресла наплечники, паховую накладку и подушку для новорожденного.

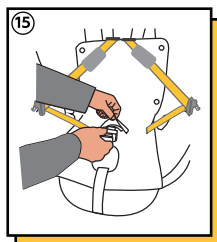

2. Проденьте пряжку через отверстие в ткани, как показано на рисунке 15.

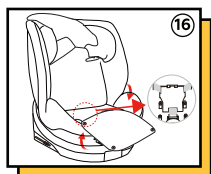

3. Расстегните кнопки тканевого чехла сиденья, как показано на рисунке. Вставьте защелки-вставки в пряжку и защелкните. Откройте отделение для пряжки в основании, вставьте пряжку и, наконец, закройте чехол.



4. Приведите в порядок тканевый чехол, как показано на рисунке 17.

## 4.9 Способ установки с помощью ISOFIX

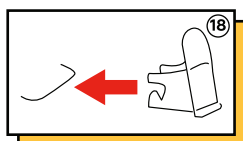

**Примечание.** Автокресло также можно использовать с направляющими ISOFIX.

Установка более удобна: закрепите направляющую крепления ISOFIX в точке крепления ISOFIX в фиксированной точке крепления ISOFIX автомобиля так, чтобы паз был направлен вверх.

# ИНСТРУКЦИЯ ПО ЭКСПЛУАТАЦИИ

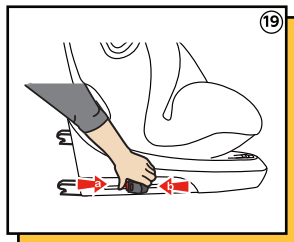

Примечание: Отрегулируйте угол автокресла в вертикальное положение, это будет более удобно для установки крепления ISOFIX.

1. Одновременно нажмите кнопку разблокировки крепления ISOFIX и кнопку замка крепления ISOFIX (как показано на Рисунке 19), затем вытолкните крепление ISOFIX.

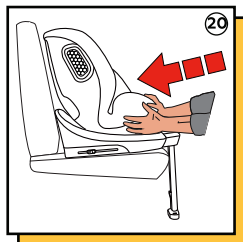

2. Возьмитесь за автокресло двумя руками, затем вставьте два ISOFIX в направляющие ISOFIX, пока ISOFIX не застрянет с обеих сторон, и не услышите щелчок. Когда ISOFIX зафиксирован, надавите на автокресло в направлении стрелки, чтобы оно закрепилось на спинке сиденья (Рисунок 20).

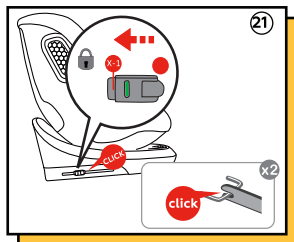

## 4.10 Отстегивание ISOFIX и складывание опорной ноги

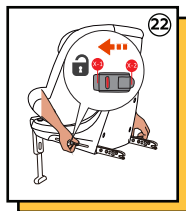

### Отстегивание крепления ISOFIX

Нажмите кнопку разблокировки крепления ISOFIX и услышите щелчок, убедитесь, что обе стороны крепления ISOFIX разблокированы, затем снимите автокресло.

Примечание. Крепление ISOFIX разблокируется правильно только тогда, когда левый и правый индикатор ISOFIX горят красным цветом.

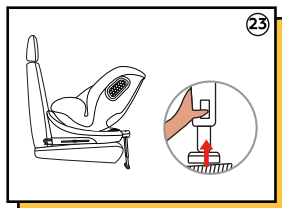

### Складывание опорной ноги

Нажмите кнопку регулировки опорной ноги и потяните опорную ногу вверх.

# ИНСТРУКЦИЯ ПО ЭКСПЛУАТАЦИИ

## 4.11 Использование опорной ноги

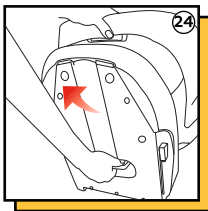

### Монтаж опорной ноги

1. Поставьте нижнюю часть автокресла в положение, как показано на рисунке, и выньте опорную ногу из отсека для хранения в нижней части основания.

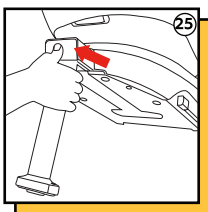

2. Нажмите рукой кнопку раскладывания ноги и потяните опорную ногу наружу

### Демонтаж опорной ноги

Демонтаж опорной ноги происходит в обратном порядке монтажу опорной ноги, смотрите Рисунок 25, а затем Рисунок 24, чтобы выполнить демонтаж.

## 4.12 Установка опорной ноги

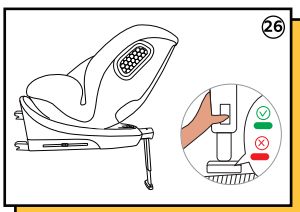

1. Выньте опорную ногу из отсека для хранения в нижней части основания.
2. Нажмите кнопку раскладывания, чтобы вытащить ногу.
3. Посадите ребенка в автокресло и пристегните 5-точечным ремнем безопасности.

**Примечание:** когда опорная нога касается поверхности автомобиля, индикатор должен быть полностью зеленым (как показано на рисунке 26)

### Уведомление:

1. Проверьте и затяните крепление ISOFIX, опорную ногу и систему 5-точечных ремней безопасности, чтобы убедиться, что автокресло и ребенок надежно зафиксированы.
2. 5-точечные ремни безопасности не следует перекручивать или наматывать.
3. При установке автокресла против хода движения и при росте ребенка менее 75 см необходимо использовать подушку для новорожденных.
4. Рекомендовано устанавливать автокресло с направляющими крепления ISOFIX.
5. Автокресло должно располагаться как можно ближе к спинке автомобильного сиденья.

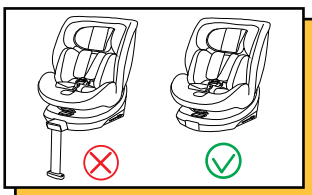

Сиденье-бустер i-Size 100–150 см не может использоваться с опорной ногой.

# ИНСТРУКЦИЯ ПО ЭКСПЛУАТАЦИИ

## Установка

5.1 Против хода движения с использованием крепления ISOFIX + опорная нога (подходит для детей ростом от 40 до 105 см)

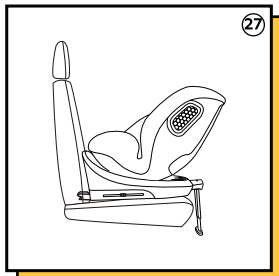

1. При установке автокресла против хода движения выньте опорную ногу из нижней части автокресла, а затем поверните его назад (см. Рисунок 27). Надежно установите крепление ISOFIX.

**Внимание!** Если рост вашего ребенка меньше 105 см, используйте автокресло «спиной вперед».



Предупреждение: данное автокресло нельзя использовать на сиденьях автомобилей, где активирована подушка безопасности.

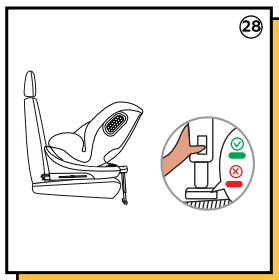

2. Нажмите рукой кнопку регулировки ноги и потяните ее вниз, пока она не коснется поверхности автомобиля.

3. Посадите ребенка в автокресло и закрепите 5-точечными ремнями безопасности.

**Внимание:** когда нога касается поверхности автомобиля, индикатор опоры должен быть полностью зеленым (как показано на рисунке).

5.2 По ходу движения с использованием креплений ISOFIX + опорная нога (подходит для детей ростом от 76 до 105 см)

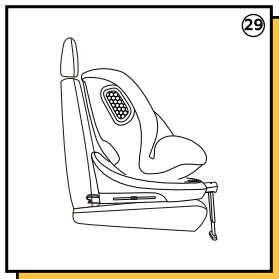

1. При установке автокресла по ходу движения выньте опорную ногу из нижней части автокресла, а затем поверните его вперед (см. Рисунок 29). Надежно установите крепление ISOFIX.

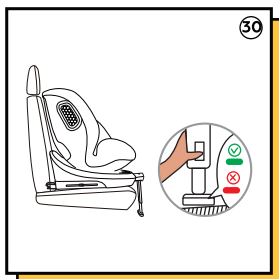

2. Нажмите рукой кнопку регулировки ноги и потяните ее вниз, пока она не коснется поверхности автомобиля.

3. Посадите ребенка в автокресло и закрепите 5-точечными ремнями безопасности.

**Внимание:** когда нога касается поверхности автомобиля, индикатор опоры должен быть полностью зеленым (как показано на рисунке).

# ИНСТРУКЦИЯ ПО ЭКСПЛУАТАЦИИ

5.3 По ходу движения с использованием креплений ISOFIX + 3-точечный ремень безопасности (подходит для детей ростом 100–150 см)

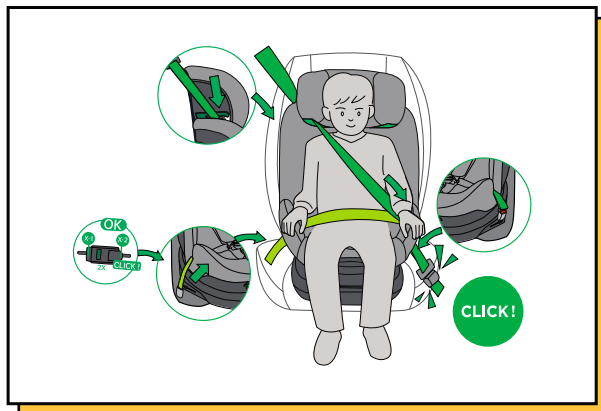

1. Необходимо полностью спрятать 5-ти точечные ремни безопасности автокресла.
2. Закрепите автокресло с помощью крепления ISOFIX в точках крепления ISOFIX на автомобиле.
3. Установите автокресло на сиденье автомобиля и отрегулируйте в нужное положение.
4. Ремень безопасности автомобиля проходит через направляющую ремня и проходит через плечо ребенка.
5. Проденьте брюшной ремень автомобильного сиденья через направляющую ремня и таз ребенка.
6. Пристегните ремень безопасности автомобиля

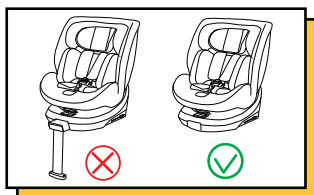

Сиденье-бустер i-Size 100–150 см не может использовать опорную ногу.

5.4 По ходу движения с использованием 3-точечного ремня безопасности (подходит для детей ростом 100–150 см)

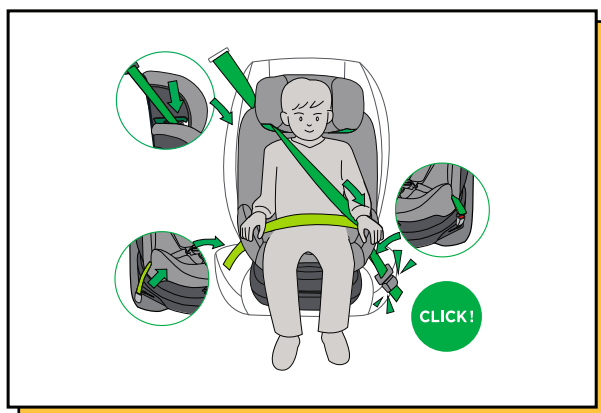

# ИНСТРУКЦИЯ ПО ЭКСПЛУАТАЦИИ

1. Необходимо полностью спрятать 5-ти точечные ремни безопасности автокресла.
2. Установите автокресло на сиденье автомобиля и отрегулируйте в нужное положение.
3. Ремень безопасности автомобиля проходит через направляющую ремня и проходит через плечо ребенка.
4. Проденьте брышной ремень автомобильного сиденья через направляющую ремня и таз ребенка.
5. Пристегните ремень безопасности автомобиля

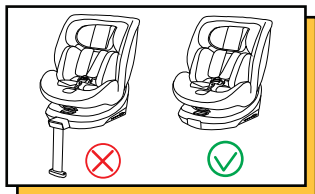

Сиденье-бустер i-Size 100–150 см не может использовать опорную ногу.

## Снятие и одевание тканевого чехла

### Снятие тканевого чехла

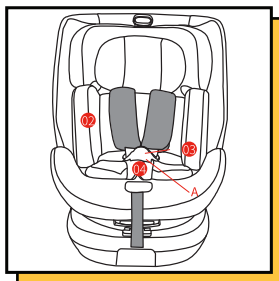

1. Уберите ремни.
2. Нажмите красную кнопку А на пряжке, чтобы открыть пряжку.
3. Достаньте подушку и паховую накладку.
4. Осторожно снимите чехол подголовника и чехол изделия

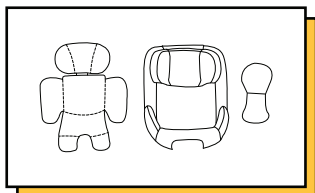

## Очистка и обслуживание

1. При ежедневном использовании необходимо регулярно проверять автокресло.
2. В случае аварии автокресло необходимо заменить.
3. Когда автокресло не используется, его следует размещать в сухом и проветриваемом месте, чтобы избежать сырости и плесени.
4. Если на поверхности автокресла есть пыль, можно использовать влажную губку, чтобы протереть и потом проветрить, чтобы автокресло высохло.
5. Если на ремни безопасности случайно попала еда или напиток, снимите ремни безопасности, тщательно промойте в теплой воде и проветрите, чтобы они высохли.
6. Чтобы почистить весь чехол изделия, следуйте инструкциям по стирке.
7. Во время первой стирки может произойти небольшое выцветание, что является нормальной ситуацией.

Инструкции по стирке:



# ІНСТРУКЦІЯ З ВИКОРИСТАННЯ

## Увага

### Повідомлення

Цей виріб є дитячим утримуючим пристроєм категорії i-Size. Такі пристрої офіційно затверджені Правилком ЄЕК ООН № 129 для використання на i-Size сумісних сидіннях транспортних засобів, про що свідчить відповідна примітка виробника транспортного засобу, яка міститься у посібнику користувача транспортного засобу.

У разі сумнівів проконсультуйтеся з виробником удосконаленої дитячої утримуючої системи або з продавцем

### Повідомлення

Цей виріб є дитячим утримуючим пристроєм – автокріслом-бустером категорії i-Size. Такі пристрої офіційно затверджені Правилком ЄЕК ООН № 129 для використання, головним чином, на посадочних місцях i-Size, про що свідчить відповідна примітка виробника транспортного засобу, що міститься в посібнику користувача транспортного засобу.

У разі сумнівів проконсультуйтеся з виробником удосконаленої дитячої утримуючої системи або з продавцем

**"ВАЖЛИВО: НЕ ВИКОРИСТОВУВАТИ ВСТАНОВЛЕННЯ ПО ХОДУ РУХУ, ПОКИ ВІК ДИТИНИ НЕ ДОСЯГНЕ 15 МІСЯЦІВ (див. інструкцію)"**

Підходить лише для використання у транспортних засобах, оснащених триточковим ременем безпеки, схваленим Правилами ЄСЕ № 16. Не використовуйте на сидіннях, де встановлена активна подушка безпеки.

## Інструкції з безпеки

- Уважно прочитайте цей посібник з експлуатації.
- Правильне встановлення кріплення ISOFIX, опорної ноги та систем кріплення 3-точкового ременя має життєво важливе значення для безпеки вашої дитини.
- Для подальшого використання дитячого крісла важливо дбайливо зберігати інструкцію з експлуатації.
- Ніколи не залишайте дитину без нагляду у машині.
- Не використовуйте виріб, якщо сидіння автомобіля має передні подушки безпеки. Це може бути небезпечно. Це не стосується так званих бокових подушок безпеки.
- Перш ніж використовувати виріб, будь ласка, уважно прочитайте інструкцію з експлуатації.
- Дитяче крісло є продуктом для безпеки та важливо використовувати відповідно до інструкції з експлуатації.
- Виріб дозволяється використовувати лише на сидінні, зверненому вперед, оснащеному кріпленням ISOFIX.
- Виріб можна використовувати як на передньому, так і задньому сидінні. Однак, ми рекомендуємо встановлювати його на задньому сидінні.
- Виріб схвалений відповідно до найсуворіших європейських стандартів безпеки (ЄС R129/03) і підходить для росту 40-105 см (гранична маса <18 кг) з кріпленням ISOFIX та опорною ногою; 76–105 см (гранична маса <18 кг) із кріпленням ISOFIX та опорною ногою; 100-150 см із 3-точковим ременем; 100-150 см із 3-точковим ременем та кріпленням ISOFIX.
- Після аварії виріб може стати небезпечним через пошкодження, які не одразу помітні. Тому його слід замінити.
- Безпека виробу може бути гарантована виробником лише у тому випадку, якщо вона видана первісним власником.
- Настійно радимо вам не використовувати старий продукт, тому що ви не впевнені, що з ним трапилося.
- Накладки на ремені є важливими для безпеки вашої дитини, тому використовуйте їх постійно.
- Переконайтеся, що весь багаж та предмети, які можуть спричинити травми у разі аварії, надійно закріплені.

# ІНСТРУКЦІЯ З ВИКОРИСТАННЯ

- Рухливі частини виробу в жодному разі не можна змащувати.
- Виріб не можна використовувати без чохла. Будь ласка, використовуйте оригінальний чохол, оскільки він забезпечує безпеку автокрісла.
- Автокрісло має бути закріплене за допомогою кріплення ISOFIX, навіть якщо воно не використовується. Незакріплений виріб може травмувати інших пасажирів автомобіля під час екстреної зупинки.
- Тверді предмети та пластикові деталі автокрісла повинні бути розташовані та встановлені таким чином, щоб при повсякденному використанні вони не могли бути затиснуті рухомим сидінням або дверима автомобіля.
- Переконайтеся, що автокрісло не буде пошкоджено важким багажем, регульованими сидіннями, лясканням дверцят автомобіля тощо.
- Забороняється вносити будь-які зміни до виробу, оскільки це може вплинути на часткову або загальну безпеку автокрісла.
- У спеку пластикові та металеві частини виробу будуть гарячими. Ви повинні накрити автокрісло, коли автомобіль припаркований під сонцем.
- Щоб не пошкодити чохол автокрісла, не видаляйте логотип продукту.
- Використовуйте автокрісло навіть у короткій подорожі, оскільки саме тут трапляється більшість аварій.
- Перед покупкою переконайтеся, що автокрісло може бути встановлене у вашому автомобілі.
- Зробіть невелику перерву в довгій подорожі, щоб ваша дитина мала час для відпочинку.
- Подавайте гарний приклад своїй дитині і завжди пристібатися ременем безпеки.
- Скажіть дитині, що вона не повинна грати з пряжкою ременя безпеки.
- Переконайтеся, що ремені правильно застібнуті та не перекручені.
- Поясний ремінь необхідно застібати низько, щоб надійно фіксувався таз.



НЕ встановлюйте автокрісло протируху на переднє сидіння з подушкою безпеки. **ВАЖЛИВО:** НЕ використовуйте крісло по ходу руху, доки вік дитини не перевищить 15 місяців. Це може призвести до серйозної травми.

# ІНСТРУКЦІЯ З ВИКОРИСТАННЯ

## Компоненти

Малюнки призначені лише для довідки.

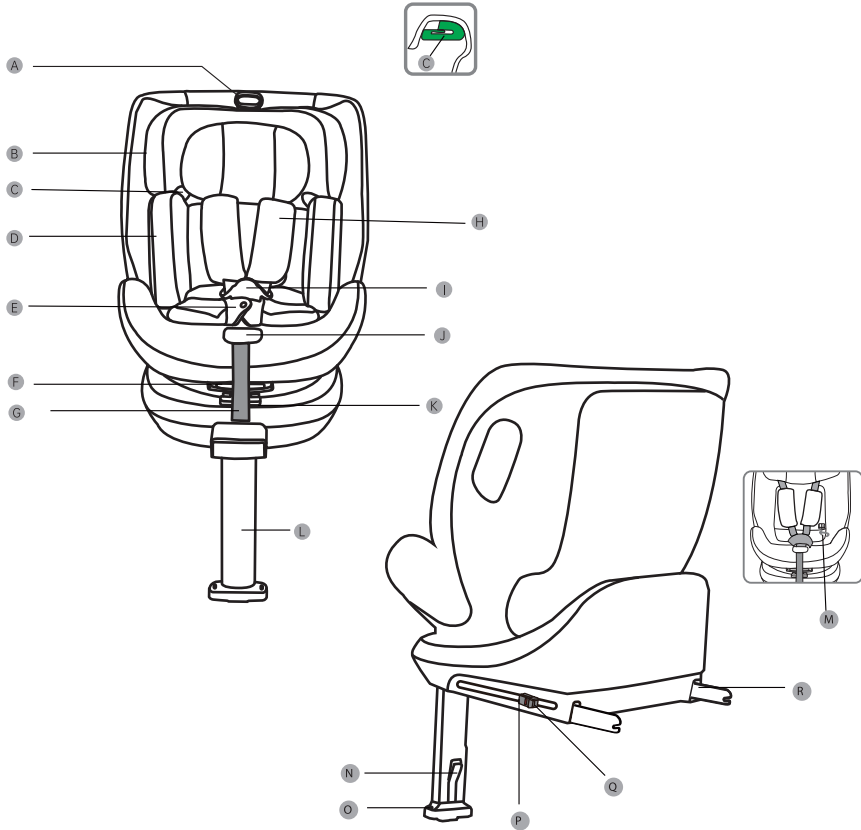

- |                                   |   |                                    |
|-----------------------------------|---|------------------------------------|
| A. Ручка регулювання підголівника | H. Наплічники                           | M. Зберігання інструкції           |
| B. Підголівник                    | I. Пряжка                               | N. Кнопка регулювання опорної ноги |
| C. Напрямна ременя                | J. Кнопка 5-ти точкового ременя безпеки | O. Індикатор опорної ноги          |
| D. Подушка для новонароджених     | K. Ручка обертання                      | P. Замок кріплення ISOFIX          |
| E. Чохол на пряжку                | L. Опорна нога                          | Q. Індикатор кріплення ISOFIX      |
| F. Ручка для регулювання кута     |   | R. Кріплення ISOFIX                |
| G. Регулювальний ремінь           |   |                                    |

# ІНСТРУКЦІЯ З ВИКОРИСТАННЯ

## Використання в автомобілі



Дитяче автокрісло не можна використовувати на сидінні, де є подушка безпеки (подушки безпеки можуть бути смертельними для дітей). Будь ласка, уважно прочитайте інструкції, щоб правильно використовувати виріб.

Забороняється використовувати на пасажирському сидінні, де активовані подушки безпеки.

## Кріплення ISOFIX в автомобілі

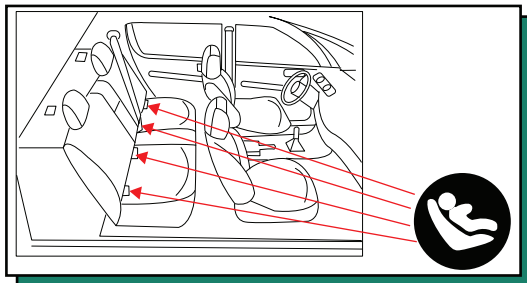

Якір для кріплення ISOFIX під сидіннями.

Спочатку прочитайте посібник з експлуатації автомобіля і перевірте, чи оснащений він фіксованими точками кріплення ISOFIX, а також перевірте розмір рекомендованих кріплень ISOFIX в системі, чи він відповідає нашому розміру кріплення ISOFIX.

Зріст	Розмір	Встановлення
40-105см	ISO/R2	спиною вперед
76-105см	ISO/F2X	обличчям уперед
100-150см	ISO/B2	

# ІНСТРУКЦІЯ З ВИКОРИСТАННЯ

## Регулювання та встановлення автокрісла

### 4.1 Використання пряжки

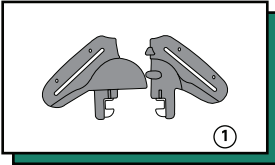

1. З'єднайте ліву та праву клямки пряжки (як показано на малюнку 1) і переконайтеся, що у вігнуті та опуклі конструкції лівої та правої клямок правильно з'єднані

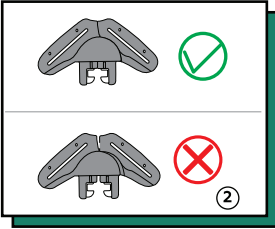

2. З'єднайте ліву та праву клямки, не залишаючи зазору. Тримайте вгору. (Малюнок 2)

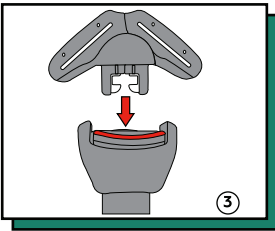

3. Вставте закриті клямки в проріз пряжки. (Малюнок 3)

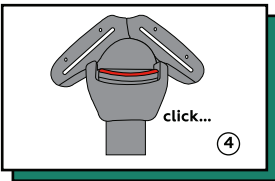

4. Якщо ви почуєте клацання, це означає, що пряжка застебнута. (Малюнок 4)

### 4.2 Регулювання ременя безпеки

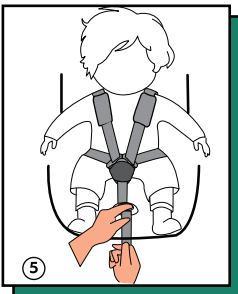

1. Затягнення ременів безпеки.Потягніть плечові ремені на себе, щоб витягнути вільну частину ременя. Потім потягніть регульований ремінь, щоб затягнути ремені. Затягніть ремені безпеки якнайсильніше, але не викликаючи дискомфорту. Ремінь в області паху повинен бути якомога нижче і знаходитися поряд з промежиною, а не на животі.

**Між ременями безпеки та дитиною має розташовуватися простір для пальців.**

Ослаблені ремені безпеки небезпечні. Перед тим, як затягнути ремені безпеки, перевіряйте правильність роботи регулятора ременя безпеки щоразу, коли ви саджаєте дитину в автокрісло.

# ІНСТРУКЦІЯ З ВИКОРИСТАННЯ



## 2. Ослаблення ременів безпеки.

Паски безпеки можна послабити, натиснувши кнопку регулювання на передній частині автокрісла. Натисніть кнопку регулювання однією рукою, іншою рукою візьміть дві лямки під плечовими подушками та потягніть їх на себе, щоб звільнити ремені безпеки.

## 4.3 Регулювання висоти підголовника

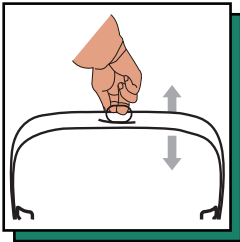

1. Використовуйте кнопку регулювання ременів безпеки на передній частині автокрісла, щоб послабити ремені безпеки. Розблокуйте пряжку. Потягніть ручку регулювання підголовника вгору, перемістіть підголовник на необхідну висоту, а потім обережно посуňte підголовник вниз, щоб переконатися, що підголовник закріплений.

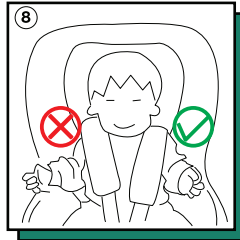

2. Правильна висота підголовника забезпечить найкращий захист вашої дитини в автокріслі; Підголовник необхідно відрегулювати так, щоб плечові ремені відповідали висоті плечей дитини або трохи вищому. Ремені повинні розташовуватися на рівні плечей або трохи вище за рівень плечей дитини. Плечові ремені не повинні знаходитися за дитиною, на рівні вуха або над нею.

**Примітка.** Важливо, щоб підголовник відповідав висоті голови дитини.

## 4.4 Регулювання кута нахилу автокрісла

Дитяче автокрісло можна відрегулювати у різних положеннях нахилу. Ви можете налаштувати кут нахилу, навіть коли в ньому знаходиться ваша дитина.

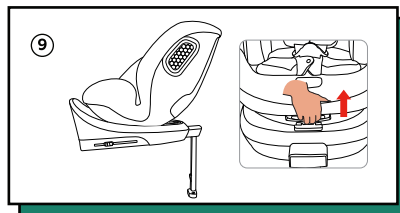

# ІНСТРУКЦІЯ З ВИКОРИСТАННЯ

Проти руху:

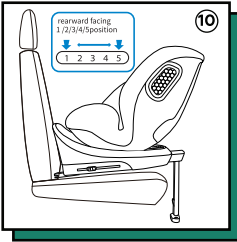

Візьміться за основу автокрісла однією рукою і потягніть ручку регулювання кута нахилу нижньої частині іншою рукою, щоб відрегулювати в потрібне положення, всього 5 положень.

коли дитяче автокрісло встановлено проти руху, використовуйте положення 1,2,3,4,5.

По ходу руху:

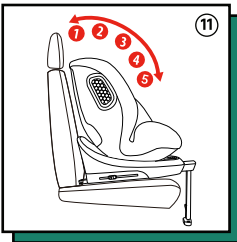

Візьміться за основу автокрісла однією рукою і потягніть ручку регулювання кута нахилу нижньої частині іншою рукою, щоб відрегулювати в потрібне положення, всього 5 положень.

коли дитяче автокрісло встановлено по ходу руху, використовуйте положення 1,2,3,4,5.

## 4.5 Подушка для ново народжених

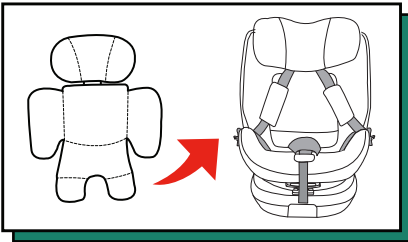

Якщо зріст дитини становить 40-75 см, використовуйте подушку для новонародженого.

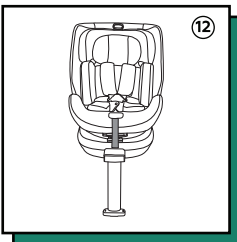

Помістіть подушку для новонародженого в автокрісло, потім покладіть наплічники і закрийте пряжку.

# ІНСТРУКЦІЯ З ВИКОРИСТАННЯ

## 4.6 Функція обертання



1. Дістаньте опорну ногу з відсіку внизу основи;
2. Натисніть кнопку розкладання ноги та витягніть її;
3. Натисніть кнопку обертання та поверніть автокрісло.

**Увага!** Перед кожною поїздкою переконайтеся, що обертання заблоковано, повернувши автокрісло в обох напрямках.

**«ВАЖЛИВО: НЕ ВИКОРИСТОВУВАТИ ВСТАНОВЛЕННЯ ПО ХОДУ РУХУ, ПОКИ ВІК ДИТИНИ НЕ ДОСЯГНЕ 15 МІСЯЦІВ (див. інструкцію)»**

**Увага!** Перед кожною поїздкою переконайтеся, що автокрісло встановлено у правильній групі та конфігурації.

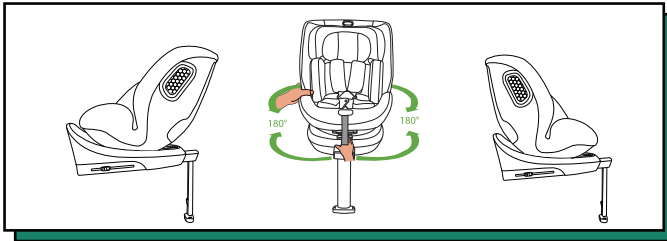

## 4.7 5-ти точкові ремені безпеки

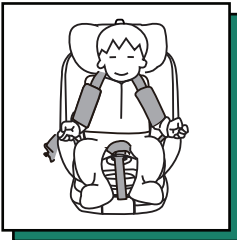

1. Послабте ремені безпеки максимально, потім розблокуйте пряжку і розмістіть їх по обидва боки автокрісла, як показано на малюнку. Посадіть вашу дитину.



2. Вставте ліву та праву клямки у пряжку та почуйте клацання, що вказує на те, що пряжка застібнута. Натисніть кнопку регулювання ременя безпеки, щоб відрегулювати та затягнути ремені, забезпечивши при цьому зручність дитини (між ременями безпеки та дитиною має розташовуватися простір для пальців).

# ІНСТРУКЦІЯ З ВИКОРИСТАННЯ

## 4.8 Зняття 5-ти точкових ременів безпеки

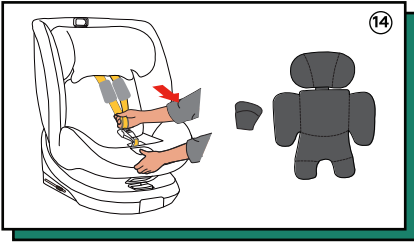

1. Зніміть з автокрісла наплічники, пахвинну накладку та подушку для новонародженого.

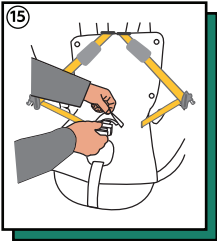

2. Протягніть пряжку через отвір у тканині, як показано на малюнку 15.

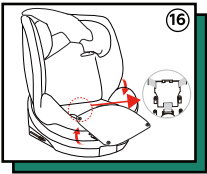

3. Розстебніть кнопки тканинного чохла сидіння, як показано на малюнку. Вставте засувки в пряжку і зафіксуйте. Відкрийте відділення для пряжки в основі, вставте пряжку і, нарешті, закрийте чохол.

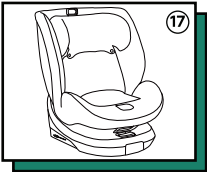

4. Упорядкуйте тканинний чохол, як показано на малюнку 17.

## 4.9 Спосіб встановлення за допомогою ISOFIX

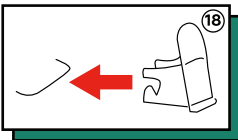

**Примітка.** Автокрісло також можна використовувати з напрямними ISOFIX.

Установка зручніша: закріпіть напрямну кріплення ISOFIX у точці кріплення ISOFIX у фіксованій точці кріплення ISOFIX автомобіля так, щоб паз був спрямований вгору.

# ІНСТРУКЦІЯ З ВИКОРИСТАННЯ

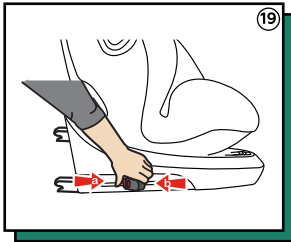

Примітка: Налаштуйте кут автокрісла у вертикальне положення, це буде зручніше для встановлення кріплення ISOFIX.

1. Одночасно натисніть кнопку розблокування кріплення ISOFIX та кнопку замка кріплення ISOFIX (як показано на малюнку 19), потім виштовхніть кріплення ISOFIX.

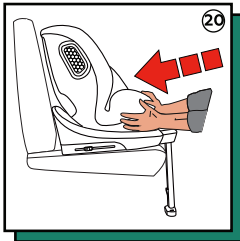

2. Візьміться за автокрісло двома руками, потім вставте два ISOFIX унапрямні ISOFIX, доки ISOFIX не застрягне з обох боків, і не почуєте клацання. Коли ISOFIX зафіксовано, натисніть на автокрісло у напрямку стрілки, щоб воно закріпилося на спинці сидіння (Малюнок 20).

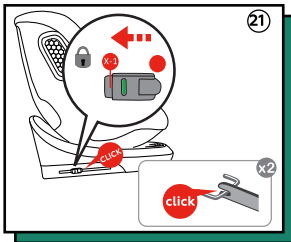

## 4.10 Відстібка ISOFIX та складання опорної ноги

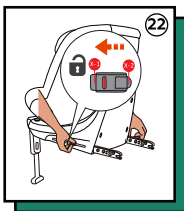

### Відстібка кріплення ISOFIX

Натисніть кнопку розблокування кріплення ISOFIX і почуєте клацання, переконайтеся, що обидві сторони кріплення ISOFIX розблоковані, а потім зніміть автокрісло.

Примітка. Кріплення ISOFIX розблокується правильно лише тоді, коли лівий та правий індикатор ISOFIX світиться червоним

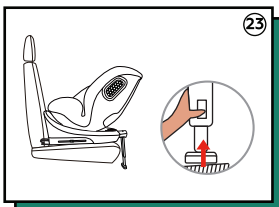

### Складывание опорной ноги

Нажмите кнопку регулировки опорной ноги и потяните опорную ногу вверх.

# ІНСТРУКЦІЯ З ВИКОРИСТАННЯ

## 4.11 Використання опорної ноги

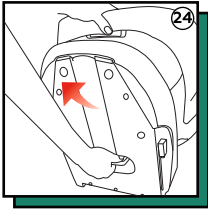

### Монтаж опорної ноги

1. Поставте нижню частину автокрісла в положення, як показано на малюнку, і витягніть опорну ногу з відсіку для зберігання в нижній частині основи..

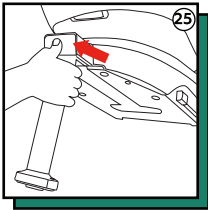

2. Натисніть рукою кнопку розкладання ноги та потягніть опорну ногу назовні.

### Демонтаж опорної ноги

Демонтаж опорної ноги відбувається у зворотному порядку монтажу опорної ноги, див.малюнок 25, а потім малюнок 24, щоб виконати демонтаж

## 4.12 Встановлення опорної ноги

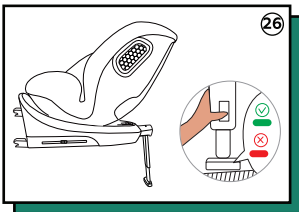

1. Вийміть опорну ногу з відділення для зберігання в нижній частині основи.

2. Натисніть кнопку розкладання, щоб витягнути ногу.

3. Посадіть дитину в автокрісло та пристебніть 5-ти точковим ременем безпеки.

Примітка: коли опорна нога торкається поверхні автомобіля, індикатор повинен бути повністю зеленим (як показано на малюнку 26)

### Повідомлення:

1. Перевірте та затягніть кріплення ISOFIX, опорну ногу та систему 5-ти точкових ременів безпеки, щоб переконатися, що автокрісло та дитина надійно зафіксовані.

2. 5-ти точкові ремені безпеки не слід перекручувати або намотувати.

3. При встановленні автокрісла проти ходу руху та при рості дитини менше 75 см необхідно використовувати подушку для новонароджених.

4. Рекомендовано встановлювати автокрісло з напрямними кріплення ISOFIX.

5. Автокрісло має розташовуватись якомога ближче до спинки автомобільного сидіння.

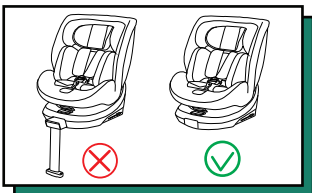

Сидіння-бустер i-Size 100-150 см не може використовуватися з опорною ногою.

# ІНСТРУКЦІЯ З ВИКОРИСТАННЯ

## Встановлення

5.1 Проти ходу руху з використанням кріплення ISOFIX + опорна нога (підходить для дітей зростом від 40 до 105 см)

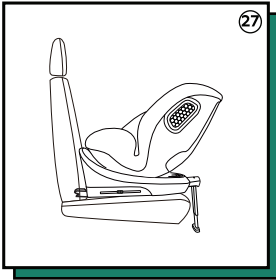

1. Під час встановлення автокрісла проти ходу руху вийміть опорну ногу з нижньої частини автокрісла, а потім поверніть його назад (див. малюнок 27). Надійно встановіть кріплення ISOFIX.

**Увага!** Якщо зріст вашої дитини менше 105 см, використовуйте автокрісло спиною вперед.



Попередження: автокрісло не можна використовувати на сидіннях автомобілів, де активована подушка безпеки.

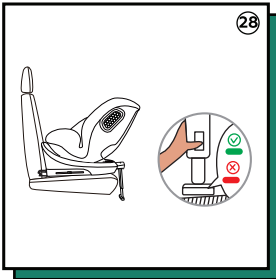

2. Натисніть кнопку регулювання ноги рукою і потягніть її вниз, доки вона не торкнеться поверхні автомобіля.

3. Посадіть дитину в автокрісло та закріпіть 5-ти точковими ременями безпеки.

**Попередження:** автокрісло не можна використовувати на сидіннях автомобілів, де активована подушка безпеки.

5.2 По ходу руху з використанням кріплення ISOFIX + опорна нога (підходить для дітей зростом від 76 до 105 см)

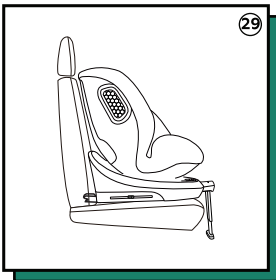

1. Під час встановлення автокрісла по ходу руху вийміть опорну ногу з нижньої частини автокрісла, а потім поверніть його вперед (див. малюнок 29). Надійно встановіть кріплення ISOFIX.

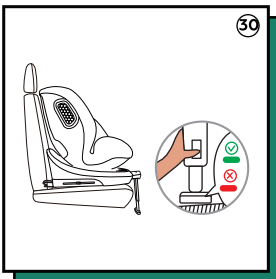

2. Натисніть кнопку регулювання ноги рукою і потягніть її вниз, доки вона не торкнеться поверхні автомобіля.

3. Посадіть дитину в автокрісло та закріпіть 5-ти точковими ременями безпеки.

**Увага:** коли нога торкається поверхні автомобіля, індикатор опори повинен бути повністю зеленим (як показано на малюнку).

# ІНСТРУКЦІЯ З ВИКОРИСТАННЯ

5.3 По ходу руху з використанням кріплення ISOFIX + 3-х точковий ремінь безпеки (підходить для дітей зростом 100-150 см)

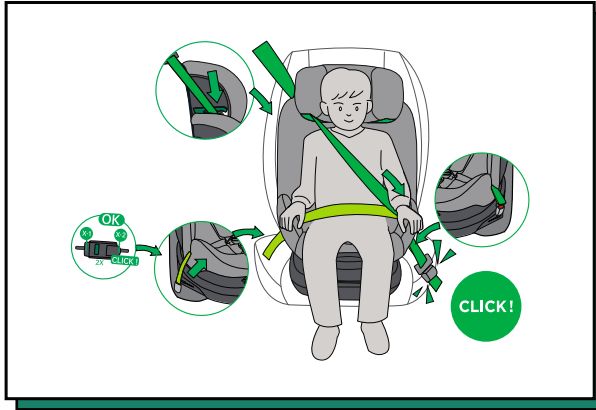

1. Необхідно повністю заховати 5-ти точкові ремінь безпеки автокрісла.
2. Закріпіть автокрісло за допомогою кріплення ISOFIX у точках кріплення ISOFIX на автомобілі.
3. Встановіть автокрісло на сидіння автомобіля та відрегулюйте його в потрібне положення.
4. Ремінь безпеки автомобіля проходить через напрямну реміня та проходить через плече дитини.
5. Протягніть черевий ремінь автомобільного сидіння через направляючу ремень та таз дитини.
6. Пристебніть ремінь безпеки автомобіля.

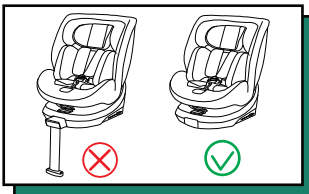

Сидіння-бустер i-Size 100-150 см не може використовувати опорну ногу.

5.4 По ходу руху з використанням 3-х точкового реміня безпеки (підходить для дітей зростом 100-150 см)



# ІНСТРУКЦІЯ З ВИКОРИСТАННЯ

1. Необхідно повністю заховати 5-ти точкові ремені безпеки автокрісла.
2. Встановіть автокрісло на сидіння автомобіля та відрегулюйте його в потрібне положення.
3. Ремінь безпеки автомобіля проходить через напрямну ременя та проходить через плече дитини.
4. Протягніть черевий ремінь автомобільного сидіння через направляючу ремінь та таз дитини.
5. Пристебніть ремінь безпеки автомобіля.

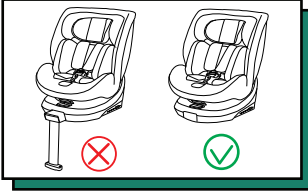

Сидіння-бустер i-Size 100-150 см не може використовувати опорну ногу.

## Зняття та одягання тканинного чохла

Зняття тканинного чохла

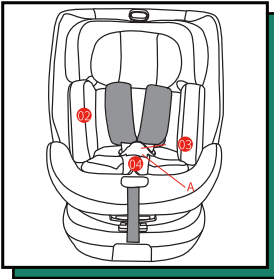

1. Заберіть ремені.
2. Натисніть червону кнопку А на пряжці, щоб відкрити пряжку.
3. Дістаньте подушку та пахвинну накладку.
4. Обережно зніміть чохол підголовника та чохол виробу.

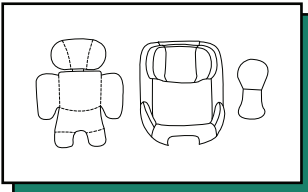

## Очищення та обслуговування

1. Під час щоденного використання необхідно регулярно перевіряти автокрісло.
2. У разі аварії автокрісло необхідно замінити.
3. Якщо автокрісло не використовується, його слід розміщувати в сухому та провітрюваному місці, щоб уникнути вогкості та плісняви.
4. Якщо на поверхні автокрісла є пил, можна використовувати вологу губку, щоб протерти і потім провітрити, щоб автокрісло висохло.
5. Якщо на ремені безпеки випадково потрапила їжа або напій, зніміть ремені безпеки, ретельно промийте в теплій воді і провітріть, щоб вони висохли.
6. Щоб почистити весь чохол виробу, дотримуйтесь інструкцій з прання.
7. Під час першого прання може статися невелике вицвітання, що є нормальною ситуацією.

Інструкції з прання:









***carrellobaby.com***