

espiro

allure

High chair

- PL | Krzeszko do karmienia
- EN | Highchair
- DE | Hochstuhl
- CZ | Jídelní židlička
- RU | Стульчик для кормления
- SK | Detská stolička
- HU | Etetőszék
- BG | Висок стол
- UA | Стілець для годування
- IT | Seggiolone
- ES | Silla de alimentación



User manual

- PL | Instrukcja obsługi
- EN | User manual
- DE | Bedienungsanleitung
- CZ | Návod k použití
- RU | Инструкция по эксплуатации
- SK | Návod na obsluhu
- HU | Naszjaláti útmutató
- BG | Инструкция за експлоатация
- UA | Інструкція з експлуатації
- IT | Manuale utente
- ES | Manual de usuario

www.espiro.pl

Elementy składowe

1

1.



2.

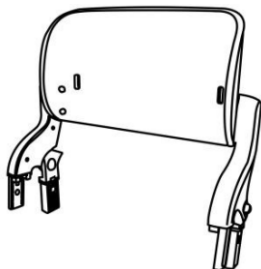

3.

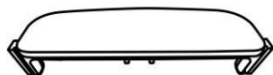

4.

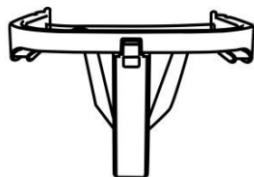

5.

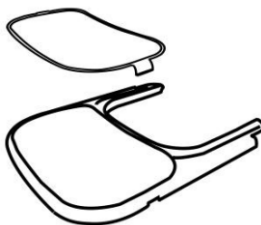

6.

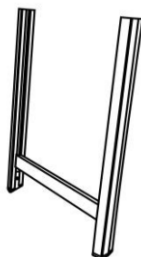

7.



8.

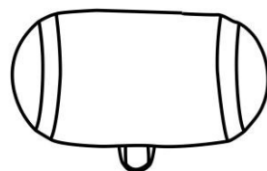

9.



Montaż krzeselka

2

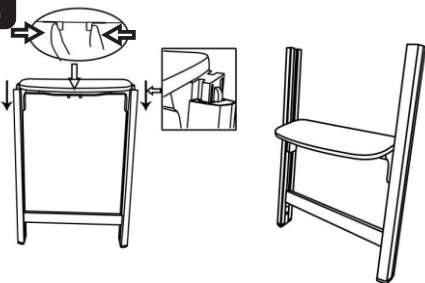

3

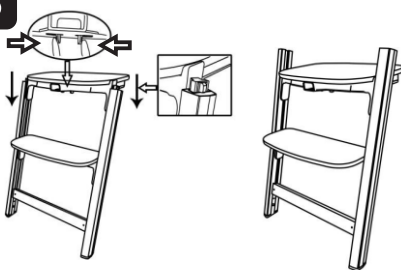

4

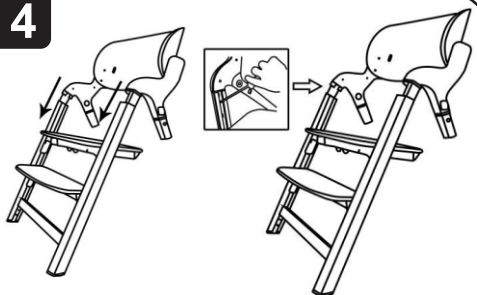

5

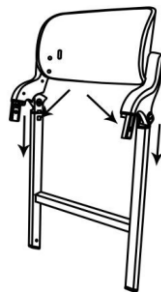

6



7



8

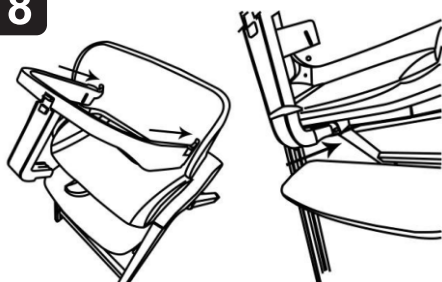

9

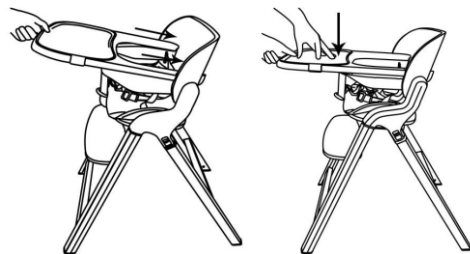

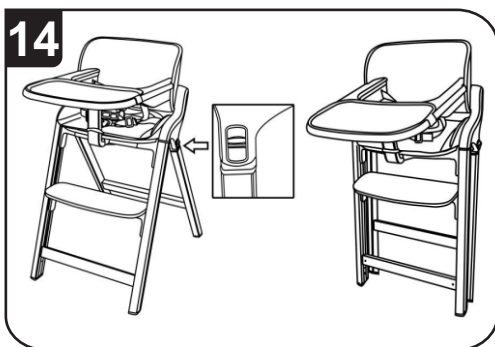
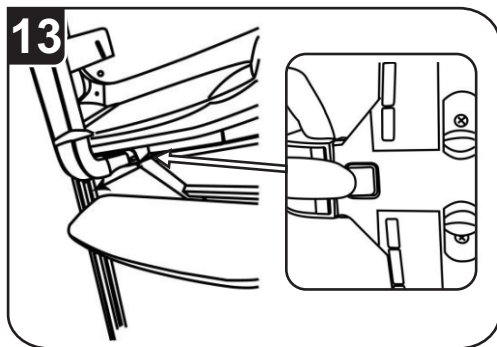
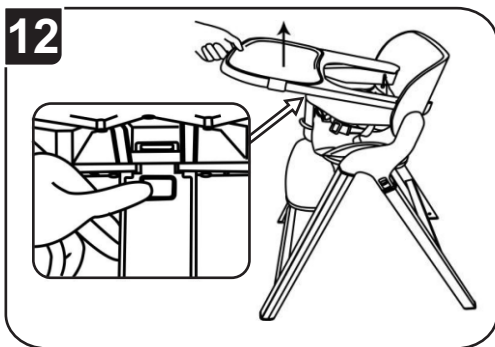
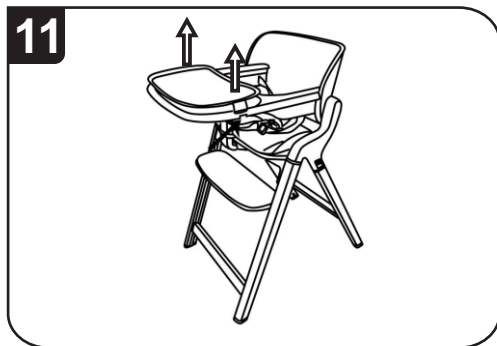
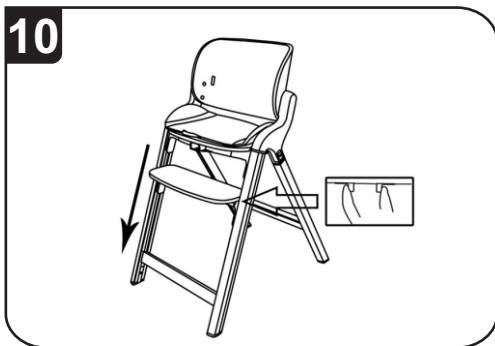

DEMONTAŻ OPARCIA

16

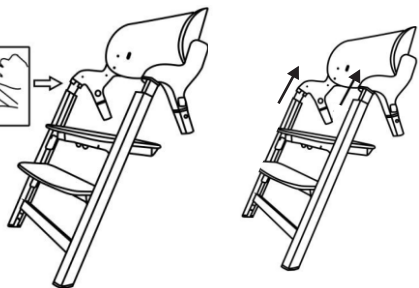

17

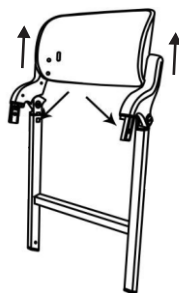

DEMONTAŻ SIEDZISKA I PODNÓŻKA

18

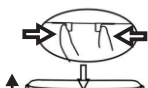
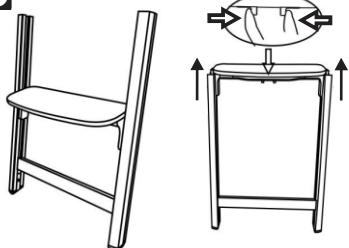

19

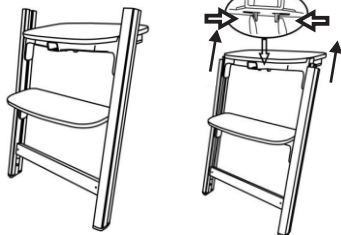

TOREBKI ZE ŚRODKIEM OSUSZAJĄCYM



- PL** Torebki ze środkiem osuszającym wewnątrz. Nie jeść. Wyrzucić po rozpakowaniu produktu.
- GB** Silica gel packets inside. Do not swallow. Discard after unwrapping the product.
- DE** Taschen mit Trockenmittel im Inneren. Nicht essen. Entsorgen nach dem Auspacken des Produkts.
- CZ** Sáčky s vysoušecím prostředkem uvnitř. Nejezte. Vyhod'te po rozbalení výrobku.
- SK** Sáčky s vysušacím vreckom vo vnútri . Nejedzte. Zlikvidujte po vybalení výrobku.
- RU** Сумки с осушителем внутри. Не употребляйте в пищу. Выбросить после распаковки продукта.
- UA** Сумки з осушувачем всередині. Не вживати в їжу. Викинути після розпакування продукту.
- RO** Pungi cu desicant. A nu se consuma. Aruncați pungile după despachetarea produsului.
- HU** Zacsók víztaszító belső béléssel. Nem ehető. A termék kicsomagolása után kidobandó.
- BG** Чанти с изсушител вътре. Да не се яде. След разопаковане на продукта – да се изхвърли.
- ES** Bolsas absorbentes de humedad. No ingerir. Desechar después de envolver el producto.
- FR** Ces sachets contiennent un produit déshydratant. Ne pas ingérer. Jeter après déballage du produit.
- IT** Bustine disidratanti con silica gel. Non ingerire. Gettare dopo il disimballo del prodotto.
- SE** Påsar med torkmedel inuti. Ät ej. Släng efter uppäckning av produkten.
- RS** Kесе sa sa sredstvom za sušenje unutrašnjosti. Nemojte jesti! Bacite kesicu nakon raspakivanja proizvoda.

SZANOWNI RODZICE!

Gratulujemy Państwu zakupu krzeselka do karmienia dla dzieci **ALLURE** firmy **BDG PRODUKCJA Sp. Z.O.O.**

Użytkowanie tego krzeselka będzie z pewnością dla Państwa dziecka bezpieczne, komfortowe i przyjemne.

WAŻNE! PRZECZYTAJ UWAŻNIE I ZACHOWAJ NA PRZYSZŁOŚĆ JAKO ODNIESIENIE

Bezpieczeństwo Twojego dziecka może być zagrożone, jeśli nie zastosujesz się do tej instrukcji!

Krzeselko przeznaczone dla dzieci od 6 miesiąca do 3 roku życia. Wysokiego krzeselka nie należy używać dopóki dziecko nie potrafi samodzielnie siedzieć.

UWAGA! Przed posadzeniem dziecka zawsze upewnij się, że produkt jest prawidłowo zamontowany

1. ELEMENTY SKŁADOWE

1. Siedzisko - 1szt;
2. Oparcie - 1szt;
3. Podnóżek - 1szt;
4. Uchwyt trzymający dziecko - 1 szt;
5. Taca - 1kom.;
6. Rama - 1 szt;
7. Wspornik tylny - 1szt;
8. Poduszka siedziska - 1szt., poduszka oparcia 1szt;
9. Śruba

Do złożenia niezbędny śrubokręt (brak w zestawie)

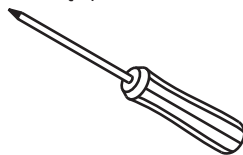
**MONTAŻ PODNÓŻKA**

2. Wsuń podnóżek skierowany zaokrąglonym krańcem do przodu w szyny znajdujące się w przednich nogach ramy ściskając przyciski regulacji.

MONTAŻ SIEDZISKA

3. Wsuń siedzisko skierowane miejscem wpięcia uchwytu trzymającego dziecko do przodu w szyny znajdujące się w przedniej części ramy ściskając przyciski regulacji. W celu regulacji siedziska wciśnij przyciski regulacji i ustaw je na wybranej wysokości

MONTAŻ OPARCIA

4. Wsuń plastikowe elementy znajdujące się po obu stronach oparcia w otwory na szczycie przednich nóg, następnie złącz te elementy wkręcając śrubę w otwór znajdujący się na dole plastikowego elementu oparcia oraz po wewnętrznej stronie przednich nóg ramy, powtórz czynność z drugiej strony

UWAGA! Siedzisko oraz podnóżek muszą być opuszczone podczas montażu oparcia.

Główka śruby nie może wystawać powyżej wewnętrznej ścianki szyny!

5. Wsuń plastikowe elementy znajdujące się z tyłu oparcia w tylne nogi ramy, aż usłyszysz wyraźne kliknięcie a przycisk do demontażu tylnych nóg wskoczy na miejsce.

MONTAŻ PODUSZEK

6. Umieść poduszkę siedziska na siedzisku, oprzyj jej boki o plastikowe elementy oparcia znajdujące się po jego obu stronach, następnie zapnij ją rzepami pod siedziskiem

7. Nasuń poduszkę oparcia na oparcie, następnie zapnij ją rzepami pod oparciem.

MONTAŻ UCHWYTU TRZYMAJĄCEGO DZIECKO

8. W celu zainstalowania uchwytu trzymającego dziecko wsuń go pod kątem w otwory znajdujące się w oparciu, następnie przełóż wpięcie przez kółko wszyte w przedniej części poduszki siedziska i wsuń w otwór w przedniej części siedziska aż usłyszysz wyraźne kliknięcie a przycisk do demontażu uchwytu trzymającego dziecko wskoczy na miejsce

UWAGA! Podczas montażu uchwytu trzymającego dziecko siedzisko musi się znajdować w najwyższej pozycji!

UWAGA: Uchwyt posiada 5-cio punktowe pasy bezpieczeństwa. Po posadzeniu dziecka wyreguluj długości pasów do wzrostu dziecka. Zawsze używaj pasów bezpieczeństwa gdy dziecko siedzi w krzeselku.

MONTAŻ TACY

9. W celu zainstalowania tacy ustaw ją pod kątem do oparcia, wsuń w otwory znajdujące się po jego obu stronach, następnie delikatnie dociśnij tacę do dołu

REGULACJA PODNÓŻKA

10. Krzeselko do karmienia ALLURE posiada możliwość regulacji podnóżka, w celu zmiany pozycji podnóżka wciśnij przyciski regulacji znajdujące się po jego dolnej stronie i ustaw go w wybranej pozycji

DEMONTAŻ TACY

11. W celu zdjęcia tacki chwycić za uchwyty znajdujące się po obu jej stronach i unieść ją do góry
12. W celu wypięcia tacy wciśnij przycisk znajdujący się na przedniej stronie uchwyty trzymającego dziecko i unieść ją do góry

DEMONTAŻ UCHWYTU TRZYMAJĄCEGO DZIECKO

13. W celu wypięcia uchwyty trzymającego dziecko wciśnij przycisk znajdujący się pod miejscem jego wpięcia i wysuń go z otworu mocującego

ZŁOŻENIE/ROZŁOŻENIE KRZESEŁKA

14. W celu złożenia krzeselka do karmienia wciśnij przesuwne przyciski znajdujące się po obu stronach plastikowych elementów oparcia i delikatnie unieść krzesło do góry.
15. W celu rozłożenia krzeselka rozsuń przednie i tylne nogi ramy

DEMONTAŻ OPARCIA

16. W celu demontażu oparcia wykręć śruby mocujące oparcie znajdujące się po wewnętrznej stronie przednich nóg ramy i wysuń je z przednich nóg ramy
17. Wciśnij przyciski znajdujące się po wewnętrznej stronie tylnych nóg ramy i wysuń z nich oparcie

DEMONTAŻ SIEDZISKA I PODNÓŻKA

18. W celu demontażu siedziska zdemontuj oparcie i wysuń siedzisko ściskając przyciski regulacji
19. W celu demontażu podnóżka zdemontuj oparcie i siedzisko i wysuń podnóżek ściskając przyciski regulacji

MONTAŻ SIEDZISKA DLA STARSZEGO DZIECKA

1. Zdemontuj tacę (punkt 12)
2. Zdemontuj uchwyt trzymający dziecko (punkt 13)
3. Dopasuj wysokość siedziska i podnóżka do wzrostu dziecka (punkt 3, punkt 10)



CZYSZCZENIE I OBSŁUGA

Pokrycie krzeselka można prać tylko ręcznie w temp. 30 stopni przy pomocy łagodnych

środków piorących najlepiej w płynie do prania.

Nie wirować, nie suszyć w suszarce.

Części krzeselka wykonane z tworzywa sztucznego, stelaż oraz pasy można czyścić za pomocą wilgotnej ściereczki.

Nie stosować agresywnych środków piorących.

Tace można myć pod bieżącą wodą używając delikatnych środków czyszczących najlepiej w płynie.

Należy unikać zabrudzenia klamry pasa, aby zapewnić jego sprawne działanie. Jeżeli ulegnie

zabrudzeniu można go zamoczyć i wyplukać w ciepłej wodzie.



OSTRZEŻENIE

WAŻNE! PRZECZYTAJ UWAŻNIE I ZACHOWAJ NA PRZYSZŁOŚĆ JAKO ODNIESIENIE.

- Nigdy nie pozostawiaj dziecka bez opieki.
- Zawsze stosuj system ograniczający.
- Zagrożenie upadkiem: Nie dopuść, aby dziecko wspinało się na produkt.
- Nie używaj produktu, jeżeli wszystkie jego elementy nie są prawidłowo zamontowane i wyregulowane.
- Miej świadomość ryzyka, jakie niesie ze sobą umieszczenie produktu w pobliżu otwartych źródeł ognia i innych źródeł wysokich temperatur.
- Miej świadomość ryzyka przewrócenia, jeżeli dziecko potrafi odepchnąć się stopami od stołu lub jakiegokolwiek innej konstrukcji.

Produktu nie należy używać, dopóki dziecko nie potrafi samodzielnie siedzieć. Produktu nie należy używać, jeżeli jakakolwiek jego część jest złamana, oderwana lub jej brakuje. W przypadku jakichkolwiek uszkodzeń czy nieprawidłowości skonsultuj się z punktem sprzedaży lub serwisem firmy BDG PRODUKCJA Sp. Z.O.O. Twoje krzeselko nie jest zabawką! Nie pozwól dziecku wspinać się na nie. Przewrócenie się krzeselka na dziecko może spowodować poważne obrażenia. Ten produkt jest przeznaczony dla dzieci do 3 roku życia lub wadze do 15 kg, które mogą samodzielnie siedzieć. Używaj krzeselka z dala od niebezpiecznych miejsc tj. basen, schody, ogień, itp. Krzeselko należy używać wyłącznie zgodnie z instrukcją obsługi. Upewnij się że dziecko nie znajduje się w pobliżu krzeselka podczas jego składania i rozkładania

Przy składaniu i rozkładaniu krzeselka uważaj na bezpieczeństwo Twoich palców. Upewnij się, że palce oraz inne części ciała Twojego dziecka są bezpieczne podczas zmiany położenia oparcia, zapięcia pasów czy tacki. Nie przemieszczaj krzeselka na kółkach po miękkim podłożu. Zawsze upewnij się przed użyciem krzeselka, że jest dokładnie rozłożone i zablokowane. Przed postawieniem gorącego posiłku na tacy krzeselka upewnij się czy jest ona prawidłowo zamontowana. BDG PRODUKCJA Sp. Z.O.O. nie ponosi odpowiedzialności za szkody wyrządzone w mieniu lub na osobach na skutek montażu lub używania produktu, w tym jego elementów ochronnych i zabezpieczających, niezgodnie ze wskazaniem i zaleceniami producenta zawartymi w niniejszej instrukcji. Zawsze montuj wszystkie elementy ochronne i zabezpieczające krzeselka zgodnie z instrukcją. W celu zapewnienia maksymalnego bezpieczeństwa Twojego dziecka oraz uniknięcia obrażeń ciała, powinno ono znajdować się z dala od ruchomych elementów produktu podczas jego składania i rozkładania. Produkt przeznaczony dla jednego dziecka. Nigdy nie montuj elementów nie znajdujących się w zestawie. Zawsze używaj krzeselka z zamontowaną tacką i zapiętymi pasami bezpieczeństwa.

UWAGA: Krzeselka dziecięce znajdujące się w pobliżu okna mogą służyć jako schodek po którym dziecko wdrapie się i wypadnie przez okno. Zawsze przed użyciem sprawdź, czy wysokie krzeselko jest odpowiednio stabilne i bezpieczne. Zawsze upewnij się, że pasy bezpieczeństwa są prawidłowo zapięte, wyregulowane i dopasowane do Twojego dziecka. Nie umieszczaj tego wyrobu w pobliżu okna gdzie linki rolet lub zasłon mogłyby spowodować uduszenie dziecka



OSTRZEŻENIE DLA SIEDZISKA DLA STARSZEGO DZIECKA

UWAGA: Produkt przeznaczony jest dla dziecka powyżej 3 roku życia lub o maksymalnej wadze 80kg

INFORMACJE DODATKOWE

NORMA:

- PN-EN 14988+A2:2024-09
- PN-EN 17191:2021-12

DEAR PARENTS!

Congratulations on your purchase of the **ALLURE** highchair by BDG PRODUKCJA Sp Z.O.O. We are sure that your child will enjoy using this safe and comfortable highchair.

IMPORTANT! READ CAREFULLY AND KEEP FOR FUTURE REFERENCE

Your child's safety may be at risk if you do not follow this manual!

The highchair is designed for children from 6 months to 3 years of age. The chair shall not be used before the child can sit unaided

NOTE! Before putting the child inside make sure the product is properly assembled.

1. PARTS LIST

1. SEAT - one piece
2. BACKREST - one piece
3. FOOTREST - one piece
4. CHILD RESTRAINT BAR - one piece
5. TRAY - 1 set
6. FRAME - one piece
7. REAR FRAME SUPPORT - one piece
8. SEAT PILLOW - one piece
9. SCREW

Screwdriver needed for
assembly (not included)

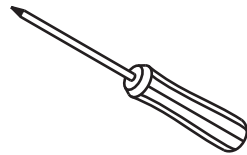
**FOOTREST ASSEMBLY**

2. Insert the footrest with the rounded side facing forward into the rails located in the front legs of the frame while squeezing the regulation buttons.

SEAT ASSEMBLY

3. Insert the seat with the child restraint bar socket facing forward into the rails located in the front legs of the frame while squeezing the regulation buttons. In order to adjust the height of the seat squeeze the regulation buttons and move it to the desired height

BACKREST ASSEMBLY

4. Insert the plastic elements located on both sides of the backrest into the openings at the top of the front legs of the frame, secondly connect these elements by screwing in a screw into the holes located on the bottom of the plastic element and the interior side of the front legs of the frame repeat on the other side.

NOTE! The seat and footrest must be adjusted to the lowest position during the assembly of the backrest

5. Insert the plastic elements located on the back of the backrest into the rear legs of the frame until you hear a click and the disassembly button clicks into place.

PILLOW ASSEMBLY

6. Place the seat pillow on the seat and rest its sides against the sides of the plastic elements of the backrest located on both of its sides and fasten it with a velcro below the seat.

7. Pull the backrest pillow over the backrest and fasten it with a velcro below the backrest.

CHILD RESTRAINT BAR ASSEMBLY

8. To install the child restraint bar insert it at an angle into the openings located in the backrest, put the connecting element through the loop located in the front of the seat pillow and into the socket located in the front part of the seat until you hear a click and the disassembly button clicks into place.

NOTE! During the child restraint bar assembly the seat needs to be in the highest position.

NOTE! The restraint bar has a 5-point safety harness. After placing the child into the seat adjust the harness to the child's height. Always use the safety harness when the child is seating in the chair.

TRAY ASSEMBLY

9. To install the tray place it against the backrest at an angle, insert it in to the openings located on both sides of the backrest and gently push it down.

FOOTREST ADJUSTMENT

10. The ALLURE high chair footrest can be adjusted, in order to change its position press the regulation buttons located below the footrest and adjust it to the chosen position.

TRAY DISASSEMBLY

11. To unclip the tray grab the clips located on both of its sides and raise it.

12. To disassemble the tray click the button located on the front of the child restraint bar and raise it.

CHILD RESTRAINT BAR DISASSEMBLY

13. To disassemble the child restraint bar click the button located below the mounting point of the child disassembly bar and pull it out.

FOLDING/UNFOLDING OF THE CHAIR

14. To fold the chair slide the sliding buttons located on both sides of the plastic backrest elements and gently lift the chair.

15. To unfold the chair pull the front and back legs of the frame apart.

BACKREST DISASSEMBLY

16. To disassemble the backrest unscrew the screws mounting the backrest located on the interior side of the front legs of the frame and pull it out.
17. Click the buttons located on the on the interior side of the rear legs of the frame and slide the backrest out.

SEAT AND FOOTREST DISASSEMBLY.

18. To disassemble the seat disassemble the backrest, squeeze the regulation buttons and slide the seat out.
19. To disassemble the footrest disassemble the backrest and the seat, squeeze the regulation buttons and slide the footrest out.

ASSEMBLING THE SEAT FOR THE OLDER CHILD

1. Disassemble the tray (point 12)
2. Disassemble the child restraint bar (point 13)
3. Adjust the seat and footrest position to the child's height (point 3, point 10)

CLEANING AND OPERATION

The upholstery of the seat can be washed in 30 degrees using mild cleaning agents. Do not use the spin cycle and do not dry in a dryer.

Parts if the chair made out of plastic can be cleaned using a damp cloth. Do not use aggressive agents. The tray can be cleaned under running water using mild cleaning agents.

Avoid getting the safety harness buckle dirty to ensure its proper functioning. If it gets dirty it can be cleaned using warm water.

WARNING

IMPORTANT! READ CAREFULLY AND KEEP FOR FUTURE REFERENCE

- Never leave the child unattended.
- Always use the restraint system.
- Falling hazard: Prevent your child from climbing on the product.
- Do not use the product unless all components are correctly fitted and adjusted.
- Be aware of the risk of open fire and other sources of strong heat in the vicinity of the product.
- Be aware of the risk of tilting when your child can push its feet against a table or any other structure.

Product should not be used if any part is broken, torn, or missing. In case of any damage or faults, consult your dealer or a BDG PRODUKCJA Sp. z o.o. service point. The product is not a toy! Do not let your child climb on it. If the highchair falls on your child, it can cause serious injury. Product is intended for children 6 months to 3 years of age. Use the chair away from dangerous places such as swimming pools, stairs, fireplaces, etc. The chair should be used only in accordance with the manual. When folding or unfolding the highchair, watch out for your fingers. Make sure that fingers and other body parts of your child are safe when changing the position of the backrest, seat belts, or tray. Do not move the highchair on soft surfaces. Always make sure the highchair is properly unfolded and locked before use. Make sure the tray is properly installed before placing a hot meal.

Make sure that the child is not near the chair during its folding and unfolding. BDG PRODUKCJA Sp. Z.O.O. is not responsible for any damages caused to property or persons as a result of installation or use of the product, including its protective and safety elements, in accordance with the indications and recommendations in the manufacturer's instruction manual. Always assemble the protective and safety elements of the chair according to instructions. In order to ensure the maximum safety of your child, the highchair should be located away from the moving parts of the chair during folding/unfolding. The product is intended for one child. Do not install components not included in the kit. Always use the chairs with the fitted tray and fastening safety belt. **WARNING:** Children's chairs located under a window could be used as a step by the child and cause the child to fall out the window. Always check the security and the stability of the high chair before use. This product is intended for children able to sit up unaided and up to 3 years or a maximum weight of 15 kg. Make sure that any harness is correctly fitted. High chair should not be used if any part is broken, or missing. Do not place this product near a window where the roller blind or curtain regulation wires can cause suffocation of the child.



SEAT FOR THE OLDER CHILD WARNING

NOTE: Product intended for a child aged 3 and up or with a max weight of 80kg

ADDITIONAL INFORMATION

NORM:

- PN-EN 14988+A2:2024-09
- PN-EN 17191:2021-12

LIEBE ELTERN!

Wir gratulieren Ihnen zum Kauf des **ALLURE** - Hochstuhls der Firma **BDG PRODUKCJA Sp. Z.O.O.**

Dieser Hochstuhl wird für Ihr Kind sicher, komfortabel und angenehm sein.

WICHTIG! BITTE SORGFÄLTIG LESEN UND FÜR SPÄTERES NACHKESEN UNBEDINGT AUFBEWAHREN.

Die Sicherheit Ihres Kindes kann gefährdet sein, wenn Sie diese Anleitung nicht befolgen! Der Hochstuhl ist für Kinder im Alter von 6 Monaten bis 3 Jahren geeignet. Der Hochstuhl sollte nicht verwendet werden, solange das Kind noch nicht selbstständig sitzen kann.

WICHTIGER HINWEIS! Vergewissern Sie sich vor dem Hineinsetzen des Kindes immer, dass das Produkt ordnungsgemäß montiert ist.

1. BESTANDTEILE

1. Sitz – 1 St.
2. Rückenlehne - 1St.;
3. Fußstütze - 1St.;
4. Kinderhalterung - 1 St.;
5. Tablett – 1 Set;
6. Rahmen - 1 St.;
7. Stütze hinten - 1St.;
8. Sitzkissen - 1St., Rückenlehnpolster - 1St.;
9. Schraube

Für die Montage ist ein Schraubendreher erforderlich (nicht im Lieferumfang enthalten).

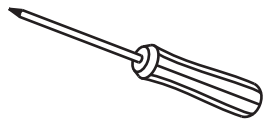
**MONTAGE DER FUSSTÜTZE**

2. Schieben Sie die Fußstütze mit dem abgerundeten Ende nach vorne in die Schienen an den vorderen Beinen des Rahmens und drücken Sie dabei die Einstellknöpfe zusammen.

MONTAGE DES SITZES

3. Schieben Sie den Sitz mit der Befestigungsstelle für den Haltegriff nach vorne in die Schienen im vorderen Teil des Rahmens und drücken Sie die Einstellknöpfe zusammen. Um den Sitz einzustellen, drücken Sie die Einstellknöpfe und stellen Sie sie auf die gewünschte Höhe ein.

MONTAGE DER RÜCKENLEHNE

4. Stecken Sie die Kunststoffteile auf beiden Seiten der Rückenlehne in die Öffnungen oben an den Vorderbeinen und verbinden Sie diese Teile, indem Sie die Schraube in die Öffnung unten am Kunststoffteil der Rückenlehne und an der Innenseite der Vorderbeine des Rahmens eindrehen. Wiederholen Sie diesen Vorgang auf der anderen Seite.

WICHTIGER HINWEIS! Der Sitz und die Fußstütze müssen während der Montage der Rückenlehne abgesenkt sein.

Der Schraubenkopf darf nicht über die Innenwand der Schiene hinausragen!

5. Schieben Sie die Kunststoffteile an der Rückseite der Rückenlehne in die hinteren Beine des Rahmens, bis Sie ein deutliches Klicken hören und der Knopf zum Abnehmen der hinteren Beine einrastet.

MONTAGE DER KISSEN

6. Legen Sie das Sitzkissen auf den Sitz, legen Sie seine Seiten an die Kunststoffteile der Rückenlehne auf beiden Seiten an und befestigen Sie es dann mit Klettverschlüssen unter dem Sitz.

7. Schieben Sie das Rückenpolster auf die Rückenlehne und befestigen Sie es mit Klettverschlüssen unter der Rückenlehne.

MONTAGE DER KINDERHALTERUNG

8. Um die Kinderhalterung anzubringen, schieben Sie sie schräg in die Öffnungen in der Rückenlehne, dann führen Sie die Befestigung durch den Ring, der in den vorderen Teil des Sitzkissens eingenäht ist, und schieben Sie sie in die Öffnung im vorderen Teil des Sitzes, bis Sie ein deutliches Klicken hören und der Knopf zum Abnehmen der Haltevorrichtung für das Kind einrastet.

WICHTIGER HINWEIS! Bei der Montage der Kinderhalterung muss sich der Sitz in der höchsten Position befinden!

WICHTIGER HINWEIS: Die Halterung verfügt über 5-Punkt-Sicherheitsgurte. Nachdem Sie das Kind hineingesetzt haben, passen Sie die Länge der Gurte an die Größe des Kindes an. Verwenden Sie immer die Sicherheitsgurte, wenn das Kind im Kindersitz sitzt.

MONTAGE DES TABLETTS

9. Um das Tablett anzubringen, stellen Sie es schräg an die Rückenlehne, schieben Sie es in die Öffnungen auf beiden Seiten und drücken Sie es dann vorsichtig nach unten.

EINSTELLUNG DER FUSSTÜTZE

10. Der Hochstuhl ALLURE verfügt über eine verstellbare Fußstütze. Um die Position der Fußstütze zu verändern, drücken Sie die Verstellknöpfe an der Unterseite der Fußstütze und stellen Sie sie in die gewünschte Position.

DEMONTAGE DES TABLETTS

11. Um das Tablett zu entfernen, fassen Sie es an den Griffen an beiden Seiten und heben Sie es nach oben.

12. Um das Tablett herauszuziehen, drücken Sie den Knopf an der Vorderseite der Kinderhalterung und heben Sie es nach oben.

DEMONTAGE DER KINDERHALTERUNG

13. Um die Kinderhalterung zu lösen, drücken Sie den Knopf unterhalb der Befestigungsstelle und ziehen Sie sie aus der Befestigungsöffnung heraus.

ZUSAMMENKLAPPEN/AUSKLAPPEN DES HOCHSTUHL

14. Um den Hochstuhl zusammenzuklappen, drücken Sie die Schiebknöpfe auf beiden Seiten der Kunststoffteile der Rückenlehne und heben Sie den Stuhl vorsichtig nach oben.
15. Um den Hochstuhl auszuklappen, ziehen Sie die vorderen und hinteren Beine des Rahmens auseinander.

DEMONTAGE DER RÜCKENLEHNE

16. Um die Rückenlehne zu demontieren, lösen Sie die Befestigungsschrauben der Rückenlehne an der Innenseite der vorderen Rahmenbeine und ziehen Sie sie aus den vorderen Rahmenbeinen heraus.
17. Drücken Sie die Knöpfe an der Innenseite der hinteren Rahmenbeine und ziehen Sie die Rückenlehne heraus.

DEMONTAGE DES SITZES UND DER FUSSTÜTZE

18. Um den Sitz zu demontieren, entfernen Sie die Rückenlehne und ziehen Sie den Sitz heraus, indem Sie die Einstellknöpfe drücken.
19. Um die Fußstütze zu demontieren, entfernen Sie die Rückenlehne und den Sitz und schieben Sie die Fußstütze durch Drücken der Einstellknöpfe heraus.

MONTAGE DES SITZES FÜR ÄLTERE KINDER

1. Demontieren Sie das Tablett (Ziff. 12).
2. Demontieren die Kinderhalterung (Ziff. 13).
3. Passen Sie die Höhe des Sitzes und der Fußstütze an die Größe Ihres Kindes an. (Ziff. 3 u. 10)



REINIGUNG UND HANDHABUNG

Der Bezug des Hochstuhls darf nur von Hand bei 30 Grad mit milden Waschmitteln, vorzugsweise Flüssigwaschmitteln, gewaschen werden. Nicht schleudern, nicht im Trockner trocknen. Die Kunststoffteile des Hochstuhls, das Gestell und die Gurte können mit einem feuchten Tuch gereinigt werden. Keine aggressiven Reinigungsmittel verwenden.

Die Tablettts können unter fließendem Wasser mit milden Reinigungsmitteln, vorzugsweise in flüssiger Form, gewaschen werden. Vermeiden Sie Verschmutzungen der Gurtschnalle, um deren einwandfreie Funktion zu gewährleisten. Bei Verschmutzungen kann sie mit warmem Wasser befeuchtet und ausgespült werden.



WARNHINWEISE

WICHTIGE HINWEISE! LESEN SIE DIESE SORGFÄLTIG DURCH UND BEWAHREN SIE DIESE FÜR ZUKÜNFTIGE BEZUGNAHME AUF.

- Lassen Sie Ihr Kind niemals unbeaufsichtigt.
- Verwenden Sie immer ein Rückhaltesystem.
- Sturzgefahr: Lassen Sie Ihr Kind nicht auf das Produkt klettern.
- Verwenden Sie das Produkt nicht, wenn nicht alle Teile ordnungsgemäß montiert und eingestellt sind.
- Seien Sie sich der Gefahr bewusst, die mit der Aufstellung des Produkts in der Nähe von offenen Feuerquellen und anderen Quellen hoher Temperaturen verbunden ist.
- Seien Sie sich der Gefahr des Umkippens bewusst, wenn Ihr Kind sich mit den Füßen vom Tisch oder einer anderen Konstruktion abstoßen kann.

Das Produkt darf nicht verwendet werden, solange das Kind nicht selbstständig sitzen kann. Das Produkt darf nicht verwendet werden, wenn Teile davon gebrochen, abgelöst oder fehlen. Bei Beschädigungen oder Unregelmäßigkeiten wenden Sie sich bitte an die Verkaufsstelle oder den Kundendienst der Firma BDG PRODUKCJA Sp z. o.o. Ihr Hochstuhl ist kein Spielzeug! Lassen Sie Ihr Kind nicht darauf klettern. Das Umkippen des Hochstuhls kann zu schweren Verletzungen des Kindes führen. Dieses Produkt ist für Kinder bis zu 3 Jahren oder einem Gewicht von bis zu 15 kg bestimmt, die selbstständig sitzen können.

Verwenden Sie den Hochstuhl nicht in der Nähe von gefährlichen Orten wie Schwimmbäder, Treppen, Feuerstellen usw. Der Hochstuhl darf nur gemäß der Gebrauchsanweisung verwendet werden. Achten Sie darauf, dass sich Ihr Kind beim Auf- und Zusammenklappen des Hochstuhls nicht in dessen Nähe befindet. Achten Sie beim Auf- und Zusammenklappen des Hochstuhls auf die Sicherheit Ihrer Finger. Achten Sie darauf, dass die Finger und andere Körperteile Ihres Kindes sicher sind, wenn Sie die Rückenlehne verstellen, die Gurte anlegen oder das Tablett befestigen. Bewegen Sie den Hochstuhl nicht auf weichem Untergrund.

Vergewissern Sie sich vor der Benutzung des Hochstuhls immer, dass er vollständig ausgeklappt und arretiert ist. Bevor Sie eine heiße Mahlzeit auf das Tablett des Hochstuhls stellen, vergewissern Sie sich, dass es richtig montiert ist. BDG PRODUKCJA Sp. z. o.o. haftet nicht für Schäden an Eigentum oder Personen, die durch die Montage oder Verwendung des Produkts, einschließlich seiner Schutz- und Sicherheitselemente, entgegen den Anweisungen und Empfehlungen des Herstellers in dieser Anleitung entstehen. Montieren Sie alle Schutz- und Sicherheitselemente des Stuhls immer gemäß der Anleitung. Um die maximale Sicherheit Ihres Kindes zu gewährleisten und Verletzungen zu vermeiden, sollte es sich während des Auf- und Zusammenklappens des Produkts von den beweglichen Teilen fernhalten. Das Produkt ist für ein Kind bestimmt. Montieren Sie niemals Teile, die nicht im Lieferumfang enthalten sind. Verwenden Sie den Hochstuhl immer mit montiertem Tablett und angeschnallten Sicherheitsgurten.

WICHTIGER HINWEIS: Kinderstühle, die sich in der Nähe eines Fensters befinden, können als Trittstufe dienen, auf die das Kind klettern und aus dem Fenster fallen kann. Überprüfen Sie vor jedem Gebrauch, ob der Hochstuhl ausreichend stabil und sicher ist. Vergewissern Sie sich immer, dass die Sicherheitsgurte richtig angelegt, eingestellt und an Ihr Kind angepasst sind. Stellen Sie dieses Produkt nicht in der Nähe eines Fensters auf, wo die Schnüre von Rollos oder Vorhängen zu einer Strangulation des Kindes führen könnten.



WARNHINWEIS FÜR DEN SITZ FÜR ÄLTERE KINDER

WICHTIGER HINWEIS: Das Produkt ist für Kinder über 3 Jahre oder mit einem Höchstgewicht von 80 kg vorgesehen.

ZUSÄTZLICHE INFORMATIONEN

NORM:

- PN-EN 14988+A2:2024-09
- PN-EN 17191:2021-12

VÁŽENÍ RODIČE!

Gratulujeme, že jste nakoupili jídelní dětskou židličku **ALLURE** od firmy **BDG PRODUKCJA Sp. Z.O.O.**

Používání této židličky určitě bude pro vaši dítě pohodlné, komfortní a bezpeční

DŮLEŽITÉ! POKYNY SI POZORNĚ PŘEČTĚTE a USCHOVEJTE PRO POZDĚJŠÍ NÁHLEDNUTÍ

Bezpečnost vašeho dítěte může být ohrožena, pokud nebudete dodržovat tento návod! Jídelní židlička je určena pro děti od 6 měsíců do 3 let. Vysokou židličku nepoužívejte, pokud vaše dítě neumí samo sedět.

POZOR! Před usazením dítěte do židličky se vždy ujistěte, že je výrobek správně sestaven.

1. SOUČÁSTI

1. Sedátko – 1 ks;
2. Opěradlo – 1 ks;
3. Podnožka – 1 ks;
4. Bezpečnostní madlo – 1 ks;
5. Táč – 1 sada;
6. Rám – 1 ks;
7. Zadní držák – 1 ks;
8. Polštář sedátka – 1 ks, polštář opěradla 1 ks;
9. Šroub

K sestavení je nezbytný šroubovák (není v sadě)

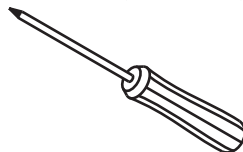

MONTÁŽ PODNOŽKY

2. Zasuňte podnožku nasměrovanou zaobleným koncem dopředu do kolejnič umístěných v předních nohách rámu a zároveň stiskněte nastavovací tlačítka.

MONTÁŽ SEDÁTKA

3. Zasuňte sedátko nasměrované bodem uchycení bezpečnostního madla dopředu, do kolejnič umístěných v přední části rámu, a zároveň stiskněte nastavovací tlačítka. Chcete-li seřadit sedátko, stiskněte nastavovací tlačítka a nastavte jej do požadované výšky.

MONTÁŽ OPĚRADLA

4. Zasuňte plastové prvky na obou stranách opěradla do otvorů v horní části předních noh, pak tyto prvky spojte zašroubováním šroubu do otvoru umístěného ve spodní části plastového prvku opěradla a na vnitřní straně předních noh rámu. Opakujte na druhé straně. **POZOR!** Sedátko a podnožka musí být spuštěny při montáži opěradla. Hlava šroubu nesmí vyčnívat nad vnitřní stěnu kolejnič!

5. Zasuňte plastové prvky na zadní straně opěradla do zadních noh rámu, dokud neuslyšíte zřetelné cvaknutí a tlačítko pro odebrání zadních noh nezapadne na místo.

MONTÁŽ POLŠTÁŘŮ

6. Umístěte polštář sedátka na sedátko, opřete jeho boky o plastové prvky opěradla umístěné po obou jeho stranách a pak jej upevněte pomocí suchých zipů pod sedátkem.

7. Nasuňte polštář opěradla na opěradlo, pak jej upevněte pomocí suchých zipů pod opěradlem.

MONTÁŽ BEZPEČNOSTNÍHO MADLA

8. Chcete-li namontovat bezpečnostní madlo, zasuňte jej šikmo do otvorů v opěradle, pak provlékněte klip kroužkem přišitým v přední části polštáře sedátka a vložte do otvoru v přední části sedátka, dokud neuslyšíte zřetelné cvaknutí a tlačítko pro odebrání bezpečnostního madla nezapadne na místo. **POZOR!** Při montáži bezpečnostního madla musí být sedátko v nejvyšší poloze!

POZOR: Madlo má pětibodové bezpečnostní pásy. Po usazení dítěte upravte délku pásů podle výšky dítěte. Bezpečnostní pásy používejte vždy, když dítě sedí v židličce.

MONTÁŽ TÁCU

9. Chcete-li namontovat táč, nakloňte jej směrem k opěradlu, vložte do otvorů umístěných na jeho obou stranách a pak táč jemně zatlačte dolů.

NASTAVENÍ PODNOŽKY

10. Jídelní židlička ALLURE má možnost nastavení podnožky, chcete-li změnit polohu podnožky, stiskněte nastavovací tlačítka umístěná na spodní straně podnožky a nastavte ji do požadované polohy.

ODEBRÁNÍ TÁCU

11. Chcete-li odebrat táč, uchopte páčky umístěné na jeho obou stranách a zvedněte jej nahoru.

12. Chcete-li uvolnit táč, stiskněte tlačítko umístěné na přední straně bezpečnostního madla a zvedněte jej nahoru.

ODEBRÁNÍ BEZPEČNOSTNÍHO MADLA

13. Chcete-li uvolnit bezpečnostní madlo, stiskněte tlačítko umístěné pod bodem jeho upevnění a vysuňte jej z upevňovacího otvoru.

SKLÁDÁNÍ/ROZKLÁDÁNÍ DĚTSKÉ ŽIDLÍČKY

14. Chcete-li jídelní židličku složit, stiskněte posuvná tlačítka umístěná na obou stranách plastových prvků opěradla a židličku jemně zvedněte nahoru.

15. Chcete-li židličku rozložit, rozsunte přední a zadní nohy rámu.

ODEBRÁNÍ OPĚRADLA

16 Chcete-li odebrat opěradlo, vyšroubujte šrouby upevňující opěradlo umístěné na vnitřní straně předních noh rámu a vysuňte je z předních noh rámu.

17. Stiskněte tlačítka umístěná na vnitřní straně zadních noh rámu a vysuňte z nich opěradlo.

ODEBRÁNÍ SEDÁTKA A PODNOŽKY

18. Chcete-li odebrat sedátko, vyjměte opěradlo a vysuňte sedátko stisknutím nastavovacích tlačítek.

19. Chcete-li odebrat podnožku, odeberte opěradlo a sedátko a vysuňte podnožku stisknutím nastavovacích tlačítek.

MONTÁŽ SEDÁTKA PRO STARŠÍ DÍTĚ

1. Odeberte táč (bod 12)
2. Odeberte bezpečnostní madlo (bod 13)
3. Upravte výšku sedátka a podnožky podle výšky dítěte (bod 3, bod 10)

! ČIŠTĚNÍ A ÚDRŽBA

Potah židličky můžete prát pouze v ruce na 30 °C s použitím jemných pracích prostředků, nejlépe v tekutém pracím přípravku. Neodstřeďujte ani nesaňte v sušičce. Plastové části židličky, rám a pásy čistěte vlhkým hadříkem.

Nepoužívejte agresivní prací prostředky. Tácy můžete mýt pod tekoucí vodou s použitím jemných čisticích prostředků, nejlépe v tekutém přípravku. Zabraňte znečištění přezky popruhu, aby byla zajištěna správná funkce. Pokud se zašpiní, namočte ji do teplé vody a vymáchejte.

! VAROVÁNÍ

DŮLEŽITÉ! POZORNĚ SI PŘEČTĚTE A USCHOVEJTE PRO BUDOUCÍ POUŽITÍ.

- Nikdy nenechávejte dítě bez dozoru.
- Vždy používejte zádržný systém.
- Nebezpečí pádu: Nedovolte dítěti lézt na výrobek.
- Nepoužívejte výrobek, pokud nejsou všechny součásti správně namontovány a seřizeny.
- Uvědomte si riziko umístění výrobku v blízkosti otevřených zdrojů ohně a jiných zdrojů vysokého tepla.
- Uvědomte si riziko převrácení, pokud se dítě může nohama odrazit od stolu nebo jiné konstrukce.

Výrobek nepoužívejte, dokud dítě neumí samo sedět. Výrobek nepoužívejte, pokud je některá část rozbitá, roztržená nebo chybí. V případě jakéhokoli poškození nebo nesrovnalostí se obraťte na prodejce nebo servis firmy BDG PRODUKCJA Sp. Z.O.O. Vaše jídelní židlička není hračka! Nedovolte dítěti, aby na ni lezlo. Převrácení židličky na dítě může způsobit vážné zranění. Tento výrobek je určen pro děti do 3 let nebo s hmotností do 15 kg, které umí samy sedět. Používejte židličku mimo nebezpečná místa, jako jsou bazén, schody, oheň atd. Židličku používejte pouze v souladu s návodem k obsluze. Ujistěte se, že dítě není v blízkosti židličky při jejím skládání a rozkládání. Při skládání a rozkládání židličky dávejte pozor na bezpečnost svých prstů.

Ujistěte se, že prsty a další části těla vašeho dítěte jsou bezpečné při nastavování opěradla, bezpečnostních pásů nebo tácu. Nepřemísťujte židličku na kolečkách po měkkém povrchu. Před použitím se vždy ujistěte, že je židlička zcela rozložená a zajištěná. Před umístěním horkého jídla na tác židličky se ujistěte, že je tác správně namontován. Firma BDG PRODUKCIJA Sp. Z.O.O. nenese odpovědnost za škody na majetku nebo osobách vzniklé v následku montáže nebo používání výrobku, včetně jeho ochranných a bezpečnostních prvků, v rozporu s pokyny a doporučeními výrobce uvedenými v tomto návodu. Vždy namontujte všechny ochranné a bezpečnostní prvky židličky podle návodu. Abyste zajistili maximální bezpečnost vašeho dítěte a předešli zranění, musí se dítě zdržovat v dostatečné vzdálenosti od pohyblivých částí výrobku při jeho skládání a rozkládání. Výrobek je určen pro jedno dítě. Nikdy nemontujte prvky, které nejsou v sadě. Vždy používejte židličku s namontovaným tácem a zapnutými bezpečnostními pásy. **POZOR:** Dětské židličky umístěné v blízkosti okna mohou sloužit jako schůdek, po kterém dítě může vylézt a vypadnout z okna. Před použitím vždy zkontrolujte, zda je vysoká židlička stabilní a bezpečná. Vždy se ujistěte, že jsou bezpečnostní pásy správně zapnuté, seřízené a přizpůsobené vašemu dítěti. Neumísťujte tento výrobek v blízkosti okna, kde by šňůrky od rolet nebo záclon mohly způsobit udušení dítěte.



VAROVÁNÍ PRO SEDADLO PRO STARŠÍ DÍTĚ

POZOR: Výrobek je určen pro děti starší 3 let s maximální hmotností 80 kg

DALŠÍ INFORMACE

NORMA:

- PN-EN 14988+A2:2024-09
- PN-EN 17191:2021-12

УВАЖАЕМЫЕ РОДИТЕЛИ!

Поздравляем Вас с приобретением детского стульчика для кормления **ALLURE** фирмы **BDG PRODUKCA Sp. Z.O.O.**

Этот стульчик обеспечит Вашему ребенку приятные, комфортные и безопасные условия для приема пищи.

ВАЖНО! СОХРАНИТЕ ДЛЯ ИСПОЛЬЗОВАНИЯ В БУДУЩЕМ

Безопасность Вашего Ребенка может быть под угрозой, если не следовать этой инструкции!

Стульчик предназначен для детей в возрасте от 6 месяцев до 3 лет. Высокий стульчик не следует использовать, пока ребенок не научится самостоятельно сидеть.

ВНИМАНИЕ! Прежде чем посадить ребенка, всегда следует убедиться, что продукт правильно собран.

1. СОСТАВЛЯЮЩИЕ ЭЛЕМЕНТЫ

1. Сидение – 1 шт.
2. Спинка – 1 шт.;
3. Подножка – 1 шт.;
4. Удерживающее устройство для ребенка - 1 шт.;
5. Поднос – 1 кл.;
6. Рама – 1 шт.;
7. Задняя опора – 1 шт.;
8. Подушка сидения – 1 шт., подушка спинки – 1 шт.;
9. Винты.

Для сборки необходима отвертка (не входит в комплект).

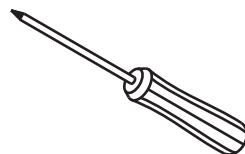

МОНТАЖ ПОДНОЖКИ

2. Вставьте подножку, направленную закругленным концом вперед, в направляющие, которые находятся в передних ножках рамы, одновременно нажимая кнопки регулировки.

МОНТАЖ СИДЕНИЯ

3. Вставьте сидение, направленное креплением удерживающего устройства вперед, в направляющие, которые находятся в передней части рамы, нажимая кнопки регулировки. Для регулировки высоты сидения нажмите кнопки регулировки и установите его на необходимой высоте.

МОНТАЖ СПИНКИ

4. Вставьте пластиковые элементы, размещенные с обеих сторон спинки, в отверстия в верхней части передних ножек, после чего соедините эти элементы, вкрутив винт в отверстие, которое находится в нижней части пластикового элемента спинки и на внутренней стороне передних ножек рамы. Повторите действия с другой стороны. **ВНИМАНИЕ!** Сидение и подножка должны быть опущены во время монтажа спинки. Головка винта не должна выступать над внутренней стенкой направляющей.

5. Вставьте пластиковые элементы, размещенные в задней части спинки, в задние ножки рамы, пока не услышите характерный щелчок, а кнопка для демонтажа задних ножек не встанет на место.

МОНТАЖ ПОДУШЕК

6. Положите подушку сидения на сидение, прижмите ее края к пластиковым элементам спинки с обеих сторон, после чего закрепите ее липучками под сидением.

7. Наденьте подушку спинки на спинку, а затем закрепите ее липучками под спинкой.

МОНТАЖ УДЕРЖИВАЮЩЕГО УСТРОЙСТВА

8. Чтобы установить удерживающее устройство, вставьте его под углом в отверстия в спинке, после чего протяните крепление через кольцо, вшитое в переднюю часть подушки сидения, и вставьте его в отверстие в передней части сидения до характерного щелчка, пока кнопка для демонтажа устройства не встанет на место.

ВНИМАНИЕ! Во время монтажа устройства сидение должно находиться в наивысшем положении!

ВНИМАНИЕ! Устройство оснащено 5-точечными ремнями безопасности. После того, как посадите ребенка, отрегулируйте длину ремней в соответствии с его ростом. Всегда используйте ремни безопасности, когда ребенок сидит в стульчике.

МОНТАЖ ПОДНОСА

9. Для монтажа подноса разместите ее под углом относительно спинки, вставьте в отверстия, размещенные с обеих сторон, после чего осторожно нажмите на поднос вниз.

РЕГУЛИРОВКА ПОДНОЖКИ

10. Стульчик для кормления ALLURE имеет возможность регулировки высоты подножки. Для смены положения подножки нажмите кнопки регулировки, которые находятся на ее нижней стороне, и установите в нужное положение.

ДЕМОНТАЖ ПОДНОСА

11. Чтобы снять поднос, возьмитесь за ручки по обеим его сторонам и поднимите вверх.

12. Для полного снятия подноса нажмите кнопку в передней части удерживающего устройства и поднимите ее вверх.

ДЕМОНТАЖ УДЕРЖИВАЮЩЕГО УСТРОЙСТВА

13. Чтобы отсоединить удерживающее устройство, нажмите кнопку, размещенную под местом его крепления, и вытяните его из монтажного отверстия.

СКЛАДЫВАНИЕ / РАСКЛАДЫВАНИЕ СТУЛЬЧИКА

14. Для складывания стульчика для кормления зажмите кнопки по обеим сторонам пластиковых элементов спинки и осторожно поднимите стульчик вверх.

15. Чтобы разложить стульчик, расставьте передние и задние ножки рамы.

ДЕМОНТАЖ СИДЕНИЯ И ПОДНОЖКИ

18. Чтобы демонтировать сидение, снимите спинку и вытяните сидение, зажав кнопки регулировки.

19. Чтобы демонтировать подножку, снимите спинку и сидение, после чего вытяните подножку, зажав кнопки регулировки.

МОНТАЖ СИДЕНИЯ ДЛЯ РЕБЕНКА СТАРШЕГО ВОЗРАСТА

1. Снимите поднос (пункт 12).

2. Снимите удерживающее устройство (пункт 13).

3. Отрегулируйте высоту сидения и подножки в соответствии с ростом ребенка (пункт 3, пункт 10).

! ОЧИСТКА И УХОД

Чехол стульчика можно стирать только вручную при температуре 30°C с использованием мягких моющих средств, лучше всего – жидкости для стирки. Не отжимать, не сушить в сушильной машине. Пластиковые элементы, каркас и ремни можно мыть влажной тряпкой.

Не используйте агрессивные моющие средства. Поднос можно мыть под проточной водой с использованием деликатных моющих средств. Избегайте загрязнения пряжки ремня безопасности для обеспечения ее правильной работы. В случае загрязнения ее можно замочить и промыть в теплой воде.

! ПРЕДУПРЕЖДЕНИЕ

ВАЖНО! ВНИМАТЕЛЬНО ПРОЧТИТЕ И СОХРАНИТЕ НА БУДУЩЕЕ

- Никогда не оставляйте ребенка без присмотра.
- Всегда используйте удерживающее устройство.
- Угроза падения: не позволяйте ребенку влезать на стульчик.
- Не используйте продукт, если не все его элементы установлены и отрегулированы должным образом.
- Помните о риске в случае размещения изделия вблизи открытого огня или других источников высокой температуры.
- Помните о риске опрокидывания, если ребенок может оттолкнуться ногами от стола или других конструкций.

Изделие не следует использовать, пока ребенок не научится самостоятельно сидеть. Не используйте изделие, если какая-либо его часть сломана, оторвана или отсутствует. В случае каких-либо повреждений или неисправностей обратитесь к продавцу или в сервисный центр компании ООО BDG PRODUKCJA. Ваш стул – не игрушка! Не позволяйте ребенку на него залазить. Опрокидывание стульчика может привести к серьезным травмам. Изделие предназначено для детей до 3 лет или с максимальным весом до 15 кг, которые могут самостоятельно сидеть. Не устанавливайте стул вблизи небезопасных мест, таких как бассейн, лестница, огонь и др. Стульчик следует использовать исключительно в соответствии с инструкцией обслуживания. Убедитесь, что ребенок не находится рядом со стульчиком во время его складывания или раскладывания.

Во время складывания или раскладывания стульчика будьте внимательны, чтобы не травмировать пальцы. Убедитесь, что пальцам и другим частям тела ребенка ничего не угрожает во время смены положения спинки, застегивания ремней или подноса. Не перемещайте стульчик на колесах по мягкой поверхности. Перед использованием убедитесь, что стульчик полностью разложен и заблокирован. Перед тем как поставить горячую еду на поднос, убедитесь, что он установлен правильно. ООО BDG PRODUKCJA не несет ответственности за вред, причиненный имуществу или людям в результате монтажа или использования продукта, в том числе его защитных и охранных элементов, вопреки указаниям и рекомендациям производителя, приведенных в этой инструкции. Всегда устанавливайте все защитные и охранные элементы в соответствии с инструкцией. С целью обеспечения максимальной безопасности Вашего ребенка и во избежания травм тела, ребенок должен находиться подальше от подвижных элементов продукта во время его складывания или раскладывания. Продукт предназначен для одного ребенка. Никогда не устанавливайте элементы, которые не входят в комплект. Всегда используйте стульчик с установленным подносом и застегнутыми ремнями безопасности.

ВНИМАНИЕ: Детские стульчики, которые находятся вблизи окон, могут послужить ступенькой, по которой ребенок может влезть и выпасть из окна. Перед использованием всегда проверяйте, стабильно ли установлен стульчик и является ли он безопасным. Следует убедиться, что ремни застегнуты надлежащим образом, отрегулированы специально для Вашего ребенка. Не устанавливайте устройство вблизи окон, где шнуры жалюзи или штор могут стать причиной удушья ребенка.



ПРЕДУПРЕЖДЕНИЕ ДЛЯ СИДЕНИЯ РЕБЕНКА СТАРШЕГО ВОЗРАСТА

ВНИМАНИЕ: Изделие предназначено для детей в возрасте от 3 лет или с максимальным весом 80кг.

ДОПОЛНИТЕЛЬНАЯ ИНФОРМАЦИЯ

СТАНДАРТЫ:

- PN-EN 14988+A2:2024-09
- PN-EN 17191:2021-12

Vážení rodičia,

ďakujeme, že ste si zakúpili detskú stoličku **ALLURE** od firmy **BDG PRODUKCJA Sp. Z.O.O.** Veríme, že používanie tejto stoličky bude pre Vás a Vaše dieťa pohodlné, bezpečné a príjemné.

DOLEŽITÉ! CITAJTE POZORNE A UCHOVAJTE PRE BUDUCE POUŽITIE

Ak nebudete dodržiavať tieto pokyny, môže byť ohrozená bezpečnosť vášho dieťaťa! Stolička je určená pre deti od 6 mesiacov do 3 rokov. Vysokú stoličku nepoužívajte, kým dieťa nedokáže samostatne sedieť.

UPOZORNENIE! Pred vložením dieťaťa do stoličky sa vždy uistite, že je výrobok správne zostavený

1. DIELY

1. Sedadlo – 1 kus
2. Operadlo - 1kus;
3. Opierka na nohy - 1kus;
4. Zádržný systém - 1 kus;
5. Tácka – 1sada;
6. Rám - 1 kus;
7. Zadná podporná noha - 1kus;
8. Vankúš na sedadlo - 1kus, vankúš na operadlo 1kus;
9. Skrutka

Na zostavenie výrobku budete potrebovať skrutkovač (nie je súčasťou balenia)

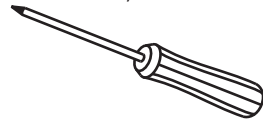
**INŠTALÁCIA OPIERKY NA NOHY**

2. Stlačte nastavovacie tlačidlá a vsuňte opierku na nohy nasmerovanú zaobleným koncom dopredu do vodiacich líšt, ktoré sa nachádzajú na predných nohách rámu.

INŠTALÁCIA SEDADLA

3. Stlačte nastavovacie tlačidlá a vsuňte sedadlo do vodiacich líšt v prednej časti rámu tak, aby miesto na inštaláciu zádržného systému smerovalo dopredu. Sedadlo nastavíte tak, že stlačíte nastavovacie tlačidlá a nastavíte ho do požadovanej výšky.

INŠTALÁCIA OPERADLA

4. Vsuňte plastové diely, ktoré sa nachádzajú na oboch stranách operadla, do otvorov v hornej časti predných nôh, potom spojte tieto diely naskrutkovaním skrutky do otvoru v spodnej časti plastového dielu operadla a na vnútornej strane predných nôh rámu. Postup zopakujte na druhej strane

UPOZORNENIE! Pri inštalácii operadla je potrebné znížiť sedadlo a opierku na nohy. Hlava skrutky nesmie vyčnievať nad vnútornú stenu vodiacej lišty!

5. Vsuňte plastové diely, ktoré sa nachádzajú na zadnej strane operadla, do zadných nôh rámu, kým nebudete počuť zreteľné cvaknutie a tlačidlo uvoľnenia zadných nôh nezapadne na miesto.

INŠTALÁCIA VANKÚŠOV

6. Vankúš na sedadlo položte na sedadlo, oprite jeho bočné časti o plastové diely, ktoré sa nachádzajú na oboch stranách sedadla a potom ho zaistíte suchým zipsom pod sedadlom.

7. Vankúš na operadlo nasuňte na operadlo a potom ho zaistíte suchým zipsom pod operadlom.

INŠTALÁCIA ZÁDRŽNÉHO SYSTÉMU

8. Vsuňte zádržný systém pod uhlom do otvorov v operadle a potom prestrčte sponu cez krúžok všitý v prednej časti vankúša na sedadlo a vsuňte ju do otvoru v prednej časti sedadla, kým nebudete počuť zreteľné cvaknutie a tlačidlo uvoľnenia zádržného systému nezapadne na miesto.

UPOZORNENIE! Pri inštalácii zádržného systému musí byť sedadlo nastavené do najvyššej polohy!

UPOZORNENIE: Zádržný systém je vybavený 5-bodovým bezpečnostným pásom. Po vložení dieťaťa do stoličky prispôbte dĺžku pásov telesnej výške dieťaťa. Keď je dieťa v stoličke, vždy používajte bezpečnostné pásy.

INŠTALÁCIA TÁCKY

9. Nastavte tácku pod uhlom k operadlu a zasuňte do otvorov, ktoré sa nachádzajú na oboch stranách operadla, a potom jemne potlačte tácku nadol.

NASTAVENIE OPIERKY NA NOHY

10. Opierka na nohy detskej jedálenskej stoličky ALLURE je nastaviteľná. Ak chcete zmeniť polohu opierky na nohy, stlačte nastavovacie tlačidlá, ktoré sa nachádzajú na jej spodnej strane a nastavte ju do požadovanej polohy.

ODOBRATIE TÁCKY

11. Ak chcete tácku odobrať, uchopte ju za rukoväť na oboch stranách a zdvihnite ju.

12. Ak chcete tácku odinštalovať, stlačte tlačidlo na prednej strane zádržného systému a zdvihnite ju.

ODOBRATIE ZÁDRŽNÉHO SYSTÉMU

13. Ak chcete odobrať zádržný systém, stlačte tlačidlo, ktoré sa nachádza pod miestom na jeho inštaláciu a vysuňte ho z upevňovacieho otvoru.

ZLOŽENIE/ROZLOŽENIE STOLIČKY

14. Ak chcete zložiť detskú jedálenskú stoličku, stlačte posuvné tlačidlá, ktoré sa nachádzajú na oboch stranách plastových častí operadla a jemne zdvihnite stoličku.

15. Ak chcete rozložiť stoličku, roztiahnite predné a zadné nohy rámu.

ODOBRATIE SEDADLA A OPIERKY NA NOHY

18. Ak chcete odobrať sedadlo, odnítte operadlo a stlačením nastavovacích tlačidiel vysuňte sedadlo.

19. Ak chcete odobrať opierku na nohy, odnítte operadlo aj sedadlo a stlačením nastavovacích tlačidiel vysuňte opierku na nohy.

INŠTALÁCIA SEDADLA PRE STARŠIE DIEŤA

1. Odoberte tácku (12. bod).
2. Odoberte zádržný systém (13. bod).
3. Výšku sedadla a opierky na nohy prispôsobte telesnej výške dieťaťa (3. bod, 10.bod).

! ČISTENIE A POUŽÍVANIE

Potah stoličky sa môže prať iba ručne pri teplote 30 stupňov Celzia s použitím jemných pracích prostriedkov, najlepšie tekutých. Neodstredujte ani nesušte v sušičke. Plastové diely stoličky, rám a popruhy sa môžu čistiť vlhkou handričkou.

Nepoužívajte agresívne pracie prostriedky. Tácky sa môžu umývať pod tečúcou vodou s použitím jemných čistiacich prostriedkov, najlepšie tekutých. Pre zaistenie správneho fungovania zabráňte zašpineniu spony pásu. Ak sa zašpiní, namočte ju a opláchnite teplou vodou.

! VAROVANIE

DÔLEŽITÉ! POZORNE SI PREČÍTAJTE A ODLOŽTE NA NAHLIADNUTIE V BUDÚCNOSTI.

- Nikdy nenechávajte dieťa bez dozoru.
- Vždy používajte zádržný systém.
- Nebezpečenstvo pádu: Nedovoľte dieťaťu liezť na výrobok.
- Nepoužívajte výrobok, pokiaľ nie sú všetky diely správne nainštalované a nastavené.
- Uvedomte si riziká súvisiace s umiestnením výrobku v blízkosti otvoreného ohňa a iných zdrojov vysokých teplôt.
- Uvedomte si riziko prevrátenia stoličky, ak sa vaše dieťa dokáže nohami odraziť od stola alebo inej konštrukcie.

Nepoužívajte tento výrobok, kým vaše dieťa nedokáže samostatne sedieť. Nepoužívajte tento výrobok, ak niektorá z jeho častí chýba, je zlomená alebo odtrhnutá. V prípade akéhokoľvek poškodenia alebo nezrovnalosti sa obráťte na predajcu alebo servisné stredisko spoločnosti BDG PRODUKCJA Sp. Z.O.O. Vaša stolička nie je hračka! Nedovoľte dieťaťu, aby na ňu liezlo. Ak sa stolička prevráti na dieťa, môže dôjsť k vážnemu zraneniu. Tento výrobok je určený pre deti do 3 rokov alebo s hmotnosťou do 15 kg, ktoré dokážu samostatne sedieť. Stoličku používajte mimo nebezpečných miest, ako sú bazén, schody, oheň atď. Používajte stoličku iba podľa pokynov v návode na používanie. Uistite sa, že pri skladaní a rozkladaní stoličky sa dieťa nachádza v bezpečnej vzdialenosti. Pri skladaní a rozkladaní stoličky dávajte pozor na prsty.

Pri nastavovaní operadla, zapínaní pásov alebo inštalácii tácky dbajte na to, aby prsty a iné časti tela vášho dieťaťa boli v bezpečí.

Nepremiestňujte stoličku na kolieskach po mäkkom povrchu. Pred použitím sa vždy uistite, že je stolička úplne rozložená a zaistená. Pred položením horúceho jedla na tácku stoličky sa uistite, že je tácka správne nainštalovaná. Spoločnosť BDG PRODUKCJA Sp. Z.O.O. nezodpovedá za škody na majetku alebo osobách, ktoré vznikli v dôsledku inštalácie alebo používania výrobku, vrátane jeho ochranných a bezpečnostných prvkov, v rozpore s pokynmi a odporúčaniami výrobcu uvedenými v tomto návode na používanie. Vždy nainštalujte všetky ochranné a bezpečnostné prvky stoličky podľa návodu. Aby bola zaistená maximálna bezpečnosť a aby sa predišlo zraneniu, vaše dieťa sa musí nachádzať v dostatočnej vzdialenosti od pohyblivých častí výrobku počas jeho skladania a rozkladania. Výrobok je určený pre jedno dieťa. Nikdy neinštalujte diely, ktoré nie sú súčasťou balenia. Stoličku vždy používajte s nainštalovanou táckou a zapnutými bezpečnostnými pásmi.

UPOZORNENIE: Detské stoličky umiestnené v blízkosti okna môžu slúžiť ako stupienok, na ktorý dieťa môže vyliezť a vypadnúť z okna. Pred používaním vždy skontrolujte, či je vysoká stolička primerane stabilná a bezpečná. Vždy sa uistite, že bezpečnostné pásy sú správne zapnuté, nastavené a prispôsobené vášmu dieťaťu. Neumiestňujte tento výrobok v blízkosti okna, kde by šnúry roliet alebo záclon mohli spôsobiť úškrtie dieťaťa.



VAROVANIE K SEDADLU PRE STARŠIE DIEŤA

UPOZORNENIE: Tento výrobok je určený pre dieťa staršie ako 3 roky alebo s maximálnou hmotnosťou 80 kg

ĎALŠIE INFORMÁCIE

NORMA:

- PN-EN 14988+A2:2024-09

- PN-EN 17191:2021-12

TISZTELT SZÜLŐK!

Gratulálunk a **BDG PRODUKCJA Sp. Z.O.O.** cég **ALLURE** etetőszéke megvásárlásához. Az etetőszék használata az Önök gyermeke számára minden bizonnyal biztonságos, kényelmes és kellemes lesz.

FONTOS! FIGYELMESEN OLVASSA EL ÉS ŐRIZZE MEG A TÁJÉKOZTATÓT A KÉSŐBBI FELHASZNÁLÁS E

Gyermeke biztonsága veszélybe kerülhet, ha nem tartja be ezt a használati útmutatót! Szék 6 hónapos kortól 3 éves korig ajánlott gyermekek számára. A magas etetőszéket addig nem szabad használni, amíg a gyermek nem tud önállóan ülni.

FIGYELEM! Mielőtt beültetné gyermekét, mindig győződjön meg arról, hogy a termék megfelelően össze van szerelve.

1. ALKATRÉSZEK

1. Ülőrész – 1 db
2. Háttámla – 1 db
3. Lábtartó – 1 db
4. Gyermeket tartó karfa – 1 db
5. Tálca – 1 db
6. Váz – 1 db
7. Hátsó tartóelem – 1 db
8. Ülőpárna – 1 db, háttámla párna – 1 db
9. Csavar

Az összeszereléshez csavarhúzó szükséges (nincs a készletben)

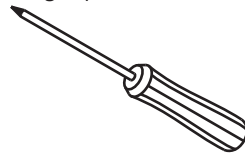
**A LÁBTARTÓ ÖSSZESZERELÉSE**

2. Helyezze be a lábtartót, úgy hogy a lekerekített vége előre felé nézzen, a váz első lábain található sínbe, miközben benyomva tartja az állítógombokat.

AZ ÜLŐRÉSZ ÖSSZESZERELÉSE

3. Helyezze be az ülőrészt úgy, hogy a gyermekbiztonsági karfa rögzítési pontja előre felé nézzen, a váz első részén található sínekbe, miközben benyomva tartja az állítógombokat. Az ülőrész magasságának beállításához nyomja be az állítógombokat, majd állítsa be a kívánt pozíciót.

A HÁTTÁMLA ÖSSZESZERELÉSE

4. Csúsztassa be a háttámla mindkét oldalán található műanyag elemeket az első lábak felső részén lévő nyílásokba, majd rögzítse az elemeket azzal, hogy becsavarja a csavart a háttámla műanyag elemének alsó részébe, illetve a váz első lábainak belső oldalán található nyílásba. Ismételje meg a műveletet a másik oldalon is.

FIGYELEM! Az ülőrésznek és a lábtartónak leengedett helyzetben kell lennie a háttámla felszerelésekor. A csavar feje nem állhat ki a sín belső falának síkjából!

5. Csúsztassa be a háttámla hátulján található műanyag elemeket a váz hátsó lábaiba, amíg határozott kattantást nem hall, ami jelzi, hogy a hátsó lábak kioldógombja a helyére pattant.

A PÁRNÁK FELSZERELÉSE

6. Helyezze az ülpárnát az ülőrészre, a széleit illessze a háttámla mindkét oldalán található műanyag elemekhez, majd rögzítse a párnát az ülőrész alatt lévő tépőzárakkal.

7. Húzza rá a háttámlapárnát a háttámlára, majd rögzítse azt a háttámla alján található tépőzárakkal.

A GYERMEKTARTÓ KARFA FELSZERELÉSE

8. A gyermektartó karfa felszereléséhez helyezze be azt enyhén megdöntve a háttámlán található nyílásokba, majd vezesse át a rögzítőrészt az ülpárna elején található textilgyűrűn, és csúsztassa be az ülőrész elején lévő nyílásba, amíg határozott kattantást nem hall. Ez jelzi, hogy a karfa kioldógombja a helyére pattant.

FIGYELEM! A gyermektartó karfa felszerelésekor az ülőrésznek a legmagasabb pozícióban kell lennie!

FIGYELEM: A karfa ötponos biztonsági övrendszerrel van ellátva. Miután a gyermeket beleültette, állítsa be az övek hosszát a gyermek magasságához. Mindig használja a biztonsági övet, amikor a gyermek a székben ül.

A TÁLCA FELSZERELÉSE

9. A tálca felszereléséhez állítsa azt enyhe szögben a háttámlához képest, csúsztassa be a háttámla mindkét oldalán található nyílásokba, majd óvatosan nyomja felfelé, amíg biztonságosan a helyére nem kerül.

A LÁBTARTÓ BEÁLLÍTÁSA

10. Az ALLURE etetőszék lábtartója állítható. A lábtartó helyzetének megváltoztatásához nyomja meg az alján található állító gombokat, majd állítsa a kívánt pozícióba.

A TÁLCA ELTÁVOLÍTÁSA

11. A tálca leemeléséhez fogja meg a két oldalán található fogantyúkat, és emelje felfelé.

12. A tálca kioldásához nyomja meg a gyermekbiztonsági karfa elején található gombot, majd emelje a tálcát felfelé.

A GYERMEKTARTÓ KARFA ELTÁVOLÍTÁSA

13. A gyermekbiztonsági karfa kioldásához nyomja meg a rögzítési pont alatt található gombot, majd húzza ki a kart a rögzítőnyílásból.

A SZÉK ÖSSZECSUKÁSA ÉS KINYITÁSA

14. Az etetőszék összeecsukásához nyomja meg a háttámla műanyag elemein, mindkét oldalon található tologombokat, majd finoman emelje meg a széket.

15. A szék kinyitásához húzza szét a váz első és hátsó lábait.

A HÁTTÁMLA ELTÁVOLÍTÁSA

16. A háttámla eltávolításához csavarja ki a rögzítőcsavarokat, amelyek a váz első lábainak belső oldalán találhatók, majd húzza ki a háttámlát az első lábakból.

17. Nyomja meg a váz hátsó lábainak belső oldalán található gombokat, és húzza ki belőlük a háttámlát.

AZ ÜLŐRÉSZ ÉS A LÁBTARTÓ ELTÁVOLÍTÁSA

18. Az ülőrész eltávolításához először szerelje le a háttámlát, majd nyomja be az állító gombokat, és húzza ki az ülőrészt.

19. A lábtartó eltávolításához szerelje le a háttámlát és az ülőrészt, majd nyomja be az állító gombokat, és húzza ki a lábtartót

ÜLŐRÉSZ FELSZERELÉSE NAGYOBB GYERMEK SZÁMÁRA

1. Szerelje le a tálcát (lásd 12. pont).

2. Szerelje le a gyermekbiztonsági kart (lásd 13. pont).

3. Állítsa be az ülőrész és a lábtartó magasságát a gyermek testmagasságához (lásd 3. és 10. pont).

TISZTÍTÁS ÉS KARBANTARTÁS

A szék huzata kizárólag kézzel, 30 °C hőmérsékleten, enyhe folyékony mosószerral mosható. Ne centrifugázza, és ne szárítsa szárítógépben.

A műanyag elemeket, a vázat és a biztonsági öveket nedves ruhával lehet tisztítani. Ne használjon agresszív tisztítószeret.

A tálcá folyó víz alatt, enyhe – lehetőleg folyékony – tisztítószerrel mosható.

Kerülje el, hogy a biztonsági öv csatja szennyeződjön, mert ez befolyásolhatja a működését.

Ha a csat mégis szennyezett lenne, áztassa be és öblítse ki meleg vízben.

FIGYELMEZTETÉS

FIGYELMEZTETÉS

FONTOS! OLVASSA EL FIGYELMESEN, ÉS ŐRIZZE MEG KÉSŐBBI HASZNÁLATRA!

- Soha ne hagyja gyermekét felügyelet nélkül.
- Mindig használja a biztonsági rögzítőrendszert.
- Leesés veszélye: Ne engedje, hogy a gyermek felmásszon a székre.
- Ne használja a terméket, ha bármelyik része nincs megfelelően felszerelve vagy beállítva.
- Legyen tisztában azzal a kockázattal, amelyet a termék nyílt láng vagy más hőforrás közelében való elhelyezése jelent.
- Ügyeljen arra a veszélyre is, hogy a gyermek a lábával ellökheti magát az asztaltól vagy más tárgytól, ami a szék felborulását okozhatja.

A terméket nem szabad használni, amíg a gyermek nem tud önállóan ülni. Ne használja a széket, ha bármelyik eleme eltört, leszakadt vagy hiányzik. Bármilyen sérülés vagy meghibásodás esetén forduljon az értékesítési ponthoz vagy a BDG PRODUKCJA Sp. z o.o. szervizéhez. A szék nem játék! Ne engedje, hogy a gyermek felmásszon rá, mert a felboruló szék súlyos sérülést okozhat. Ez a termék 3 éves korig vagy legfeljebb 15 kg testsúlyig használható, olyan gyermekek számára, akik már önállóan tudnak ülni. A széket mindig biztonságos helyen használja – kerülje az olyan veszélyes környezetet, mint például medence, lépcső vagy tűzhely közelében. A széket kizárólag a használati útmutatóban leírtak szerint használja.

Győződjön meg arról, hogy a gyermek nincs a szék közelében annak összecsukása vagy kinyitása közben.

Összecsukás és kinyitás során ügyeljen az ujjai biztonságára.

Mindig ellenőrizze, hogy gyermeke ujjai és testrészei nincsenek útban, amikor a háttámla helyzetét, a biztonsági öveket vagy a tálcát állítja. Ne mozgassa a széket puha felületen a kerekek segítségével.

Minden használat előtt ellenőrizze, hogy a szék teljesen kinyitott és biztonságosan rögzített állapotban van.

Forró étel tálcára helyezése előtt győződjön meg arról, hogy a tálca megfelelően van felszerelve. A BDG PRODUKCJA Sp. z o.o. nem vállal felelősséget semmilyen személyi vagy vagyoni kárért, amely a termék vagy annak biztonsági elemeinek a gyártó utasításaival ellentétes szereléséből vagy használatából ered. Mindig szerelje fel és használja a szék összes biztonsági elemét az útmutatóban leírt módon. Gyermeke biztonsága érdekében ügyeljen arra, hogy a gyermek távol maradjon a szék mozgó részeitől annak összecsukása és kinyitása során. A termék egy gyermek számára készült.

Soha ne szereljen fel olyan elemeket, amelyek nem tartoznak a készlethez.

Mindig használja a széket felszerelt tálcával és bekapcsolt biztonsági övekkel.

FIGYELEM: Az ablak közelében elhelyezett etetőszék lépcsőként szolgálhat, amelyen a gyermek felmászhat és kieshet az ablakon.

Minden használat előtt ellenőrizze, hogy a magas etetőszék stabil és biztonságos.

Mindig győződjön meg róla, hogy a biztonsági övek megfelelően be vannak csatolva, beállítva és illeszkednek a gyermekéhez.

Ne helyezze a széket ablak közelébe, ahol a roló vagy a függöny zsinórja fulladást okozhat.



FIGYELMEZTETÉS – NAGYOBB GYERMEK SZÁMÁRA KÉSZÜLT ÜLŐRÉSZEZ

FIGYELEM: A termék 3 évesnél idősebb gyermekek számára készült, illetve legfeljebb 80 kg testsúlyig használható.

TOVÁBBI INFORMÁCIÓK

NORMÁK:

- PN-EN 14988+A2:2024-09
- PN-EN 17191:2021-12

УВАЖАЕМИ РОДИТЕЛИ!

Поздравления за закупуването на стол за хранене на деца **ALLURE** на фирма **BDG PRODUKCIJA Sp. Z.O.O.**

Използването на този стол със сигурност ще бъде безопасно, удобно и приятно за Вашето дете.

ВАЖНО! ЗАПАЗЕТЕ С ЦЕЛ СПРАВКА В БЪДЕЩЕ

Безопасността на Вашето дете може да бъде изложена на риск, ако не следвате тези инструкции!

Столчето е предназначено за деца от 6 месеца до 3-годишна възраст. Детето не трябва да използва столчето за хранене, докато не може да седи самостоятелно.

ВНИМАНИЕ! Винаги се уверявайте, че продуктът е правилно монтиран, преди да поставите детето си в столчето.

1. СЪСТАВНИ ЕЛЕМЕНТИ

1. Седалка - 1 бр.
2. Облегалка - 1 бр.;
3. Поставка за крака - 1 бр.;
4. Детски ограничител - 1 бр.;
5. Табла - 1 к-т;
6. Рамка - 1 бр.
7. Задна опора - 1 бр.;
8. Възглавница за седалка - 1 бр., възглавница за облегалка - 1 бр.;
9. Винт

За сглобяване е необходима отвертка (не е включена)

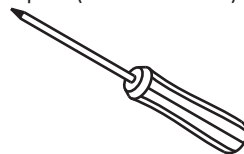

МОНТАЖ НА ПОСТАВКАТА ЗА КРАКА

2. Поставете поставката за крака със заобления край напред във водачите, разположени в предните крака на рамката, като натиснете бутоните за регулиране.

МОНТАЖ НА СЕДАЛКАТА

3. Плъзнете седалката с детския ограничител, обърнати напред във водачите в предната част на рамката, като натиснете бутоните за регулиране. За да регулирате седалката, натиснете бутоните за регулиране и ги настройте на желаната височина.

МОНТАЖ НА ОБЛЕГАЛКАТА

4. Поставете пластмасовите елементи, които се намират от двете страни на облегалката в отворите в горната част на предните крака, след което свържете тези елементи, като завийте винта в отвора в долната част на пластмасовия елемент на облегалката и във вътрешната част на предните крака на рамката. Повторете процеса от другата страна.

ВНИМАНИЕ! Седалката и поставката за крака трябва да бъдат спуснати по време на монтажа на облегалката.

Главата на винта не трябва да изпъква над вътрешната стена на водача!

5. Поставете пластмасовите елементи, намиращи се в задната част на облегалката в задните крака на рамката, докато чуе ясно щракване и бутонът за демонтаж на задните крака се фиксира на мястото си.

МОНТАЖ НА ВЪЗГЛАВНИЦИТЕ

6. Поставете възглавницата на седалката, опънете страните ѝ върху пластмасовите елементи на облегалката от двете страни, след което я закрепете с велкро лентите под седалката.

7. Плъзнете възглавницата за облегалката върху облегалката, след което я закрепете с велкро лентите под облегалката.

МОНТАЖ НА ДЕТСКИЯ ОГРАНИЧИТЕЛ

8. За да монтирате детския ограничител, го поставете под ъгъл в отворите в облегалката, след това прокарайте клипса през пръстена, пришит в предната част на възглавницата на седалката, и го плъзнете в отвора в предната част на седалката, докато чуе ясно щракване и бутонът за демонтаж на детския ограничител щракне на мястото си. **ВНИМАНИЕ!** При монтажа на детския ограничител, седалката трябва да бъде в най-високото си положение!

ЗАБЕЛЕЖКА: Седалката е снабдена с 5-точкови предпазни колани. След като поставите детето в седалката, регулирайте дължината на коланите според ръста на детето. Винаги използвайте предпазни колани, когато детето ви седи в столчето.

МОНТАЖ НА ТАБЛАТА

9. За да монтирате таблата, поставете я под ъгъл на облегалката, вкарайте я в отворите от двете ѝ страни, след което леко натиснете таблата надолу.

РЕГУЛИРАНЕ НА ПОСТАВКАТА ЗА КРАКА

10. Столчето за хранене ALLURE има регулируема поставка за крака. За да промените позицията на поставката за крака, натиснете бутоните за регулиране, разположени от долната ѝ страна, и я настройте в желаната позиция.

ДЕМОНТАЖ НА ТАБЛАТА

11. За да извадите таблата, хванете дръжките от двете страни и я повдигнете нагоре.

12. За да откачите тавата, натиснете бутона, който се намира отпред на детския ограничител и я повдигнете нагоре.

СГЪВАНЕ/РАЗГЪВАНЕ НА СТОЛЧЕТО ЗА ХРАНЕНЕ

14. За да сгънете столчето, натиснете плъзгащите се бутони от двете страни на пластмасовите елементи на облегалката и леко повдигнете столчето нагоре.
15. За да разгънете столчето, раздалечете предните и задните крака на рамката.

ДЕМОНТАЖ НА ОБЛЕГАЛКАТА

16. За да демонтирате облегалката, развийте винтовете, които я фиксират от вътрешната страна на предните крака на рамката, и я издърпайте от предните крака на рамката.
17. Натиснете бутоните от вътрешната страна на задните крака на рамката и издърпайте облегалката навън.

ДЕМОНТАЖ НА СЕДАЛКАТА И ПОСТАВКАТА ЗА КРАКА

18. За да демонтирате седалката, махнете облегалката и издърпайте седалката, като натиснете бутоните за регулиране.
19. За да демонтирате поставката за крака, махнете облегалката и седалката и издърпайте поставката за крака, като натиснете бутоните за регулиране.

МОНТАЖ НА СЕДАЛКА ЗА ПО-ГОЛЯМО ДЕТЕ

1. Свалете тавата (точка 12).
2. Свалете детския ограничител (точка 13).
3. Регулирайте височината на седалката и поставката за краката според височината на детето (точка 3, точка 10).

! ПОЧИСТВАНЕ И ПОДДРЪЖКА

Калъфът за столчето за хранене може да се пере само на ръка при 30 градуса, като се използват меки перилни препарати, за предпочитане течни. Не центрофугирайте и не сушете в сушилня. Пластмасовите части на столчето за хранене, рамката и коланите могат да се почистват с влажна кърпа.

Не използвайте агресивни почистващи средства. Таблиците могат да се мият под течаща вода с меки почистващи средства, за предпочитане течни. Избягвайте да замърсявате катарамата на колана, за да сте сигурни, че работи правилно. Ако все пак се замърси, можете да я намокрите и изплакнете с топла вода.

! ПРЕДУПРЕЖДЕНИЕ

ПРЕДУПРЕЖДЕНИЕ

ВАЖНО! ПРОЧЕТЕТЕ ВНИМАТЕЛНО И ЗАПАЗЕТЕ ЗА БЪДЕЩА СПРАВКА.

- Никога не оставяйте детето си без надзор.
 - Винаги използвайте системата за обезопасяване.
 - Опасност от падане: Не позволявайте на детето си да се катери върху продукта.
 - Не използвайте продукта, освен ако всички компоненти не са правилно монтирани и регулирани.
 - Бъдете наясно с рисковете, свързани с поставянето на продукта в близост до открит огън и други източници на високи температури.
 - Бъдете наясно с риска от преобръщане, ако детето ви е в състояние да се отблъсне от маса или друга конструкция с краката си.
- Продуктът не трябва да използва, докато детето не може да седи самостоятелно. Не използвайте продукта, ако някоя от неговите части е счупена, откъсната или липсва. В случай на повреда или неизправност, се обърнете към мястото на продажба или сервизния център на BDG PRODUKCIJA OOD Вашето столче за хранене не е играчка! Не позволявайте на детето си да се катери върху него. Ако столчето за хранене се преобърне върху детето ви, това може да причини сериозно нараняване. Този продукт е предназначен за деца до 3-годишна възраст или с тегло до 15 кг, които могат да седят без чужда помощ.

Използвайте столчето за хранене далеч от опасни зони като басейни, стълби, огън и др. Използвайте столчето за хранене само както е указано в инструкциите. Уверете се, че детето ви е далеч от столчето за хранене, когато то се сгъва и разгъва. Когато сгъвате и разгъвате стола, внимавайте за безопасността на пръстите си. Уверете се, че пръстите и другите части на тялото на детето ви са в безопасност, когато регулирате облегалката, закопчавате предпазния колан или използвате таблата. Не местете столчето на колелца върху меки повърхности. Винаги се уверявайте, че столчето за хранене е напълно разгънато и заключено преди употреба. Преди да поставите топла храна върху таблата на столчето за хранене, се уверете, че е правилно монтирана. BDG PRODUKCJA OOD не носи отговорност за каквито и да е щети на имущество или лица, произтичащи от монтажа или употребата на продукта, включително неговите защитни и предпазни елементи, в противоречие с инструкциите и препоръките на производителя, съдържащи се в това ръководство. Винаги монтирайте всички функции за безопасност и сигурност на столчето за хранене съгласно инструкциите. За да осигурите максимална безопасност на детето си и да избегнете наранявания, дръжте го далеч от движещите се части при сгъване и разгъване на продукта. Този продукт е предназначен за едно дете. Никога не монтирайте компоненти, които не са включени в комплекта. Винаги използвайте столчето за хранене с монтирана табла и закопчан предпазен колан.

ЗАБЕЛЕЖКА: Детските столчета за хранене, поставени близо до прозорец, могат да служат като стъпало, позволявайки на детето да се покатери и да падне през прозореца. Винаги проверявайте дали столчето за хранене е стабилно и безопасно преди употреба. Винаги се уверявайте, че предпазните колани са правилно закрепени, регулирани и пасват на вашето дете. Не поставяйте този продукт близо до прозорец, където шнуровете на щорите или завесите биха могли да удушат дете.



ПРЕДУПРЕЖДЕНИЕ ОТНОСНО СЕДАЛКАТА ПРИ ПО-ГОЛЕМИ ДЕЦА

ЗАБЕЛЕЖКА: Продуктът е предназначен за деца над 3-годишна възраст или с максимално тегло 80 кг.

ДОПЪЛНИТЕЛНА ИНФОРМАЦИЯ

СТАНДАРТ:

- PN-EN 14988+A2:2024-09
- PN-EN 17191:2021-12

ШАНОВНІ БАТЬКИ!

Вітаємо Вас з придбанням дитячого стільчика для годування **ALLURE** фірми **BDG PRODUKCIJA Sp. Z.O.O.**

Цей стільчик забезпечить Вашій дитині приємні, безпечні та комфортні умови для прийому їжі.

ВАЖЛИВО! ЗБЕРЕЖІТЬ ДЛЯ ВИКОРИСТАННЯ У МАЙБУТНЬОМУ

Безпека Твоїєї Дитини може опинитися під загрозою, якщо не слідувати цій інструкції! Стільчик призначений для дітей віком від 6 місяців до 3 років. Високий стільчик не слід використовувати, доки дитина не навчиться самостійно сидіти.

УВАГА! Перед тим, як посадити дитину, завжди необхідно упевнитись, що продукт правильно змонтований.

1. СКЛАДОВІ ЕЛЕМЕНТИ

1. Сидіння – 1 шт.
2. Спинка – 1 шт.;
3. Підніжка – 1 шт.;
4. Пристрій, що тримає дитину - 1 шт.;
5. Таця – 1 компл.;
6. Рама – 1 шт.;
7. Задня опора – 1 шт.;
8. Подушка сидіння – 1 шт., подушка спинки – 1 шт.;
9. Гвинти.

Для складання необхідна викрутка (не входить до комплекту).

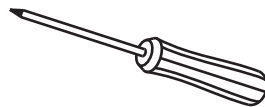

МОНТАЖ ПІДНІЖКИ

2. Вставте підніжку, скеровану заокругленим кінцем уперед, у напрямні в передніх ніжках рами, одночасно натискаючи кнопки регулювання.

МОНТАЖ СІДІННЯ

3. Вставте сидіння, скероване стороною кріплення пристрою для тримання дитини вперед, у напрямні в передній частині рами, притискаючи кнопки регулювання. Для регулювання висоти сидіння натисніть кнопки регулювання та встановіть його на потрібну висоту.

МОНТАЖ СПИНКИ

4. Вставте пластикові елементи, розташовані з обох боків спинки, в отвори у верхній частині передніх ніжок, після чого з'єднайте ці елементи, вкрутивши гвинт в отвір, що знаходиться в нижній частині пластикового елемента спинки та з внутрішньої сторони передніх ніжок рами. Повторіть дію з іншого боку. **УВАГА!** Сидіння та підніжка повинні бути опущені під час монтажу спинки. Головка гвинта не повинна виступати вище внутрішньої стінки напрямної!

5. Вставте пластикові елементи, розташовані ззаду спинки, у задні ніжки рами, поки не почуєте чітке клацання, а кнопка для демонтажу задніх ніжок не стане на місце.

МОНТАЖ ПОДУШОК

6. Покладіть подушку сидіння на сидінні, притисніть її боки до пластикових елементів спинки з обох сторін, після чого закріпіть її липучками під сидінням.

7. Надіньте подушку спинки на спинку, а потім закріпіть її липучками під спинкою.

МОНТАЖ ПРИСТРОЮ ДЛЯ ТРИМАННЯ ДИТИНИ

8. Щоб встановити пристрій для тримання дитини, вставте його під кутом в отвори, розташовані у спинці, після чого протягніть кріплення через кільце, вшите в передній частині подушки сидіння, та вставте його в отвір у передній частині сидіння до чіткого клацання, коли кнопка для демонтажу пристрою стане на місце.

УВАГА! Під час монтажу пристрою сидіння повинно знаходитись у найвищому положенні!

УВАГА! Пристрій оснащений 5-точковими ременями безпеки. Після того, як посадите дитину, відрегулюйте довжину ременів відповідно до її зросту. Завжди використовуйте ремені безпеки, коли дитина сидить у стільчику.

МОНТАЖ ТАЦІ

9. Для встановлення таці розташуйте її під кутом до спинки, вставте в отвори, розташовані з обох її боків, після чого обережно натисніть на тацю вниз.

РЕГУЛЮВАННЯ ПІДНІЖКИ

10. Стільчик для годування ALLURE має можливість регулювання висоти підніжки. Для зміни положення підніжки натисніть кнопки регулювання, розташовані з її нижнього боку, та встановіть в потрібне положення.

ДЕМОНТАЖ ТАЦІ

11. Щоб зняти тацю, візьміться за ручки, розташовані з обох її боків, та підніміть вгору.

12. Для повного зняття таці натисніть кнопку, розташовану на передній частині пристрою для тримання дитини, та підніміть її вгору.

ДЕМОНТАЖ ПРИСТРОЮ ДЛЯ ТРИМАННЯ ДИТИНИ

13. Щоб від'єднати пристрій для тримання, натисніть кнопку, розташовану під місцем його кріплення, та витягніть його з монтажного отвору.

СКЛАДАННЯ / РОЗКЛАДАННЯ СТІЛЬЧИКА

14. Для складання стільчика для годування натисніть кнопки, розташовані з обох боків пластикових елементів спинки, та обережно підніміть стілець вгору.

15. Для розкладання стільчика розсуньте передні та задні ніжки рами.

ДЕМОНТАЖ СПИНКИ

16. Щоб демонтувати спинку, відкрутіть гвинти кріплення спинки, розташовані з внутрішньої сторони передніх ніжок рами, та висуньте її з передніх ніжок рами.

17. Натисніть кнопки, розташовані з внутрішньої сторони задніх ніжок рами, та витягніть з них спинку.

ДЕМОНТАЖ СИДІННЯ ТА ПІДНІЖКИ

18. Щоб демонтувати сидіння, зніміть спинку та висуньте сидіння, натискаючи кнопки регулювання.

19. Щоб демонтувати підніжку, зніміть спинку та сидіння, після чого висуньте підніжку, натискаючи кнопки регулювання.

МОНТАЖ СИДІННЯ ДЛЯ ДИТИНИ СТАРШОГО ВІКУ

1. Зніміть тацю (пункт 12).

2. Зніміть пристрій для тримання дитини (пункт 13).

3. Відрегулюйте висоту сидіння та підніжки відповідно до зросту дитини (пункт 3, пункт 10).

❗ ЧИЩЕННЯ ТА ДОГЛЯД

Чохол стільчика можна прати лише вручну при температурі 30°C з використанням м'яких мийних засобів, бажано рідких. Не віджимати, не сушити в сушильній машині. Пластикові елементи, каркас та ремені можна мити вологою ганчіркою. Не використовуйте агресивні мийні засоби.

Тацю можна мити під проточною водою з використанням делікатних мийних засобів. Уникайте забруднення пряжки ременя для забезпечення її правильної роботи. У разі забруднення її можна замочити та промити в теплій воді.

❗ ПОПЕРЕДЖЕННЯ

ВАЖЛИВО! УВАЖНО ПРОЧИТАЙТЕ ТА ЗБЕРЕЖІТЬ НА МАЙБУТНЄ.

- Ніколи не залишайте дитину без нагляду.
- Завжди використовуйте систему тримання дитини.
- Небезпека падіння: не дозволяйте дитині залазити на стільчик.
- Не використовуйте виріб, якщо всі його елементи не встановлені та не відрегульовані належним чином.
- Пам'ятайте про ризик у випадку розміщення виробу поблизу відкритого вогню та інших джерел високої температури.
- Пам'ятайте про ризик перекидання, якщо дитина може відштовхуватися ногами від столу або інших конструкцій.

Виріб не слід використовувати, доки дитина не навчиться самостійно сидіти. Не використовуйте виріб, якщо будь-яка його частина зламана, відірвана або відсутня. У разі будь-яких пошкоджень або несправностей зверніться до продавця або сервісного центру компанії ТОВ BDG ПРОДУКЦІА. Ваш стільчик – це не іграшка! Не дозволяйте дитині на нього залазити. Перекидання стільчика може спричинити серйозні травми. Виріб призначений для дітей до 3 років або з максимальною вагою до 15 кг, які можуть самостійно сидіти. Використовуйте стільчик подалі від небезпечних місць, таких як басейн, сходи, вогонь тощо. Крісло слід використовувати виключно згідно з інструкцією обслуговування. Переконайтеся, що дитина не знаходиться поруч зі стільчиком під час його складання або розкладання.

. Під час складання або розкладання стільчика будьте уважні, аби не травмувати пальці. Переконайтесь, що пальцям та іншим частинам тіла дитини нічого не загрожує під час зміни положення спинки, запинання ременів чи таці. Не переміщуйте стільчик на колесах по м'якій поверхні. Перед використанням переконайтесь, що стільчик повністю розкладений та заблокований. Перед тим як ставити гарячу їжу на тацю, переконайтесь, що вона встановлена правильно. TOB BDG PRODUKCJA не несе відповідальності за шкоду, заподіяну майну або людям у результаті монтажу або використання продукту, у тому числі його захисних елементів та елементів безпеки, невідповідно до вказівок та рекомендацій виробника, поданих у цій інструкції. Завжди монтуйте усі захисні елементи та елементи безпеки згідно з інструкцією. З метою забезпечення максимальної безпеки Вашої дитини та уникнення травм тіла, вона повинна триматися подалі від рухомих елементів продукту під час його складання чи розкладання. Продукт призначений для однієї дитини. Ніколи не монтуйте елементи, яких немає у комплекті. Необхідно завжди використовувати стільчик із встановленою тацею та запнутими ременями безпеки.

УВАГА: Дитячі стільчики, які знаходяться поблизу вікон, можуть слугувати сходинкою, по якій дитина може вилізти та випасти з вікна. Перед використанням завжди перевіряйте, чи високий стілець є відповідно стабільним та безпечним. Завжди слід переконатися, що ремені безпеки правильно запнуті, відрегульовані для Вашої дитини. Не встановлюйте цього виробу поблизу вікон, де шнури жалюзі або штор можуть спричинити удушення дитини.



ПОПЕРЕДЖЕННЯ ДЛЯ СИДІННЯ ДИТИНИ СТАРШОГО ВІКУ

УВАГА: Виріб призначений для дітей віком від 3 років або з
максимальною вагою 80 кг.

ДОДАТКОВА ІНФОРМАЦІЯ

СТАНДАРТИ:

- PN-EN 14988+A2:2024-09
- PN-EN 17191:2021-12

GENTILI GENITORI,

Complimenti per aver acquistato il seggiolone da pappa **ALLURE** della **BDG PRODUKCIA SP. Z O.O.**

L'uso di questo seggiolone sarà senz'altro sicuro, confortevole e piacevole per il Vostro bambino.

IMPORTANTE! LEGGERE ATTENTAMENTE E CONSERVARE PER FUTURO RIFERIMENTO.

La sicurezza del Vostro bambino può essere compromessa in caso di mancato rispetto del presente manuale d'uso!

Il seggiolone è dedicato ai bambini dai 6 mesi ai 3 anni di età. Il seggiolone alto non può essere utilizzato finché il bambino non è in grado di stare seduto autonomamente.

NOTA BENE! Prima di accomodare il bambino, assicurarsi sempre che il prodotto sia montato correttamente.

1. COMPONENTI

1. Sedile – n. 1;
2. Schienale – n. 1;
3. Poggiapiedi – n. 1;
4. Barriera di protezione del bambino – n. 1;
5. Vassoio – n. 1;
6. Telaio – n. 1;
7. Supporto posteriore – n. 1;
8. Cuscino sedile – n. 1, cuscino schienale n. 1;
9. Vite

Per assemblare il prodotto è necessario un cacciavite (non incluso nella confezione).

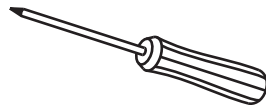
**MONTAGGIO DEL POGGIAPIEDI**

2. Inserire il poggiapiedi con l'estremità arrotondata rivolta in avanti nelle guide situate nelle gambe anteriori del telaio, premendo i pulsanti di regolazione.

MONTAGGIO DEL SEDILE

3. Inserire il sedile con il punto di aggancio del supporto per il bambino rivolto in avanti nelle guide situate nella parte anteriore del telaio, premendo i pulsanti di regolazione. Per regolare il sedile, premere i pulsanti di regolazione e impostarlo all'altezza desiderata.

MONTAGGIO DELLO SCHIENALE

4. Inserire gli elementi in plastica situati su entrambi i lati dello schienale nei fori sulla parte superiore delle gambe anteriori, quindi unire questi elementi avvitando la vite nel foro presente nella parte inferiore dell'elemento in plastica dello schienale e sul lato interno delle gambe anteriori del telaio, ripetere l'operazione dall'altro lato

ATTENZIONE! Il sedile e il poggiatesta devono essere abbassati durante il montaggio dello schienale.

La testa della vite non può sporgere oltre la parete interna della guida!

5. Inserire gli elementi in plastica situati nella parte posteriore dello schienale nelle gambe posteriori del telaio fino a sentire un clic distinto e il pulsante per lo smontaggio delle gambe posteriori scattare in posizione.

MONTAGGIO DEI CUSCINI

6. Posizionare il cuscino del sedile sul sedile, appoggiarne i lati agli elementi in plastica dello schienale situati su entrambi i lati, quindi fissarlo con il velcro sotto il sedile

7. Infilare il cuscino dello schienale sullo schienale, quindi fissarlo con il velcro sotto lo schienale.

MONTAGGIO DELLA BARRIERA DI PROTEZIONE DEL BAMBINO

8. Per installare la barriera di protezione, inserirla ad angolo nei fori situati nello schienale, quindi passare il gancio attraverso il passante presente nella parte anteriore del cuscino del sedile e inserirlo nel foro nella parte anteriore del sedile fino a sentire un clic distinto e il pulsante per lo smontaggio della barriera di protezione scattare in posizione.

ATTENZIONE! Durante il montaggio della barriera di protezione, il sedile deve trovarsi nella posizione più alta!

ATTENZIONE: La barriera è dotata di cinture di sicurezza a 5 punti. Dopo aver accomodato il bambino, regolare la lunghezza delle cinture in base alla sua altezza. Utilizzare sempre le cinture di sicurezza quando il bambino è seduto sul seggiolone.

MONTAGGIO DEL VASSOIO

9. Per installare il vassoio, posizionarlo ad angolo rispetto allo schienale, inserirlo nei fori situati su entrambi i lati, quindi premere delicatamente il vassoio verso il basso

REGOLAZIONE DEL POGGIATESTA

10. Il seggiolone pappa ALLURE è dotato di poggiatesta regolabile, per modificarne la posizione premere i pulsanti di regolazione situati nella parte inferiore e impostarlo nella posizione desiderata.

SMONTAGGIO DEL VASSOIO

11. Per rimuovere il vassoio, afferrare le maniglie situate su entrambi i lati e sollevarlo verso l'alto.

12. Per sganciare il vassoio, premere il pulsante situato sulla parte anteriore della barriera di protezione del bambino e sollevarlo verso l'alto.

SMONTAGGIO DELLA BARRIERA DI PROTEZIONE DEL BAMBINO

13. Per sganciare la barriera di protezione del bambino, premere il pulsante situato sotto il relativo punto di aggancio e sfilare la barriera dal foro di fissaggio.

CHIUSURA/ APERTURA DEL SEGGIOLONE

14. Per chiudere il seggiolone, premere i pulsanti scorrevoli situati su entrambi i lati degli elementi in plastica dello schienale e sollevare delicatamente il seggiolone.

15. Per aprire il seggiolone, allargare le gambe anteriori e posteriori del telaio.

SMONTAGGIO DELLO SCHIENALE

16. Per smontare lo schienale, svitare le viti di fissaggio dello schienale situate sul lato interno delle gambe anteriori del telaio ed estrarle dalle gambe anteriori del telaio.

17. Premere i pulsanti situati sul lato interno delle gambe posteriori del telaio ed estrarre lo schienale.

SMONTAGGIO DEL SEDILE E DEL POGGIAPIEDI

18. Per smontare il sedile, smontare lo schienale ed estrarre il sedile premendo i pulsanti di regolazione.

19. Per smontare il poggiatesta, smontare lo schienale e il sedile ed estrarre il poggiatesta premendo i pulsanti di regolazione.

MONTAGGIO DEL SEDILE PER BAMBINI PIÙ GRANDI

1. Smontare il vassoio (punto 12).

2. Smontare la barriera di protezione del bambino (punto 13).

3. Regolare l'altezza del sedile e del poggiatesta in base all'altezza del bambino (punto 3, punto 10).

PULIZIA E MANUTENZIONE

Il rivestimento del seggiolone può essere lavato esclusivamente a mano a temperatura di 30 gradi con detergenti delicati, preferibilmente liquidi. Non centrifugare, non asciugare in asciugatrice. Le parti in plastica del seggiolone, il telaio e le cinture possono essere puliti con un panno umido.

Non utilizzare detergenti aggressivi. Il vassoio può essere lavato sotto l'acqua corrente utilizzando detergenti delicati, preferibilmente liquidi. Evitare di sporcare la fibbia della cintura per garantirne il corretto funzionamento. Se si sporca, è possibile bagnarla e risciacquarla in acqua calda.

AVVERTIMENTO

IMPORTANTE! LEGGERE ATTENTAMENTE E CONSERVARE PER FUTURO RIFERIMENTO.

- Non lasciare mai il bambino incustodito.
- Utilizzare sempre il sistema di sicurezza.
- Pericolo di caduta: Non permettere al bambino di arrampicarsi sul prodotto.
- Non utilizzare il prodotto se tutti i suoi componenti non sono correttamente montati e regolati.
- Siate consapevoli dei rischi che comporta l'utilizzo del prodotto in prossimità di fiamme libere e altre fonti di calore.
- Siate consapevoli del rischio di ribaltamento se il bambino è in grado di spingersi con i piedi dal tavolo o da qualsiasi altra struttura.

Il prodotto non può essere utilizzato finché il bambino non è in grado di stare seduto autonomamente. Il prodotto non può essere utilizzato se una qualsiasi delle sue parti è rotta, staccata o mancante. In caso di danni o anomalie, consultare il punto vendita o il servizio di assistenza della BDG PRODUKČJA Sp. Z O.O. Il seggiolone non è un giocattolo! Non permettere al bambino di arrampicarsi sullo stesso. Il ribaltamento del seggiolone sul bambino può causare lesioni gravi. Il prodotto è dedicato a bambini fino a 3 anni di età o con peso fino a 15 kg, in grado di stare seduti autonomamente. Utilizzare il seggiolone lontano da luoghi pericolosi come piscine, scale, fiamme libere, ecc. Il seggiolone deve essere utilizzato esclusivamente in conformità al manuale d'uso.

Assicurarsi che il bambino non si trovi nelle vicinanze del seggiolone durante le operazioni di apertura e chiusura. Durante le operazioni di apertura e chiusura del seggiolone, prestare attenzione alla sicurezza delle dita. Assicurarsi che le dita e altre parti del corpo del bambino siano al sicuro durante la regolazione dello schienale, l'allacciatura delle cinture di sicurezza o il posizionamento del vassoio. Non spostare il seggiolone con le ruote su superfici morbide. Prima di utilizzare il seggiolone, assicurarsi sempre che sia completamente aperto e bloccato. Prima di appoggiare un pasto caldo sul vassoio del seggiolone, assicurarsi che lo stesso sia montato correttamente. La BDG PRODUKCJA Sp. Z O.O. declina ogni responsabilità per danni causati a cose o persone a seguito dell'assemblaggio o dell'uso del prodotto, compresi i relativi elementi di protezione e sicurezza, in modo non conforme alle indicazioni e raccomandazioni del produttore contenute nel presente manuale. Montare sempre tutti gli elementi di protezione e sicurezza del seggiolone in conformità al manuale d'uso. Per garantire la massima sicurezza del bambino ed evitare lesioni fisiche, lo stesso deve trovarsi lontano dagli elementi mobili del prodotto durante le operazioni di chiusura e apertura. Il prodotto è dedicato ad un solo bambino. Non montare mai elementi non presenti nella confezione. Utilizzare sempre il seggiolone con il vassoio montato e le cinture di sicurezza allacciate.

ATTENZIONE: I seggioloni posizionati vicino alla finestra possono essere utilizzati come gradini su cui il bambino può arrampicarsi e cadere dalla finestra. Prima dell'uso, verificare sempre che il seggiolone sia sufficientemente stabile e sicuro. Assicurarsi sempre che le cinture di sicurezza siano allacciate correttamente, regolate e adatte al bambino. Non posizionare il prodotto vicino a finestre, dove le corde delle persiane o delle tende potrebbero causare il soffocamento del bambino.

.



AVVERTIMENTO PER IL SEGGIOLINO PER BAMBINI PIÙ GRANDI

ATTENZIONE: Il prodotto è dedicato a bambini di età superiore ai 3 anni o con peso massimo di 80 kg.

INFORMAZIONI AGGIUNTIVE

NORMA:

- PN-EN 14988+A2:2024-09
- PN-EN 17191:2021-12

¡QUERIDOS PADRES!

¡Felicidades por la compra de la silla alta ALLURE de BDG PRODUKCJA Sp Z.O.O.! Estamos seguros de que su hijo disfrutará usando esta silla alta segura y cómoda.

¡IMPORTANTE! LEA DETENIDAMENTE Y CONSÉRVELO PARA CONSULTA FUTURA

¡La seguridad de su hijo puede estar comprometida en caso de no respetar estas instrucciones!

La trona está destinada para niños de 6 meses a 3 años de edad. No debe utilizarse la trona alta hasta que el niño pueda sentarse por sí mismo.

¡ATENCIÓN! Antes de sentar al niño compruebe siempre que el producto está correctamente montado.

1. COMPONENTES

1. Asiento – 1 ud.
2. Respaldo – 1 ud.
3. Reposapiés – 1 ud.
4. Sistema de retención infantil – 1 ud.
5. Bandeja – 1 juego
6. Armazón – 1 ud.
7. Soporte trasero – 1 ud.
8. Cojín del asiento – 1 ud., cojín del respaldo – 1 ud.
9. Tornillo

Para el montaje es necesario un destornillador (no incluido).

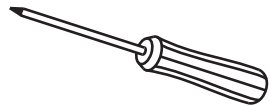
**MONTAJE DEL REPOSAPIÉS**

2. Introduzca el reposapiés con el extremo redondeado dirigido hacia adelante en los raíles situados en las patas delanteras del armazón presionando los botones de regulación.

MONTAJE DEL ASIENTO

3. Introduzca el asiento con el lugar de unión del sistema de retención infantil dirigido hacia adelante en los raíles situados en la parte delantera del armazón presionando los botones de regulación. Para regular el asiento presione los botones de regulación y ajústelo a la altura elegida.

MONTAJE DEL RESPALDO

4. Introduzca los elementos de plástico situados a ambos lados del respaldo en los orificios de la parte superior de las patas delanteras, a continuación una estos elementos atornillando el tornillo en el orificio situado en la parte inferior del elemento de plástico del respaldo y en la parte interior de las patas delanteras del armazón, repita esta acción en el otro lado.

- ¡ATENCIÓN!** El asiento y el reposapiés deben estar bajados durante el montaje del respaldo.
¡La cabeza del tornillo no puede sobresalir de la pared exterior del raíl!
5. Introduzca los elementos de plástico situados en la parte posterior del respaldo en las patas traseras del armazón, hasta que se escuche claramente un clic y el botón de desmontaje de las patas traseras salte.

MONTAJE DE LOS COJINES

6. Coloque el cojín del asiento en el asiento, apoye sus bordes en los elementos de plástico del respaldo situados a ambos lados del mismo, a continuación abróchelo con los velcros por debajo del asiento.
7. Introduzca el cojín del respaldo en el respaldo, a continuación abróchelo con los velcros por debajo del respaldo.

MONTAJE DEL SISTEMA DE RETENCIÓN INFANTIL

8. Para instalar el sistema de retención infantil introdúzcalo inclinado en los orificios situados en el respaldo, a continuación pase la fijación a través de la anilla cosida en la parte delantera del cojín del asiento e introdúzcala en la parte delantera del asiento hasta que se escuche claramente un clic y el botón de desmontaje del sistema de retención del niño salte.

¡ATENCIÓN! ¡Durante el montaje del sistema de retención infantil el asiento debe encontrarse en la posición más alta!

ATENCIÓN: El sistema de retención tiene unos cinturones de seguridad de 5 puntos. Tras sentar al niño, ajuste la longitud de los cinturones a la estatura de niño. Utilice siempre los cinturones de seguridad cuando el niño se sienta en la trona.

MONTAJE DE LA BANDEJA

9. Para instalar la bandeja colóquela inclinada en relación con el respaldo, introdúzcala en los orificios situados a ambos lados de este, a continuación presione delicadamente la bandeja hacia abajo.

REGULACIÓN DEL REPOSAPIÉS

10. La trona ALLURE tiene la posibilidad de regulación del reposapiés. Para modificar la posición del reposapiés presione los botones de regulación situados en su parte inferior y ajústelo en la posición elegida.

DESMONTAJE DE LA BANDEJA

11. Para retirar la bandeja, sujétela por las agarraderas situadas a ambos lados de esta y levántela.
12. Para desenganchar la bandeja presione el botón situado en la parte delantera del sistema de retención del niño y levántela.

DESMONTAJE DEL SISTEMA DE RETENCIÓN INFANTIL

13. Para desenganchar el sistema de retención infantil presione el botón situado bajo el lugar en el que se engancha y sáquelo del orificio de fijación.

PLEGADO/DESPLEGADO DE LA TRONA

14. Para plegar la trona presione los botones deslizantes situados a ambos lados de los elementos de plástico del respaldo y levante delicadamente la trona.
15. Para desplegar la trona extienda las patas delanteras y traseras del armazón.

DESMONTAJE DEL RESPALDO

16. Para desmontar el respaldo desatornille los tornillos de fijación del respaldo situados en la parte interior de las patas delanteras del armazón y sáquelo de las patas delanteras del armazón.
17. Presione los botones situados en la parte interior de las patas traseras del armazón y saque el respaldo de estas.

DESMONTAJE DEL ASIENTO Y EL REPOSAPIÉS

18. Para desmontar el asiento desmonte el respaldo y retire el asiento presionando los botones de regulación.
19. Para desmontar el reposapiés desmonte el respaldo y el asiento y retire el reposapiés presionando los botones de regulación.

MONTAJE DEL ASIENTO PARA UN NIÑO MAYOR

1. Desmonte la bandeja (punto 12).
2. Desmonte el sistema de retención infantil (punto 13).
3. Ajuste la altura del asiento y el reposapiés a la estatura del niño (punto 3, punto 10).

! LIMPIEZA Y MANEJO

La tapicería de la trona solo puede lavarse a mano a una temperatura de 30 grados con productos limpiadores suaves, preferiblemente líquidos. No centrifugar, no secar en la secadora. Las piezas de la trona fabricadas en plástico, el armazón y los cinturones pueden limpiarse con una bayeta húmeda.

No emplear productos limpiadores agresivos. Las bandejas pueden lavarse con agua corriente utilizando productos limpiadores delicados, preferiblemente líquidos. Debe evitarse ensuciar el cierre del cinturón para garantizar su correcto funcionamiento. Si se ensucia puede mojarse y enjuagarse con agua templada.

! ADVERTENCIA

¡IMPORTANTE! LEER ATENTAMENTE Y CONSERVAR PARA FUTURAS REFERENCIAS.

- No dejar nunca al niño sin vigilancia.
- Emplear siempre el sistema de limitación.
- Riesgo de caída: No permitir que el niño se suba al producto.
- No utilizar el producto si todos sus elementos no están correctamente montados y regulados.
- Sea consciente del riesgo que conlleva colocar el producto cerca de una fuente de llama abierta y otras fuentes de altas temperaturas.
- Sea consciente del riesgo de vuelco si el niño es capaz de empujarse con los pies en la mesa o cualquier otra estructura.

El producto no debe utilizarse hasta que el niño pueda sentarse por sí mismo. El producto no debe utilizarse si cualquiera de sus piezas está rota, arrancada o falta. En caso de cualquier daño o irregularidad, consulte con el punto de venta o el servicio técnico de la empresa BDG PRODUKCJA Sp. Z.O.O. ¡La trona no es un juguete! No permita que el niño se suba a ella. El vuelco de la trona sobre el niño puede provocar lesiones graves. Este producto está destinado para niños de hasta 3 años o hasta 15 kg de peso, que puedan sentarse por sí mismos. Utilice la trona lejos de lugares peligrosos, por ejemplo, una piscina, unas escaleras, un fuego, etc. La trona solo debe utilizarse de conformidad con su manual de instrucciones. Compruebe que el niño no se encuentra cerca de la trona durante su plegado y desplegado.

Al plegar y desplegar la trona preste atención a la seguridad de sus dedos. Compruebe que los dedos y otras partes del cuerpo de su hijo están seguros al cambiar la posición del respaldo, abrochar los cinturones o montar la bandeja. No mueva la trona sobre ruedas por un suelo blando. Compruebe siempre antes de usarla que la trona está correctamente desplegada y bloqueada. Antes de dejar una comida caliente en la bandeja de la trona, compruebe que está correctamente montada. BDG PRODUKCJA Sp. Z.O.O. no asume la responsabilidad por los daños provocados en bienes o en personas como consecuencia del montaje o el uso del producto, incluyendo sus elementos de protección y seguridad, de manera no conforme con las indicaciones y recomendaciones del fabricante contenidas en estas instrucciones. Monte siempre todos los elementos de protección y de seguridad de la trona según las instrucciones. Para garantizar la máxima seguridad de su hijo y evitar lesiones corporales, este deberá encontrarse lejos de los elementos móviles del producto durante su desplegado y plegado. Producto destinado para un solo niño. Nunca monte elementos que no se encuentren en el conjunto. Utilice siempre la trona con la bandeja montada y los cinturones de seguridad abrochados.

ATENCIÓN: Las tronas infantiles situadas cerca de una ventana pueden servir como escalón por el que el niño puede trepar y caer por la ventana. Antes de usarla compruebe siempre que la trona alta es debidamente estable y segura. Compruebe siempre que los cinturones de seguridad están correctamente abrochados, regulados y adaptados a su hijo. No coloque este producto cerca de una ventana en la que las cuerdas de persianas o cortinas puedan provocar la asfixia del niño.



ADVERTENCIA PARA EL ASIENTO PARA UN NIÑO MAYOR

ATENCIÓN: El producto está destinado para un niño de más de 3 años y un peso máximo de 80 kg.

INFORMACIÓN ADICIONAL

NORMA:

- PN-EN 14988+A2:2024-09
- PN-EN 17191:2021-12

BDG PRODUKCJA Sp.Z.O.O.

Ul. Warszawska 8
42 – 262 Poczesna
POLAND

Tel. +48 (34) 360 46 64, +48 (34) 360 46 53

Tel. serwis +48 (34) 364 36 41

E- mail:biuro@espiro.eu

E- mail serwis: serwis@espiro.eu

www.espiro.eu

www.espiro.pl