

espiro

cloud

3-in-1 Side Bed

PL | Łóżeczko dostawne 3w1

DE | Beistellbettchen

CZ | Dětská postýlka přídatná 3v1

RU | Приставная детская кроватка 3 в 1

SK | Postielka na pristavenie 3v1

HU | Szülői ágyhoz csatlakozható kiságy 3 az 1ben

BG | Кошара с подвижна страница 3 в 1 „Близо до мен”

UA | Дитяче ліжко 3 в 1

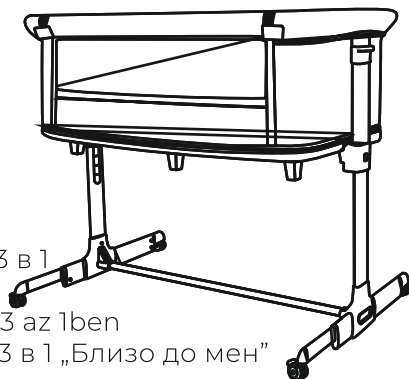

User manual

PL | Instrukcja obsługi

DE | Bedienungsanleitung

CZ | Návod k použití

RU | Инструкция по эксплуатации

SK | Návod na obsluhu

HU | Naszjaláti útmutató

BG | Инструкция за експлоатация

UA | Інструкція з експлуатації

www.espiro.pl

1

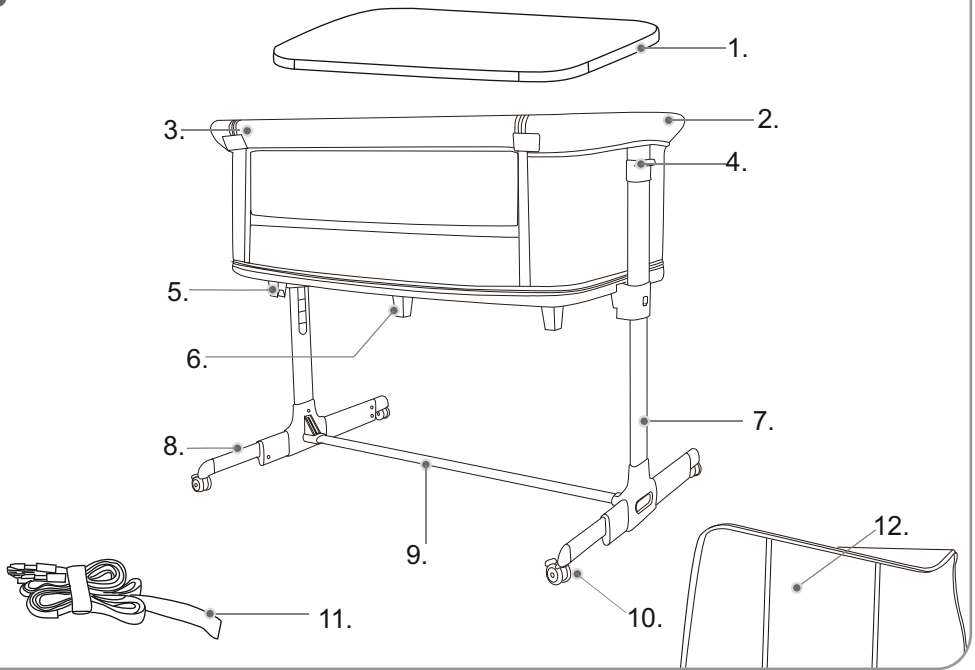

2

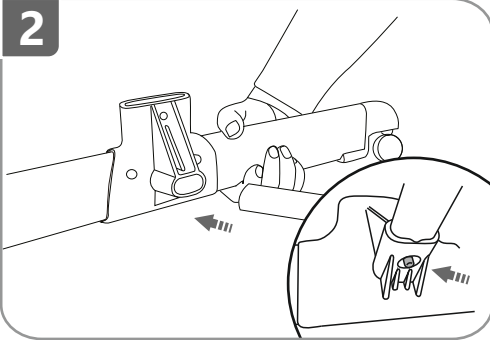

3

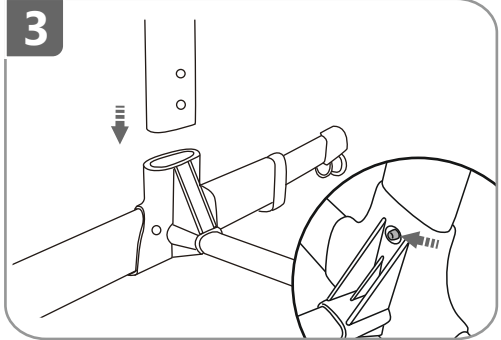

4

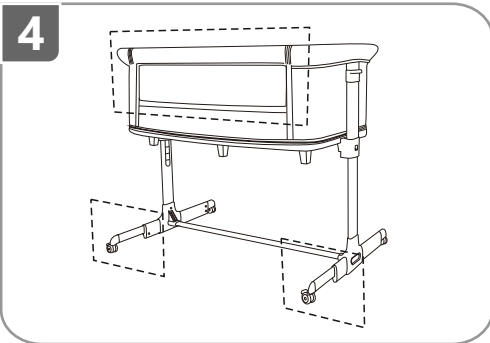

5

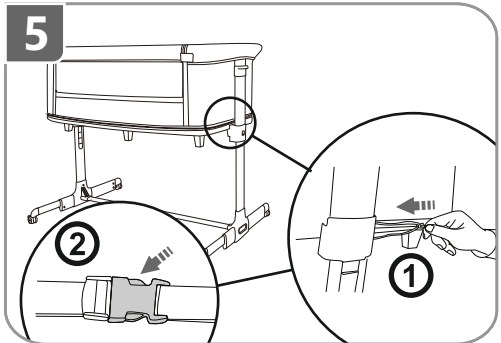

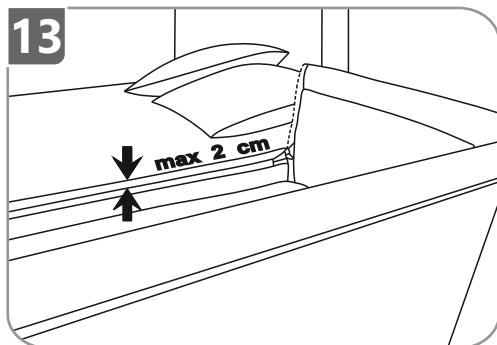
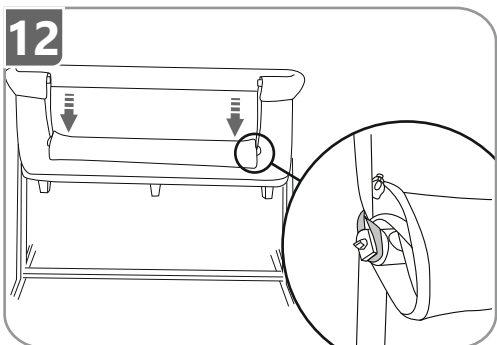
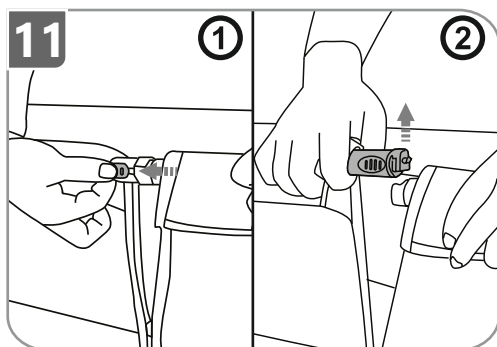
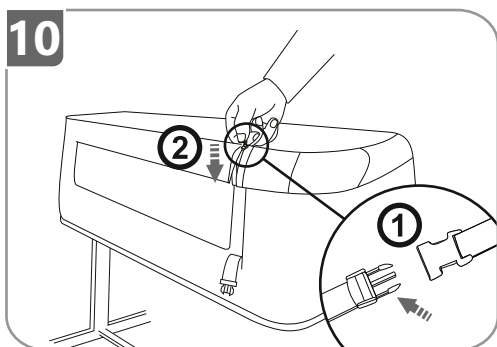
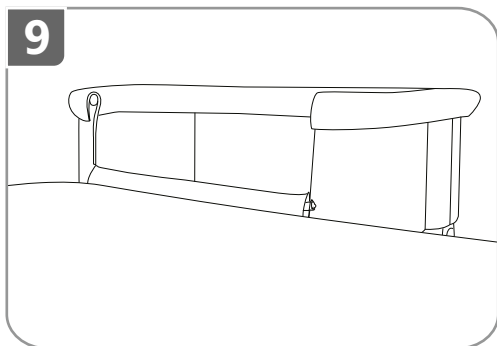
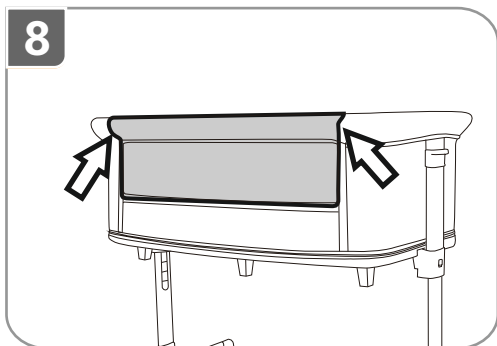
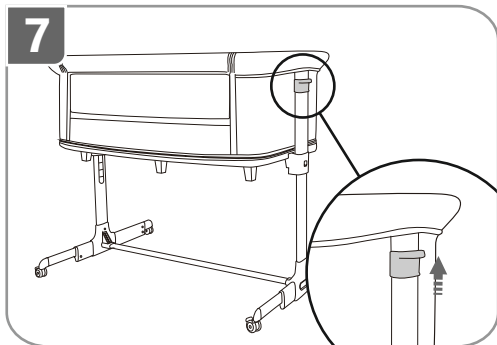
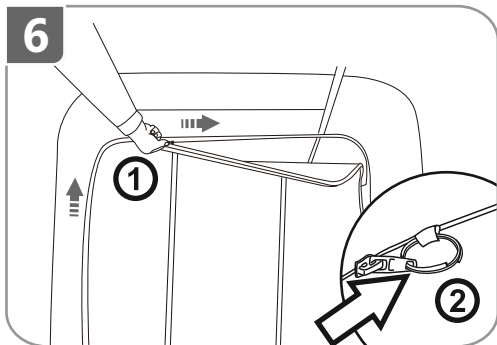

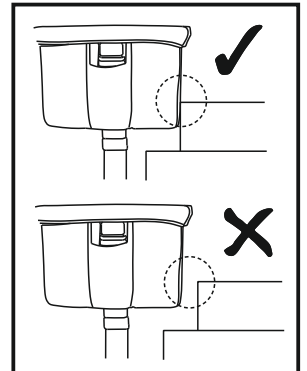
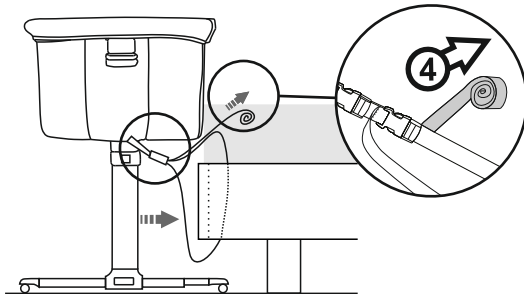
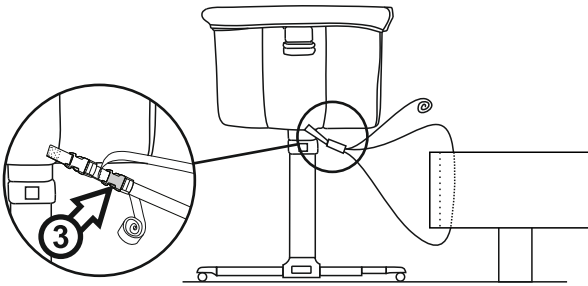
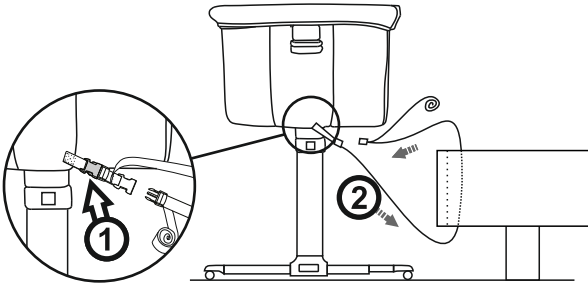
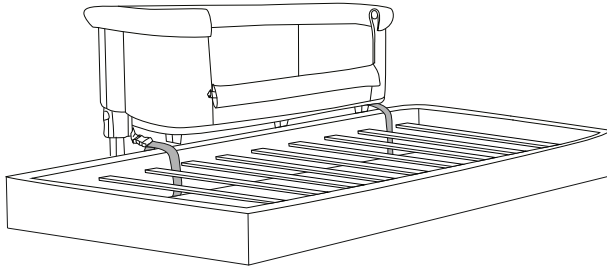

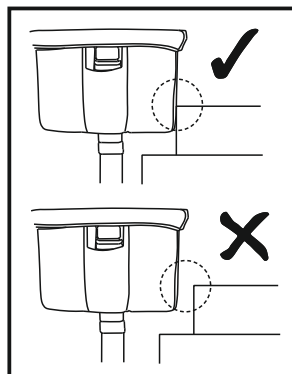
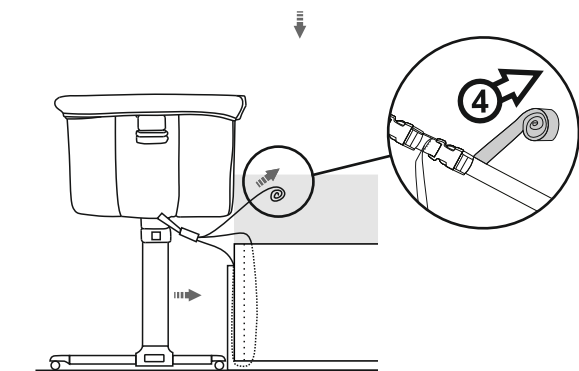
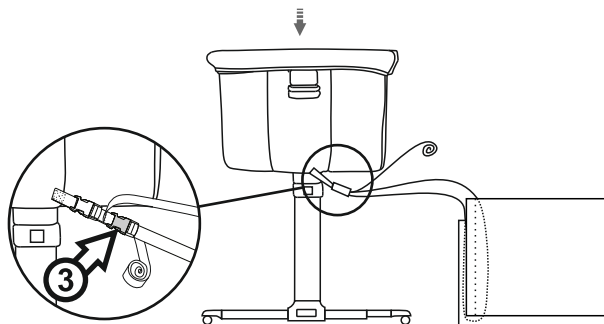
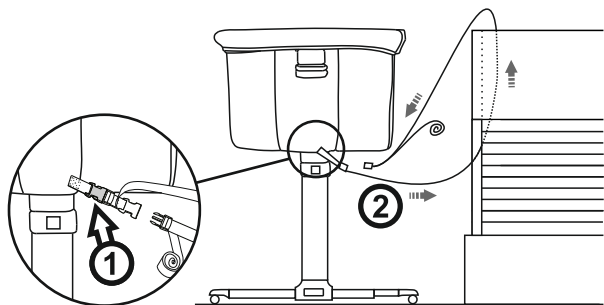
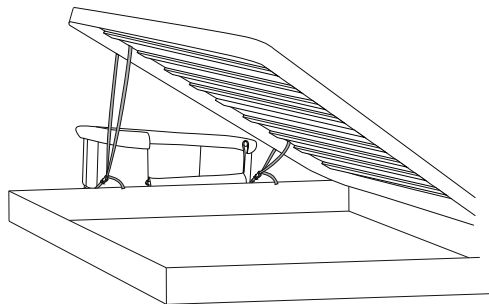

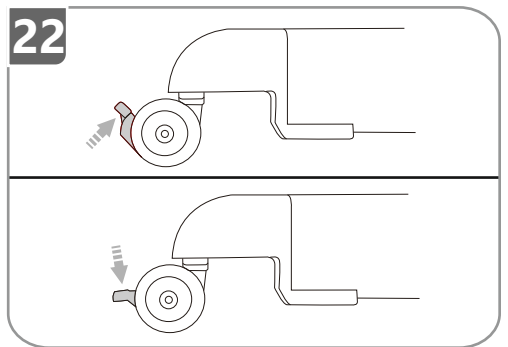
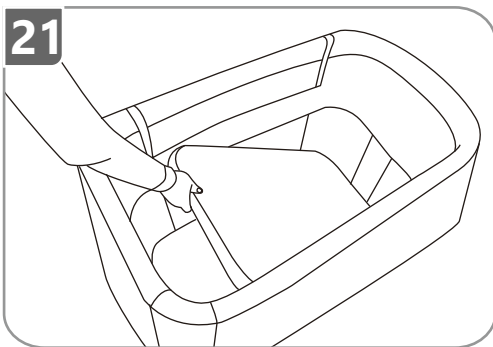
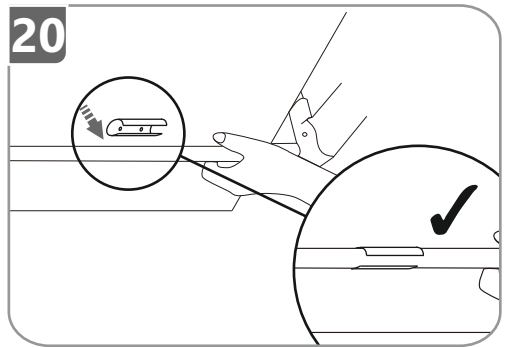
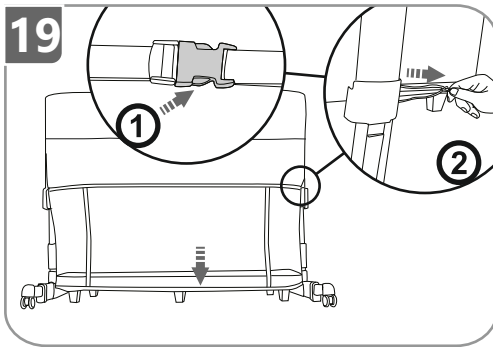
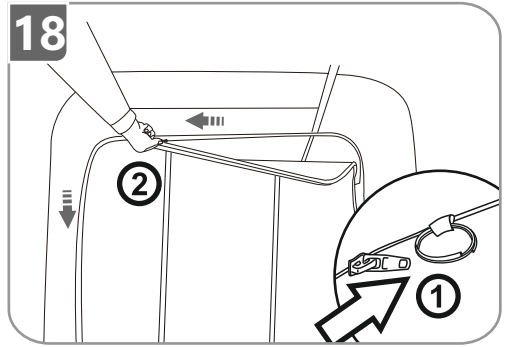
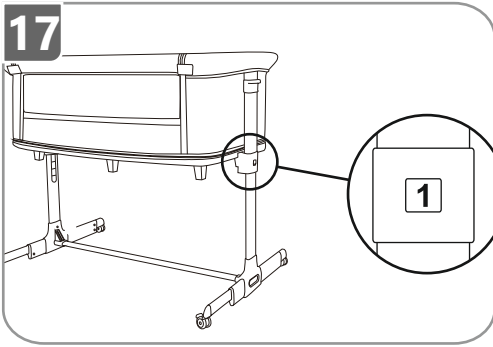
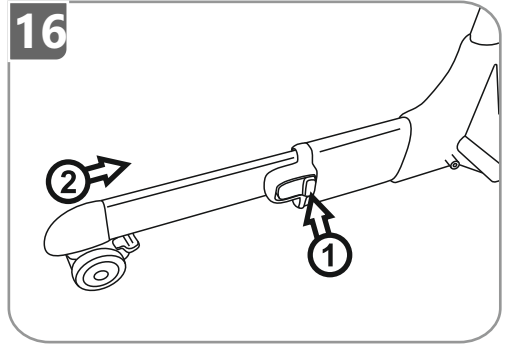
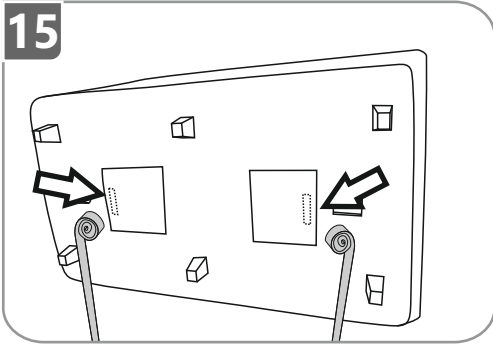

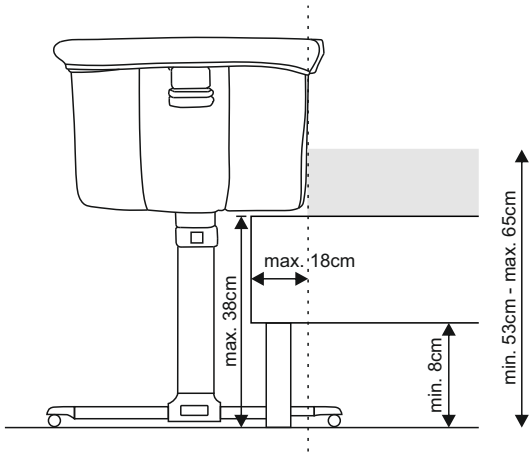

TOREBKI ZE ŚRODKIEM OSUSZAJĄCYM



- PL** Torebki ze środkiem osuszającym wewnątrz. Nie jeść. Wyrzucić po rozpakowaniu produktu.
- GB** Silica gel packets inside. Do not swallow. Discard after unwrapping the product.
- DE** Taschen mit Trockenmittel im Inneren. Nicht essen. Entsorgen nach dem Auspacken des Produkts.
- CZ** Sáčky s vysoušecím prostředkem uvnitř. Nejezte. Vyhodte po rozbalení výrobku.
- SK** Sáčky s vysušacím vreckom vo vnútri. Nejedzte. Zlikvidujte po vybalení výrobku.
- RU** Сумки с осушителем внутри. Не употребляйте в пищу. Выбросить после распаковки продукта.
- UA** Сумки з осушувачем всередині. Не вживати в їжу. Викинути після розпакування продукту.
- RO** Pungi cu desicant. A nu se consuma. Aruncați pungile după despachetarea produsului.
- HU** Zacsók víztaszító belső béléssel. Nem ehető. A termék kicsomagolása után kidobandó.
- BG** Чанти с изсушител вътре. Да не се яде. След разопаковане на продукта – да се изхвърли.
- ES** Bolsas absorbentes de humedad. No ingerir. Desechar después de envolver el producto.
- FR** Ces sachets contiennent un produit déshydratant. Ne pas ingérer. Jeter après déballage du produit.
- IT** Bustine disidratanti con silica gel. Non ingerire. Gettare dopo il disimballo del prodotto.
- SE** Påsar med torkmedel inuti. Ät ej. Släng efter uppäckning av produkten.
- RS** Kесе sa sa sredstvom za sušenje unutrašnjosti. Nemojte jesti! Bacite kesicu nakon raspakivanja proizvoda.

SZANOWNI RODZICE

Gratulujemy Państwu zakupu łóżeczka dostawnego 3 w 1 firmy BDG PRODUKCJA. Sen Państwa dziecka będzie w nim z pewnością bezpieczny, komfortowy i przyjemny.

WAŻNE - ZACHOWAĆ DO PÓŹNIEJSZEGO STOSOWANIA: CZYTAĆ UWAŻNIE.

1. ELEMENTY SKŁADOWE:

1 - materac, 2 – tapicerka, 3 - poręcz zabezpieczająca, 4 - przycisk zmiany wysokości, 5 - plastikowy uchwyt kojca, 6 - podłoga łóżeczka, 7 - wspornik, 8 - noga teleskopowa, 9 - łącznik nóg, 10 – koło z blokadą, 11 - taśma mocująca – 2 szt, 12 - podłoga ze wspornikami

2. ŁÓŻECZKO DLA NIEMOWLĄT

Połącz nogi teleskopowe za pomocą łącznika nóg wsuwając go w boczne otwory w nogach teleskopowych. Upewnij się, że blokady na końcach łącznika nóg zapobiegają przed jego przypadkowym wysunięciem.

3. Wsuń oba wsporniki w otwory znajdujące się w górnej części nóg teleskopowych. Upewnij się, że blokady na końcach wsporników zapobiegają przed ich przypadkowym wysunięciem.

4. UWAGA! Okienko łóżeczka (górne wyjście), powinno znajdować się po tej samej stronie, co nogi teleskopowe (czyli te, z możliwością dopasowania długości).

5. Upewnij się, że podłoga jest prawidłowo zamocowana na łóżeczku i znajduje się w górnym poziomie. Jeżeli tak nie jest, unieś dno łóżeczka na wysokość wyższego poziomu, zapnij oba zewnętrzne suwaki mocujące (1) i zabezpiecz ich końcówki klamerkami (2), aby zapobiec przed przypadkowym rozsunięciem.

6. Zamocuj wewnątrz łóżeczka podłogę ze wspornikami i zabezpiecz końcówkę jego suwaka metalowym kółkiem zabezpieczającym. Połóż materac wewnątrz łóżeczka.

7. W celu zmiany wysokości łóżeczka unieś jednocześnie oba przyciski zmiany wysokości znajdujące się na jego krótszych bokach i ustaw łóżeczko w wybranej pozycji.

UWAGA! Obie strony łóżeczka powinny znajdować się na tej samej wysokości.

8. UWAGA! Jeżeli łóżeczko dla niemowląt nie jest przymocowane do łóżka, poręcz zabezpieczająca powinna być zawsze zamocowana na jego stelażu (w górnej pozycji)!

9. ŁÓŻECZKO DOSTAWNE

10. Zdemontuj poręcz zabezpieczającą odpinając blokady z końcówek obu suwaków i następnie rozsuń suwaki.

11. Odsuń blokadę poręczy zabezpieczającej w kierunku środka kołyski i jednocześnie unieś barierkę wysuwając ją do góry z prowadnicy. Powtórz czynność z drugiej strony poręczy zabezpieczającej.

11. Odsuń blokadę poręczy zabezpieczającej w kierunku środka kołyski i jednocześnie unieś barierkę wysuwając ją do góry z prowadnicy. Powtórz czynność z drugiej strony poręczy zabezpieczającej.

12. Zroluj poręcz zabezpieczającą wraz z tapicerką w dół i następní wsuń jej plastikowe zakończenia w gumki znajdujące się w dolnej części uzyskanego okienka (wyjścia).

UWAGA: W celu zamocowania poręczy zabezpieczającej na stelażu łóżeczka (w górnej pozycji), wykonaj w odwrotnej kolejności czynności opisane w punktach 10, 11 i 12.

13. Dopasuj wysokość łóżeczka do materaca (patrz: punkt 7.). Maksymalna różnica odległości poziomów między dolną krawędzią okienka (wyjścia) łóżeczka dostawnego, a górną krawędzią materaca łóżka dla dorosłych powinna wynosić 2 cm.

14. Zamocuj taśmę mocującą do łóżeczka za pomocą klamerki (1). Przełóż drugi koniec taśmy mocującej przez stelaż łóżka dla dorosłych (2) i następnie wsuń go w drugą klamrę taśmy mocującej (3) - tworząc pętlę wokół ramy stelaża łóżka dla dorosłych.

Wykonaj powyższą czynność z drugiej strony łóżeczka.

Dosuń łóżeczko dostawne do materaca łóżka dla dorosłych tak blisko, jak to tylko możliwe (powinny one przylegać do siebie) i następnie wyeliminuj luzy na taśmach mocujących, pociągając za wystające paski obu taśm mocujących (nie powinien występować luz na pętlach zamocowanych wokół ramy stelaża łóżka dla dorosłych).

UWAGA! Przed położeniem dziecka w łóżeczku dostawnym upewnij się, że jest ono prawidłowo zamocowane do łóżka dla dorosłych, taśmy mocujące są napięte i uniemożliwiają łóżeczku dostawnemu na odsunięcie się od łóżka dla dorosłych, przylega ono do materaca oraz, że okienko (wyście) znajduje się na odpowiedniej wysokości.

15. Wsuń wystające części taśmy mocujących w kieszenie znajdujące się pod łóżeczkiem dostawnym.

16. W celu skrócenia nogi teleskopowej - wciśnij przycisk (1) i wsuń ją do środka.

UWAGA! Noga teleskopowa wysuwa się automatycznie do pozycji najbardziej wysuniętej.

17. KOJEC DZIECIĘCY

Ustaw łóżeczko dla niemowląt w najniższej pozycji: „1”.

18. Wyjmij materac. Wsuń końcówkę suwaka podłogi ze wspornikami z zabezpieczenia (1), rozsuń suwak mocujący ją do łóżeczka (2) i następnie wysuń podłogę z łóżeczka.

19. Rozsuń klamerki mocujące podłogę łóżeczka w górnej pozycji, rozepnij oba suwaki i pchnij podłogę kojca w dół.

20. Wsuń plastikowe uchwyty kojca, znajdujące się pod jego podłogą, na łącznik nóg.

UWAGA! Upewnij się, że podłoga jest prawidłowo zamocowana do łączników nóg poprzez próbę jej delikatnego podniesienia.

21. Połóż materac na podłodze kojca.

UWAGA! W celu powrotu do funkcji łóżeczka dla niemowląt, wykonaj w odwrotnej kolejności czynności opisane w punktach 10, 11, 12, 13, 14, 15.

22. KOŁA Z HAMULCAMI

Produkt wyposażony jest w koła w celu jego łatwego przemieszczania. Każde z kół wyposażone jest w hamulec. Aby odblokować hamulec – unieś blokadę znajdującą się przy kole. W celu zablokowania hamulca – naciśnij blokadę, aby znajdowała się w dolnej pozycji.

UWAGA! Nie zmieniaj położenia produktu z dzieckiem w środku - koła mogą być odblokowane wyłącznie w celu jego przemieszczenia – w każdym innym przypadku zablokuj hamulec na każdym z kół.



CZYSZCZENIE I OBSŁUGA

Części łóżeczka wykonane z tworzywa sztucznego można czyścić za pomocą miękkiej, wilgotnej ściereczki. Nie należy stosować agresywnych środków piorących.

Części metalowe wycieraj suchą szmatką, usuwając kurz i wodę.

Tapicerkę i materacyk łóżeczka można prać tylko ręcznie w temperaturze 30 stopni przy pomocy łagodnych środków piorących, najlepiej w płynie do prania.

Okresowo sprawdzaj, czy wszystkie elementy łóżeczka są sprawne i bezpieczne.

Nie używaj łóżeczka, gdy brakuje jakiegokolwiek elementu lub gdy jakikolwiek element jest uszkodzony mechanicznie lub rozerwany.

UWAGA:

- Wystawienie łóżeczka na długotrwałe działanie promieni słonecznych może spowodować płowienie tkanin. Reklamacje z tego powodu nie będą uwzględniane.
- Nie pozostawiaj łóżeczka w pobliżu źródeł ciepła (grzejników, dmuchaw, itp.). Może to spowodować uszkodzenie części z tworzyw sztucznych.
- Dla zapewnienia wysokiego standardu jakości, BDG PRODUKCJA SP. Z.O.O. zastrzega sobie prawo do sprowadzania zmian w projekcie łóżeczka, bez obowiązku informowania o tym kupujących.
- Naprawy spowodowane brakiem dbałości będą wykonywane odpłatnie
- PDG PRODUKCJA SP. Z.O.O. nie ponosi odpowiedzialności za szkody wyrządzone w mieniu lub na osobach na skutek montażu lub używania produktu, w tym jego elementów ochronnych i zabezpieczających, niezgodnie ze wskazaniami i zaleceniami producenta zawartymi w niniejszej instrukcji obsługi.



OSTRZEŻENIE

UWAGA - W celu uniknięcia ryzyka uduszenia dziecka taśmą mocującą łóżeczko do łóżka dla dorosłych, taśma mocująca powinna zawsze znajdować się z dala od łóżeczka.

UWAGA - podczas zmiany wysokości łóżeczka, zawsze upewnij się, że kąt nachylenia podstawy łóżeczka (między lewą i prawą stroną łóżeczka) nie jest większy niż 10°, czyli różnica poziomów pomiędzy lewą a prawą stroną łóżeczka jest mniejsza lub równa „2”.

**OSTRZEŻENIE**

WAŻNE – ZACHOWAĆ DO PÓŹNIEJSZEGO STOSOWANIA

OSTRZEŻENIE – Nie umieszczaj kojca w pobliżu źródła otwartego ognia lub innych silnych źródeł ciepła.

OSTRZEŻENIE – Nie używaj kojca bez podstawy.

OSTRZEŻENIE – Przed umieszczeniem Dziecka w kojcu upewnij się, że jest on poprawnie rozłożony, a wszystkie jego mechanizmy blokujące w pełni włączone. Kojec przeznaczony jest dla dzieci w wieku do 36 miesięcy, o wadze do 15kg. Podstawa powinna zawsze być w najniższej pozycji, gdy dziecko jest dostatecznie dorosłe, by siedzieć, klękać lub wstawać. Najniższy poziom jest najbezpieczniejszy. Nigdy nie pozostawiać w kojcu czegokolwiek, ani nie ustawiać go w pobliżu innego sprzętu, który mógłby stanowić podparcie dla stopy lub spowodować niebezpieczeństwo uduszenia lub powieszenia dziecka np. przewody, sznurki zasłon/żaluzji. Nie umieszczaj w produkcie czegokolwiek, co może być użyte przez dziecko jako stopień lub prowadzić do uduszenia. Dziecko może wypaść z kojca. Wszystkie element montażowe powinny być zawsze prawidłowo dokręcone. Nie używać kojca, jeżeli jakkolwiek jego element jest uszkodzony, rozdarty lub brakuje elementu, używać tylko elementów dopuszczonych przez producenta. Akcesoria (części zamienne), które nie są zaakceptowane przez producenta nie powinny być użytkowane. EN 12227:2010

WAŻNE – ZACHOWAĆ DO PÓŹNIEJSZEGO STOSOWANIA: CZYTAĆ UWAŻNIE
Długość i szerokość materaca powinna być dobrana tak, aby szczeliny między materacem a bokami łóżeczka nie przekraczały 30mm. Nie używać produktu, jeżeli jakkolwiek jego element jest uszkodzony, rozdarty lub brakuje elementu, używać tylko elementów dopuszczonych przez producenta.

OSTRZEŻENIE – Nie używać więcej niż jednego materaca w kojcu (łóżeczku lub łóżeczku dostawnym).

OSTRZEŻENIE – Miej świadomość ryzyka, jakie niesie ze sobą umieszczenie produktu w pobliżu źródeł otwartego ognia i innych źródeł silnego ciepła, takich jak grzejniki elektryczne, palniki gazowe, itp. EN 16890:2017

WAŻNE – ZACHOWAĆ DO PÓŹNIEJSZEGO STOSOWANIA: CZYTAĆ UWAŻNIE

OSTRZEŻENIE – Nie używać produktu bez przeczytania instrukcji obsługi.

OSTRZEŻENIE – Nie używaj produktu, jeżeli dziecko jest w stanie siedzieć, klękać lub wstawać.

OSTRZEŻENIE – Umieszczanie dodatkowych elementów w produkcie może prowadzić do uduszenia dziecka. Nigdy nie pozostawiać w łóżeczku czegokolwiek, ani nie ustawiać go w pobliżu innego sprzętu, który mógłby stanowić podparcie dla stopy lub spowodować niebezpieczeństwo uduszenia lub powieszenia dziecka np. przewody, sznurki zasłon/żaluzji.

OSTRZEŻENIE – Nie używaj w produkcie więcej niż jednego materaca. Produkt powinien stać na poziomej (płaskiej) podłodze.

Dzieci nie powinny przebywać w pobliżu łóżeczka bez nadzoru opiekuna. Łóżeczko powinno być właściwie zablokowane gdy znajduje się w nim dziecko bez opieki. Wszystkie elementy produktu powinny być odpowiednio zamocowane a także elementy, takie jak śruby nie powinny być poluzowane, ponieważ może to spowodować uwięźnięcie elementów ciała dziecka lub jego ubrań (np. taśma, naszyjnik, wstążka), co może prowadzić do uduszenia.

Maksymalna grubość materaca wynosi 30mm

OSTRZEŻENIE – Miej świadomość ryzyka, jakie niesie ze sobą umieszczenie łóżeczka w pobliżu źródeł otwartego ognia i innych źródeł silnego ciepła, takich jak grzejniki elektryczne, palniki gazowe i elektryczne, papierosy, itp. **NIE UŻYWAĆ** łóżeczka, jeżeli jakkolwiek jego element jest uszkodzony, rozdarty lub brakuje elementu. Skontaktuj się z Baby Design Group Sp. Z o.o. Sp. K. w celu uzyskania części zamiennych oraz instrukcji ich montaż (jeśli jest taka potrzeba). **NIE UŻYWAĆ** elementów nie zatwierdzonych przez producenta.

OSTRZEŻENIE – Używaj wyłącznie materaca sprzedawanego z tym łóżeczkiem, nie umieszczaj na nim dodatkowego materaca, ryzyko uduszenia.

Maksymalna masa dziecka, dla którego przeznaczone jest łóżeczko: 9 kg.

ŁÓŻECZKO DOSTAWNE:

NIE UŻYWAĆ łóżeczka dostawnego, jeżeli jakkolwiek jego element jest uszkodzony, rozdarty lub brakuje elementu. Skontaktuj się z Baby Design Group Sp. Z o.o. Sp. K. w celu uzyskania części zamiennych oraz instrukcji ich montaż (jeśli jest taka potrzeba).

NIE UŻYWAĆ elementów nie zatwierdzonych przez producenta.

Maksymalna różnica wysokości między materacem łóżka dla dorosłych a wyjściem z łóżeczka dostawnego wynosi 2 cm. Używaj wyłącznie systemu mocowania znajdującego się w zestawie z tym produktem. Nie używaj innych systemów mocowania. Nie używaj łóżeczka dostawnego, jeżeli jego podłoga jest pochylona. Aby uniknąć uduszenia z powodu uwięźnięcia dziecka, łóżeczko dostawne powinno być prawidłowo przymocowane do łóżka dla dorosłych za pomocą systemu mocowania. Pomiędzy dolną częścią łóżeczka dostawnego a materacem łóżka dla dorosłych nie powinna występować szczelina.

Każdorazowo, przed rozpoczęciem użytkowania łóżeczka dostawnego sprawdź poprawność jego zamocowania do łóżka dla dorosłych próbując odsunąć od niego łóżeczko dostawne. NIE UŻYWAĆ produktu, jeżeli między nim a łóżkiem dla dorosłych występuje szczelina. Nie wypełniaj szczeliny poduszkami, kocem lub innymi elementami. ZAGROŻENIE – Zawsze zamocuj poręcz zabezpieczającą łóżeczka w górnej pozycji, jeżeli łóżeczko dostawne nie jest przymocowane do łóżka dla dorosłych.

OSTRZEŻENIE – Aby uniknąć zagrożeń wynikających z uwięźnięcia szyi dziecka w górnej krawędzi, po stronie która jest obok łóżka dla dorosłych, górna krawędź nie może być wyższa niż materac łóżka dla dorosłych.

OSTRZEŻENIE – Aby uniknąć ryzyka uduszenia dziecka, system mocujący łóżeczko dostawne do łóżka dla dorosłych powinno być przechowywane z dala od łóżeczka.

EN 1130:2019

Produkt przeznaczony jest dla jednego dziecka. Zawsze blokuj koła. Nie pozostawiaj dziecka bez opieki. Produkt nie jest zabawką. Nie pozwól dziecku wspinać się na niego. Przewrócenie się produktu na dziecko może spowodować poważne obrażenia. Przed każdym użyciem produktu sprawdź, czy jest on w pełni sprawny i czy wszystkie funkcje działają prawidłowo. W przypadku wykrycia jakichkolwiek usterek nie używaj produktu oraz skontaktuj się z serwisem BDG PRDOUKCJA lub sprzedawcą. Uważaj na bezpieczeństwo Twoich palców podczas składania i rozkładania produktu. Nie umieszczaj produktu na podwyższeniu. Nie ustawiaj produktu w pobliżu gniazdek elektrycznych, zwisających przewodów, stołu z obrusem, itp. Przed włożeniem dziecka do produktu upewnij się, że podłoga jest całkowicie rozłożona. Nigdy nie używaj dodatkowego materacyka. Nigdy nie używaj produktu bez materaca ani bez tapicerki – są one jego integralnymi elementami. BDG PRODUKCJA. nie ponosi odpowiedzialności za szkody wyrządzone w mieniu lub na osobach na skutek montażu oraz używania przedmiotowego produktu niezgodnie ze wskazaniami i zaleceniami producenta zawartymi w instrukcji obsługi. Zawsze montuj wszystkie elementy ochronne i zabezpieczające produktu zgodnie z instrukcją obsługi. W celu zapewnienia maksymalnego bezpieczeństwa dziecku, powinno ono znajdować się z dala od ruchomych elementów produktu podczas jego składania i rozkładania.

DEAR PARENTS

Congratulations on your purchase of the 3 in 1 bedside crib of the company BDG PRODUKCJA. Your child will most certainly sleep feeling safe and comfortable, and will enjoy it.

IMPORTANT - KEEP FOR FUTURE REFERENCE: READ CAREFULLY.

1. ELEMENTS:

1 - mattress, 2 – upholstery , 3 - safety bar, 4 - height adjustment button, 5 - plastic handle of the crib, 6 - floor, 7 - support, 8 - telescope leg, 9 - legs connecting element, 10 – wheel with a locking element, 11 - assembly tape – 2 pcs, 12 - bottom with supports

2. BABY COT

Connect telescopic legs using legs connecting element sliding it into side openings in the telescope legs. Make sure the locking mechanisms at the ends of the connecting element prevent it from accidental sliding out.

3. Slide both supports into the openings on the upper part of telescopic legs. Make sure the locking mechanism at the ends of the supports prevent them from accidental sliding out.

4. NOTE! Window of the baby cot (the upper exit) should be on the same side as telescopic legs (which is the legs whose length can be adjusted).

5. Make sure the bottom is properly assembled in the baby cot and that it is positioned at the upper level. If not, lift the bottom of the baby cot to the upper level, zip both external fixing zippers (1) and secure their ends with buckles (2) to prevent from accidental unzipping.

6. Assemble the bottom inside the baby cot together with supports and secure the ending of its zipper with a metal securing ring. Place the mattress inside the baby cot.

7. To change the height of the baby cot, simultaneously lift both buttons of the height adjustment located on its shorter sides and set the baby cot to a desired position.

NOTE! Both sides of the baby cot should be on the same height.

8. NOTE! If the baby cot is not assembled to the adult bed, the securing bar should be always assembled to the frame of the baby cot (in the upper position)!

9. BEDSIDE CRIB

10. Disassemble the securing bar releasing the locking mechanisms from the endings of both zippers and unzip them.

11. Move the locking mechanism of the securing bar inside the crib and at the same time lift the bumper bar sliding it up from the guide. Repeat the steps on the other side of the safety bar.

12. Roll down the securing bar together with the upholstery and insert its plastic endings in rubbers on the lower part of the window (exit).

.....

NOTE: To assemble the securing bar on the frame of the baby cot (in the upper position), repeat steps described in items 10, 11 and 12 in the reverse order.

13. Adjust the height of the bedside crib to the mattress. Maximum difference in between the levels of the bottom edge of the window (exit) of the bedside crib and the upper edge of the mattress of the adult bed should be 2 cm.

14. Fix the fixing tape to the baby cot using the buckle (1). Pull the second end of the fixing tape through the frame of the adult bed (2) and slide it in the second buckle of the fixing tape (3) creating a loop around the frame of the adult bed. Repeat on the other side. Move the bedside crib to the matters of the adult bed as close as possible (they should adhere to one another) and eliminate any loose parts on the fixing tapes by pulling the protruding tapes of both fixing tapes (the loops around the frame of the adult bed should not be loose).

NOTE! Before putting the child inside the bedside crib make sure that the crib is properly fixed to the adult bed, that fixing tapes are properly tightened and make it impossible for the bedside crib to move away from the adult bed, as well as that the crib adheres to the mattress and that the window (exit) is at an appropriate height.

15. Insert the protruding parts of the fixing tapes in the pockets located under the bedside crib.

16. To shorten the telescope leg, press the button (1) and slide it inside.

NOTE! The telescope leg slides out automatically to its longest position.

17. PLAYPEN

Position the baby cot at the lowest position: "1".

18. Remove the mattress. Pull the end part of the zipper of the bottom with the brackets out of the securing mechanism (1), unzip the zipper securing the bottom to the baby cot (2) and then slide it out of the baby cot.

19. Open the buckles securing the baby cot bottom in the upper position, unzip both zippers and push the bottom of the playpen down.

20. Insert plastic handles of the playpen located above its bottom on the legs connecting elements.

NOTE! Make sure the bottom is properly secured to the legs connecting elements by trying to slightly lift it.

21. Put the mattress on the bottom.

NOTE! To return to the baby cot function, repeat steps described in items 10, 11, 12 13, 14, 15 in the reverse order.

22. WHEELS WITH BRAKES

The product is equipped with wheels to freely move it. Each wheel is equipped with a parking brake. To release the brake - lift the lever at the wheel. To engage the brake - press the lever so it is in the bottom position.

NOTE! Do not change the position of the product if the child is inside of it - wheels can be released only to change the product position - at any other case, engage the brake on each wheel.

CLEANING AND OPERATION

Plastic parts of the baby cot can be cleaned with a soft, damp cloth. Do not use strong washing agents.

Clean metal parts with a dry cloth, removing dust and water.

The upholstery and mattress of the baby cot may only be hand washed at 30 degrees using gentle washing agents, best washing liquids.

Check periodically if all elements of the baby cot are operational and safe.

Do not use the baby cot if any element is missing or in case any element is damaged or torn.

NOTE

- Long exposure of the baby cot to sunlight may cause fading of fabrics. Complaints arising from the above will not be accepted.

- Do not leave the baby cot nearby the sources of heat (heaters, blowers, etc.).

It may cause damage to plastic parts.

- To ensure you are satisfied with the quality our product, BDG PRODUKCJA reserves the right to make changes in the design of the cot without the obligation to inform buyers.

- Repairs due to negligence in care for the product will be performed against fee

- BDG PRODUKCJA is not liable for any damage to property or

injuries arising from the assembly and use of the product, including its protective and securing elements, which is not compliant with instructions and recommendations of the manufacturer covered by this user manual.

WARNING

NOTE - In order to avoid the risk of suffocation of the child with the tape fixing the baby cot to the adult bed, the fixing tape should be always away from the baby cot.

NOTE - When changing the height of the baby cot, always make sure that the inclination angle of the base of the baby cot (between the left and right side of the baby cot) is not greater than 10°, i.e. that the level difference between the left and right side of the baby cot is less than or equal to "2".

 **WARNING**

IMPORTANT! KEEP FOR FUTURE REFERENCE

WARNING – Do not place the playpen close to an open fire or other heat source.

WARNING – Do not use the playpen without the base.

WARNING – Ensure that the playpen is fully erected and all the locking mechanism engaged before placing your child in this playpen.

The playpen is intended for children up to 36 months, weighting up to 15 kg.

The base should always be used in the lowest position as soon as the child is old enough to sit, kneel or to pull itself up. Lower floor level is the safest.

Never leave any object inside the product and do not place the product near another equipment which could be used as a support for the foot or which could cause danger of suffocation or hanging by the child, e.g. wires, curtains/blinds strings. Remember about the risk of leaving anything

in the playpen which could provide a foothold or create a danger of suffocation or strangulation. Child can fall out of the play yard. All assembly fittings should always be tightened properly. Do not use the playpen if any part is broken, torn or missing. Use only spare parts approved by the manufacturer. Accessories which are not approved by the manufacturer shall not be used. EN 12227:2010

IMPORTANT - KEEP FOR FUTURE REFERENCE: READ CAREFULLY

Maximum internal size of the cot the mattress is intended for: The length and width shall be such that the maximum gap between the mattress and the sides and the ends does not exceed 30mm. Do not use the product if any part is broken, tor or missing. Use only spare parts approved by manufacturer.

WARNING – Do not use more than one mattress in the cot (crib and suspended bed).

WARNING – Be aware of the risk of open fire and other sources of strong heat, such as electric bar fires, gas fires, etc in the near vicinity of the cot (crib and suspended bed). EN 16890:2017

IMPORTANT! READ CAREFULLY AND KEEP FOR FUTURE REFERENCE

WARNING – Do not use this product without reading the instructions for use first

WARNING – Stop using the product as soon as the child can sit or kneel or pull itself up.

WARNING – Placing additional items in the product may cause suffocation.

WARNING – Do not place the product close to another product, which could present danger of suffocation or strangulation, e.g. strings, blind/curtain cords, etc.

WARNING – Do not use more than one mattress in the product

Product shall be placed on a horizontal floor

Young children should not be allowed to play unsupervised in the vicinity of the crib. The crib should be locked in the fixed position when the child is left unattended. All assembly fittings should always be tightened properly and care should be taken that no screws are loose, because a child could trap parts of the body or clothing (e.g. strings, necklaces, ribbons for babies' dummies, etc.), which would pose a risk of strangulation. Maximum thickness of the mattress is 30mm. Be aware of the risk of burning cigarettes, open fires and other sources of strong heat, such as electric bar fires, gas fires, etc. in the near vicinity of the crib. DO NOT use crib if any parts are missing, damaged, or broken. Contact BDG RPODUKCJA. for replacement parts and instructional literature if needed. DO NOT substitute parts.

WARNING – Only use the mattress sold with this crib, do not add second mattress on this one, suffocation hazards. Maximum weight of the child using the crib: 9 kg.
BEDSIDE CRIB:

DO NOT use a bedside sleeper in any parts are missing, damaged, or broken. ContactBDG PRODUKCJA for replacement parts and instructional literature if needed. DO NOT substitute parts.

Maximum distance between adult's bed and bedside sleeper's exit is 2cm.

Use only attachment system provided with the product. Do not use other attachment system. Bedside sleepers shall not be used in an inclined position. To prevent a suffocation hazard from entrapment, the bedside sleeper shall be properly secured to the adult bed using the attachment system.

There shall never be a gap between lower side of the bedside sleeper and the mattress of the adult bed. Check the tightness of the attachment system before each use by pulling the bedside sleeper in a direction away from the adult bed. If there is any gap between the bedside sleeper and the adult bed DO NOT use the product. Gaps should not be filled with pillows, blankets or other items.

DANGER – Always completely raise the drop side when not attached to the adult's bed.

WARNING – To avoid hazards from the child's neck being caught on top rail on the side that is next to the adult bed, the top rail must not be higher than the adult bed mattress

WARNING – To avoid the risk of your child being strangled the attachment system to the adult's bed shall always be kept away from and out the crib
EN 1130:2019

Product is intended for one child only. Always lock the wheels.

Do not leave the child unattended. The upper supports must not be used on the lowest level. Never leave inside the product any object, which can cause the child to suffocate or choke. Product is not a toy! Do not let your child climb on it. If the product tips over on the child it may cause serious injury.

Check regularly if whether all the components are in good working order and safe. Mind your finger when folding and unfolding the product.

Never put a product on the elevation. Never put the product near electric sockets, hanging cables, tables covered with tablecloths, etc. Before putting the child into the product, make sure that the floor has been unfolded completely. Do not put additional mattress inside the product. Accessories which are not approved by the manufacturer shall not be used.

BDG PRODUKCJA cannot be held liable for any damage to property or personal injury caused by assembly or use the product incompliant with the manufacturer's instructions or recommendations included in this manual. Before using the products each time, make sure that it is in perfect working order and that all its functions operate properly. If you find any defects, do not use the product and contact the BDG PRODUKCJA service team or the sales outlet.

Always assemble all protective and safety components of the product according to user manual. To ensure maximum safety, keep your child at the safe distance from movable elements of the product when you fold it or unfold it. Do not use the product without upholstery and mattress as they are the integral parts of it.

SEHR GEEHRTE ELTERN

Wir gratulieren Ihnen zum Kauf eines 3-in-1-Laufgitters der Firma BDG PRDUKCJA
Ihr Kind wird ganz bestimmt sicher, komfortabel und angenehm darin träumen können.

WICHTIG - FÜR SPÄTERE VERWENDUNG AUFBEWAHREN: SORGFÄLTIG LESEN

1. BESTANDTEILE:

1 - Matratze, 2 - Polsterung, 3 - Schutzbügel, 4 - Knopf zur Höhenverstellung,
5 - Kunststoffgriff des Kinderbettes, 6 - Boden des Kinderbettes, 7 - Halterung,
8 - Teleskopbein, 9 - Beinverbinder, 10 - Rad mit Blockade, 11 - Befestigungsband - 2 St.,
12 - Boden mit Halterungen

2. BETT FÜR SÄUGLINGE

Verbinden Sie die Teleskopbeine mit dem Beinverbinder, indem Sie ihn in die seitlichen Löcher der Teleskopbeine schieben. Stellen Sie sicher, dass die Verriegelungen an den Enden der Beinstrebe ein versehentliches Auswerfen verhindern.

3. Schieben Sie beide Halterungen in die Löcher, die sich an der Oberseite der Teleskopbeine befinden. Stellen Sie sicher, dass die Verriegelungen an den Enden der Halterungen ein versehentliches Herausrutschen verhindern.

4. WICHTIGER HINWEIS! Das Bettfenster (oberer Ausgang) sollte sich auf der gleichen Seite befinden wie die Teleskopbeine (d. h. die in der Länge verstellbaren Beine).

5. Vergewissern Sie sich, dass der Boden ordnungsgemäß am Kinderbett befestigt ist und sich in der oberen Ebene befindet. Sollte dies nicht der Fall sein, heben Sie den Boden des Kinderbetts auf ein höheres Niveau an, schließen Sie die beiden äußeren Befestigungsreißverschlüsse (1) und sichern Sie deren Enden mit Clips (2) gegen unbeabsichtigtes Lösen.

6. Befestigen Sie den Boden im Inneren des Kinderbetts mit Klammern und sichern Sie das Ende des Reißverschlusses mit einem Sicherheitsrad aus Metall. Platzieren Sie die Matratze im Inneren des Kinderbetts.

7. Um die Höhe des Kinderbettes zu ändern, heben Sie beide Höhenverstellungstasten an den kürzeren Seiten gleichzeitig an und stellen Sie das Kinderbett in der gewünschten Position ein.

WICHTIGER HINWEIS! Beide Seiten des Kinderbettes sollten auf gleicher Höhe sein.

8. WICHTIGER HINWEIS! Wenn das Kinderbett nicht am Bett befestigt ist, sollte das Sicherheitsgeländer immer am Bettrahmen (in der oberen Position) befestigt sein!

9. LAUFGITTER

10. Entfernen Sie den Schutzbügel, indem Sie die Verriegelungen an den Enden der beiden Reißverschlüsse lösen und dann die Reißverschlüsse auseinander ziehen.

11. Schieben Sie die Verriegelung des Griffs in Richtung der Mitte der Wippe und heben Sie gleichzeitig den Schutzbügel an, indem Sie ihn nach oben aus der Führung schieben. Wiederholen Sie den Vorgang auf der anderen Seite des Griffs.

12. Rollen Sie den Schutzgriff mit dem Polster herunter und stecken Sie dann dessen Kunststoffenden in die Gummibänder unten am Fenster (Ausgang).

WICHTIGER HINWEIS: Um den Schutzgriff am Rahmen des Kinderbetts (in der oberen Position) zu befestigen, kehren Sie die in den Punkten 10, 11 und 12 beschriebenen Schritte um.

13. Passen Sie die Höhe des Kinderbettes an die Matratze an. Der maximale Höhenunterschied zwischen der Unterkante des Fensters (Ausgang) der Babytragetasche und der Oberkante der Matratze des Erwachsenenbettes darf 2 cm betragen.

14. Befestigen Sie das Befestigungsband mit der Schnalle (1) am Kinderbett. Fädeln Sie das andere Ende des Befestigungsbandes durch den Erwachsenenbettrahmen (2) und schieben Sie es dann in die andere Befestigungsbandschnalle (3) - so entsteht eine Schlaufe um den Erwachsenenbettrahmen. Machen Sie das Gleiche auf der anderen Seite des Bettes. Positionieren Sie das Kinderbett so nah wie möglich an der Matratze des Erwachsenenbettes (sie sollten eng anliegen) und beseitigen Sie dann jegliches Spiel in den Befestigungsbändern, indem Sie an den überstehenden Laschen der beiden Befestigungsbänder ziehen (in den Schlaufen, die um den Rahmen des Erwachsenenbettes angebracht sind, sollte kein Spiel vorhanden sein).

HINWEIS! Vergewissern Sie sich, bevor Sie das Kind in das Kinderbett legen, dass das Kinderbett korrekt am Erwachsenenbett befestigt ist, dass die Befestigungsgurte straff sind und nicht zulassen, dass sich das Kinderbett vom Erwachsenenbett wegbewegt, dass das Kinderbett an der Matratze anliegt und dass sich das Fenster (Ausgang) in der richtigen Höhe befindet.

15. Stecken Sie die überstehenden Teile des Befestigungsbandes in die Taschen unter dem Kinderbett.

16. Um den Teleskopfuß zu verkürzen - drücken Sie den Knopf (1) und schieben Sie ihn ein.

HINWEIS! Der Teleskopfuß fährt automatisch bis zur äußersten Position aus.

17. LAUFGITTER

Stellen Sie das Babybett auf die niedrigste Position ein: „1“.

18. Nehmen Sie die Matratze heraus. Schieben Sie das Ende des Bodenschiebers mit den Laschen aus der Sicherung (1), ziehen Sie den Schieber, der ihn am Bett sichert, auseinander (2) und schieben Sie dann den Boden aus dem Bett heraus.

19. Lösen Sie die Schnallen, die den Kinderbettboden in der oberen Position sichern, öffnen Sie beide Schieber und schieben Sie den Kinderbettboden nach unten.

20. Schieben Sie die Kunststoffgriffe des Laufgitters unterhalb des Bodens auf den Beinverbinder.

WICHTIGER HINWEIS! Vergewissern Sie sich, dass der Boden richtig an den Beinverbindern befestigt ist, indem Sie versuchen, ihn vorsichtig anzuheben.

21. Legen Sie eine Matratze auf den Boden des Laufgitters.

WICHTIGER HINWEIS! Um zur Kinderbettfunktion zurückzukehren, führen Sie die Schritte 10, 11, 12, 13, 14, 15 in umgekehrter Reihenfolge aus.

22. RÄDER MIT BREMSEN

Das Produkt ist mit Rädern zum einfachen Bewegen ausgestattet. Jedes Rad ist mit einer Bremse ausgestattet. Um die Bremse zu entriegeln - heben Sie den Hebel am Rad an. Zum Feststellen der Bremse - drücken Sie den Hebel, so dass er in der unteren Position steht.

WICHTIGER HINWEIS! Setzen Sie das Produkt nicht um, wenn sich ein Kind darin befindet - die Räder können nur entriegelt werden, um das Produkt umzupositionieren - in jedem anderen Fall arretieren Sie die Bremse an jedem Rad.



REINIGUNG UND BEDIENUNG

Die Kunststoffteile des Kinderbettes können mit einem weichen, feuchten Tuch gereinigt werden. Verwenden Sie keine aggressiven Waschmittel. Wischen Sie Metallteile mit einem trockenen Tuch ab, um Staub und Wasser zu entfernen. Polsterung und Matratze des Bettes können nur von Hand bei 30 Grad mit einem Feinwaschmittel, vorzugsweise in Flüssigwaschmittel, gewaschen werden.

Prüfen Sie regelmäßig, ob alle Teile des Kinderbettes funktionstüchtig und sicher sind. Verwenden Sie das Kinderbett nicht, wenn eine Komponente fehlt oder wenn eine Komponente mechanisch beschädigt oder gerissen ist.

WICHTIGER HINWEIS!

- Wenn Sie das Kinderbett über einen längeren Zeitraum dem Sonnenlicht aussetzen, können die Stoffe ausbleichen. Diesbezügliche Reklamationen werden nicht akzeptiert.
- Lassen Sie das Kinderbett nicht in der Nähe von Wärmequellen (Heizungen, Gebläse etc.) stehen. Dies kann zu Schäden an Kunststoffteilen führen.
- Um einen hohen Qualitätsstandard zu gewährleisten, behält sich die Firma BDG PRODUKCJA Ltd. das Recht vor, Änderungen an der Konstruktion des Bettes ohne vorherige Benachrichtigung des Käufers vorzunehmen.
- Reparaturen, die durch mangelnde Sorgfalt verursacht wurden, werden kostenpflichtig durchgeführt.
- BDG PRODUKCJA haftet nicht für Sach- oder Personenschäden, die durch die Installation oder Verwendung des Produkts, einschließlich seiner Schutz- und Sicherheitselemente, entgegen den in diesem Handbuch enthaltenen Anweisungen und Empfehlungen des Herstellers entstehen.



WARNHINWEIS

HINWEIS - Um die Gefahr des Strangulierens des Babys mit dem Befestigungsband des Erwachsenenbetts zu vermeiden, sollte das Befestigungsband immer vom Kinderbett entfernt sein.

HINWEIS - wenn Sie die Höhe des Kinderbettes verändern, stellen Sie immer sicher, dass der Winkel der Kinderbettbasis (zwischen der linken und rechten Seite des Kinderbettes) nicht mehr als 10 Grad beträgt, d.h. der Höhenunterschied zwischen der linken und rechten Seite des Kinderbettes ist kleiner oder gleich '2'.



WARNHINWEIS

WICHTIG - FÜR SPÄTERE VERWENDUNG AUFBEWAHREN

WARNHINWEIS – Stellen Sie das Laufgitter nicht in die Nähe einer offenen Flamme oder einer anderen starken Wärmequelle.

WARNHINWEIS – Verwenden Sie das Laufgitter nicht ohne Unterlage.

WARNHINWEIS – Vergewissern Sie sich, dass das Laufgitter richtig aufgeklappt ist und alle Verriegelungsmechanismen vollständig eingerastet sind, bevor Sie Ihr Kind hineinsetzen. Das Laufgitter ist für Kinder bis zu einem Alter von 36 Monaten und einem Gewicht von bis zu 15 kg ausgelegt. Die Basis sollte immer in der niedrigsten Position sein, wenn das Kind alt genug ist, um zu sitzen, zu knien oder aufzustehen. Die niedrigste Stufe ist die sicherste. Lassen Sie niemals etwas im Laufgitter liegen oder stellen Sie es in der Nähe anderer Geräte auf, die als Fußstütze dienen oder eine Strangulations- oder Hängegefahr für das Kind darstellen könnten, z. B. Schnüre, Schnüre von Vorhängen/Jalousien. Legen Sie nichts in das Produkt, was von einem Kind als Tritthilfe verwendet werden oder zum Ersticken führen kann. Das Kind kann aus dem Laufgitter fallen. Alle Befestigungselemente sollten immer ordnungsgemäß angezogen sein. Verwenden Sie das Laufgitter nicht, wenn ein Bauteil beschädigt ist, gerissen ist oder fehlt; verwenden Sie nur vom Hersteller zugelassene Bauteile. Zubehör (Ersatzteile), das nicht vom Hersteller freigegeben ist, darf nicht verwendet werden. EN 12227:2010

WICHTIG - FÜR SPÄTERE VERWENDUNG AUFBEWAHREN: SORGFÄLTIG LESEN

Die Länge und Breite der Matratze sollte so gewählt werden, dass die Lücken zwischen der Matratze und den Seiten des Kinderbettes 30 mm nicht überschreiten. Verwenden Sie das Laufgitter nicht, wenn ein Bauteil beschädigt ist, gerissen ist oder fehlt; verwenden Sie nur vom Hersteller zugelassene Bauteile.

WARNHINWEIS – Verwenden Sie nicht mehr als eine Matratze in einem Laufgitter (Kinderbett oder Zustellbett)

WARNHINWEIS – Seien Sie sich der Risiken bewusst, wenn Sie das Produkt in der Nähe von Quellen offener Flammen und anderen Quellen intensiver Hitze, wie z. B. Elektroheizungen, Gasbrennern usw., aufstellen.

EN 16890:2017

WICHTIG - FÜR SPÄTERE VERWENDUNG AUFBEWAHREN: SORGFÄLTIG LESEN

WARNHINWEIS – Verwenden Sie das Produkt nicht, ohne die Bedienungsanleitung gelesen zu haben.

WARNHINWEIS – Verwenden Sie das Produkt nicht, wenn das Kind in der Lage ist, zu sitzen, zu knien oder aufzustehen.

WARNHINWEIS – Das Einsetzen von zusätzlichen Elementen in das Produkt kann zum Ersticken des Kindes führen. Lassen Sie niemals etwas im Laufgitter liegen oder stellen Sie es in der Nähe anderer Geräte auf, die als Fußstütze dienen oder eine Strangulations- oder Hängegefahr für das Kind darstellen könnten, z. B. Schnüre, Schnüren von Vorhängen/Jalousien.

WARNHINWEIS – Verwenden Sie nicht mehr als eine Matratze im Laufgitter. Das Produkt sollte auf einem horizontalen (ebenen) Boden stehen. Kinder sollten sich nicht ohne Beaufsichtigung durch eine Pflegeperson in der Nähe des Kinderbettes aufhalten. Das Kinderbett sollte ordnungsgemäß verschlossen werden, wenn sich ein unbeaufsichtigtes Kind darin befindet. Alle Teile des Produkts sollten sicher befestigt sein und Teile, wie z. B. Schrauben, sollten nicht lose sein, da sich dadurch Teile des Körpers oder der Kleidung des Kindes (z. B. Band, Halskette, Schleife) verfangen können, was zu einer Strangulierung führen kann. Die maximale Dicke der Matratze beträgt 30 mm.

WARNHINWEIS – Seien Sie sich der Risiken bewusst, wenn Sie das Laufgitter in der Nähe von Quellen offener Flammen und anderen Quellen intensiver Hitze, wie z. B. Elektroheizungen, Gas- und Elektrobrenner, Zigaretten usw., aufstellen.

VERWENDEN SIE das Laufgitter NICHT, wenn ein Bauteil beschädigt ist, gerissen ist oder fehlt. Kontaktieren Sie BDG PRODUKCJA., um Ersatzteile

und Installationsanweisungen zu erhalten (falls erforderlich). Verwenden Sie KEINE Komponenten, die nicht vom Hersteller zugelassen sind.

WARNHINWEIS – Verwenden Sie nur die mit diesem Kinderbett verkaufte Matratze, legen Sie keine zusätzliche Matratze auf das Kinderbett, es besteht Erstickungsgefahr. Maximales Gewicht des Kindes, für das das Kinderbett bestimmt ist: 9 kg.

LAUFGITTER: VERWENDEN SIE das Laufgitter NICHT, wenn ein Bauteil beschädigt ist, gerissen ist oder fehlt. Kontaktieren Sie BDG PRODUKCJA.,

um Ersatzteile und Installationsanweisungen zu erhalten (falls erforderlich).

Verwenden Sie KEINE Komponenten, die nicht vom Hersteller zugelassen sind.

Der maximale Höhenunterschied zwischen der Matratze des Erwachsenenbettes und dem Ausgang des Zusatzbettes beträgt 2 cm. Verwenden Sie nur das

mit diesem Produkt mitgelieferte Montagesystem. Verwenden Sie keine anderen Befestigungssysteme. Verwenden Sie kein Zusatzbett, wenn der Boden

des Kinderbettes schief ist. Um eine Strangulation durch Einklemmen des Kindes zu vermeiden, sollte das Zusatzbett mit einem Befestigungssystem

ordnungsgemäß am Erwachsenenbett befestigt werden. Zwischen dem Boden des Kinderbettes und der Matratze des Erwachsenenbettes sollte kein Spalt sein.

Prüfen Sie immer, ob das Kinderbett korrekt am Erwachsenenbett befestigt ist, indem Sie das Kinderbett vom Erwachsenenbett wegziehen, bevor Sie

das Kinderbett benutzen. Verwenden Sie das Produkt NICHT, wenn sich ein Spalt zwischen ihm und dem Erwachsenenbett befindet. Füllen Sie den Spalt nicht

mit Kissen, Decken oder anderen Gegenständen. **GEFAHR** - Sichern Sie das Kinderbett-Sicherheitsgitter immer in der oberen Position, wenn

die Kinderbettverlängerung nicht am Erwachsenenbett befestigt ist.

WARNHINWEIS – Um Gefährdungen durch Einklemmen des Kinderhalses in der Oberkante zu vermeiden, darf auf der Seite, die an das Erwachsenenbett angrenzt, die Oberkante nicht höher sein als die Matratze des Erwachsenenbettes.

WARNHINWEIS – Um die Gefahr einer Strangulierung des Kindes zu vermeiden, sollte das Befestigungssystem für das Erwachsenenbett vom Kinderbett

ferngehalten werden. EN 1130:2019

Dies Produkt ist für ein Kind vorgesehen. Blockieren Sie immer die Räder. Das Produkt ist kein Spielzeug. Lassen Sie Ihr Kind nicht darauf klettern. Ein auf ein Kind umkippendes Produkt kann schwere Verletzungen verursachen. Prüfen Sie vor jedem Gebrauch, ob das Produkt voll funktionsfähig ist und alle Funktionen einwandfrei arbeiten. Wenn Sie Mängel feststellen, verwenden Sie das Produkt nicht und wenden Sie sich an das Service-Center der Baby Design Group oder Ihren Händler. Achten Sie auf die Sicherheit Ihrer Finger beim Ein- und Ausklappen des Produkts. Stellen Sie das Produkt nicht auf eine Erhöhung. Stellen Sie das Produkt nicht in der Nähe von Steckdosen, baumelnden Kabeln, Tischen mit Tischtüchern usw. auf. Stellen Sie sicher, dass der Boden vollständig ausgefahren ist, bevor Sie Ihr Kind in das Produkt setzen. Verwenden Sie niemals eine zusätzliche Matratze. Verwenden Sie das Produkt niemals ohne Matratze oder Polsterung - sie sind integraler Bestandteil des Produkts. BDG PRODUKCJA. haftet nicht für Sach- oder Personenschäden, die durch die Installation und Verwendung dieses Produkts entgegen den Anweisungen des Herstellers und den Empfehlungen im Benutzerhandbuch entstehen. Installieren Sie immer alle Schutz- und Sicherheitseinrichtungen des Produkts gemäß dem Benutzerhandbuch. Um größtmögliche Sicherheit Ihrem Kind zu bieten, sollte sich das Kind fern von beweglichen Elementen des Laufgitters während seines Zusammen- und Auseinanderlegens befinden.

УВАЖАЕМЫЕ РОДИТЕЛИ

Поздравляем Вас с приобретением приставной кроватки 3 в 1 производства компании BDG PRODUKCJA Сон Вашего ребенка в нем, несомненно, будет безопасным, комфортным и приятным.

ВАЖНО - СОХРАНИТЬ ДЛЯ ИСПОЛЬЗОВАНИЯ В БУДУЩЕМ: ВНИМАТЕЛЬНО ПРОЧИТАТЬ

1. СОСТАВНЫЕ ЭЛЕМЕНТЫ:

1 - матрас, 2 - обивка, 3 - поручень безопасности, 4 - кнопка регулировки высоты, 5 - пластиковый держатель кроватки, 6 - дно кроватки, 7 - кронштейн, 8 - телескопическая ножка, 9 - соединитель ножек, 10 - колесо с блокидой, 11 - крепёжная лента - 2 шт., 12 - дно с опорами

2. КРОВАТКА ДЛЯ НОВОРОЖДЕННЫХ

Соединить телескопические ножки с помощью соединителя, просовывая его в боковые отверстия в них. Убедиться, что блокиды на концах соединителя ножек предотвращают его случайное высовывание.

3. Вставить оба кронштейна в отверстия, находящиеся в верхней части телескопических ножек. Убедиться, что блокиды на концах кронштейнов предотвращают их случайное высовывание.

4. ВНИМАНИЕ! Окошко кроватки (верхний выход) должно находиться с той же стороны, что и телескопические ножки (с возможностью регулировки по высоте).

5. Необходимо убедиться, что пол правильно закреплен в детской кроватке и находится на верхнем уровне. Если это не так, следует поднять дно детской кроватки на высоту верхнего уровня, застегнуть обе наружные застёжки-молнии (1) и закрепить их концы пряжками (2), чтобы предотвратить их случайное расстегивание.

6. Установить внутри кроватки пол с кронштейнами и зафиксировать конец его застёжки-молнии металлическим предохранительным кольцом. Положить матрас в кроватку.

7. Для изменения высоты кроватки следует одновременно поднять обе кнопки изменения высоты, находящиеся по ее коротким сторонам, и установить детскую кроватку в желаемом положении.

ВНИМАНИЕ! Обе стороны кроватки должны находиться на одинаковой высоте.

8. ВНИМАНИЕ! Если кроватка для новорожденных не прикреплена к кровати для взрослых, поручни безопасности всегда должны быть прикреплены к люльке (в верхнем положении)!

9. ПРИСТАВНАЯ КРОВАТКА

10. Снять поручень безопасности, отстегнув блокады от концов обеих застежек-молний, а далее расстегнуть застежки.

11. Сдвинуть фиксатор поручня безопасности к центру коляски и одновременно поднять загородку, выдвигая ее вверх из направляющей. Повторить действие с другой стороны поручня безопасности.

12. Свернуть поручень безопасности вместе с обивкой вниз, а далее вставить его пластиковые наконечники в резинки, находящиеся в нижней части полученного окошка (выхода).

ВНИМАНИЕ: Чтобы прикрепить поручень безопасности к каркасу детской кроватки (в верхнем положении), выполните шаги 10, 11 и 12 в обратном порядке.

13. Отрегулировать высоту кроватки по высоте матраса. Максимальный перепад горизонтального расстояния между нижним краем окошка (выходом) приставной кроватки и верхним краем матраса кровати для взрослых должен составлять 2 см.

14. Прикрепить крепежную ленту к кроватке с помощью пряжки (1). Продеть другой конец крепежной ленты через каркас кровати для взрослых (2), а затем вставить его в другую пряжку крепежной ленты (3) - образуя петлю вокруг рамы каркаса кровати для взрослых. Выполнить вышеуказанную процедуру с другой стороны кроватки. Пододвинуть кроватку как можно ближе к матрасу кровати для взрослых (они должны примыкать друг к другу), а затем устранить провисание крепежных лент, потянув за выступающие ремни обеих крепежных лент (не должно быть провисания на петлях вокруг рамы каркаса кровати для взрослых).

ВНИМАНИЕ! Прежде чем класть ребенка в приставную кроватку, убедитесь, что она правильно прикреплена к кровати для взрослых, крепежные ленты натянуты и не позволяют приставной детской кроватке отодвинуться от кровати для взрослых, что детская кроватка прилегает к матрасу, а ее окошко (выход) находится на нужной высоте.

15. Вставить выступающие части крепежных лент в карманы, находящиеся под приставной детской кроваткой.

16. Чтобы укоротить телескопическую ножку, следует нажать кнопку (1) и задвинуть ножку внутрь.

ВНИМАНИЕ! Телескопическая ножка автоматически высовывается в самое выдвинутое положение.

17. ДЕТСКИЙ МАНЕЖ

Установить кроватку для новорожденных в самом нижнем положении: «1».

18. Вынуть матрас. Вытащить конец застежки пола с кронштейнами из фиксатора (1), расстегнуть молнию, прикрепляющую его к кроватке (2), а затем вынуть пол из кроватки.

19. Раздвинуть застежки, фиксирующие пол кроватки в верхнем положении, расстегнуть обе молнии и толкнуть пол манежа вниз.

20. Вставить пластиковые держатели кроватки, находящиеся под ее дном, в соединитель ножек.

ВНИМАНИЕ! Следует убедиться, что дно правильно прикреплено к соединителям ножек, попытавшись слегка приподнять его.

21. Положить матрас на дно кроватки.

ВНИМАНИЕ! Чтобы вернуться к функции кроватки для новорожденных, следует выполнить шаги, описанные в п.п. 11,12,13,14,15 в обратном порядке.

22. КОЛЕСА С ТОРМОЗАМИ

Изделие снабжено колесами для удобства его перемещения. Каждое колесо снабжено тормозом. Для разблокировки тормоза следует рычажок, находящийся на колесе, поднять вверх. Для блокировки тормоза следует нажать на рычажок, переместив его в нижнее положение.

ВНИМАНИЕ! Нельзя изменять положения кровати, когда ребенок находится внутри нее - колеса можно разблокировать только для изменения положения (когда кровать пуста) - в любом другом тормоза на каждом колесе должны быть заблокированы.



ОЧИСТКА И ТЕХНИЧЕСКОЕ ОБСЛУЖИВАНИЕ

Детали кровати, изготовленные из пластика, можно чистить с помощью мягкой влажной салфетки. Не следует использовать агрессивные моющие средства. Металлические детали следует вытирать сухой салфеткой, удаляя пыль и влагу. Обивку и матрас кровати можно стирать только вручную при температуре 30 градусов с использованием мягких моющих средств, желательно в стиральной жидкости. Следует периодически проверять все элементы кровати на предмет исправности и безопасности функционирования. Нельзя использовать кровать, если какой-либо элемент отсутствует, механически поврежден или порван.

ВНИМАНИЕ

- Продолжительное воздействие солнечных лучей на кровать может привести к выцветанию ткани обивки. Рекламации по этой причине рассматриваться не будут.
- Не следует оставлять кровать рядом с источниками тепла (обогревателями, тепловыми вентиляторами и т. д.). Это может повредить пластиковые детали.
- Чтобы гарантировать высокий стандарт качества, BDG PRODUKCIJA оставляет за собой право вносить изменения в дизайн детской кровати без каких-либо обязательств по информированию об этом покупателей.
- Ремонт из-за отсутствия ухода будет производиться за счет пользователя.
- BDG PRODUKCIJA (Коммандитное товарищество

ООО «Бэйби Дизайн Груп») не несет ответственности за ущерб, нанесенный имуществу или здоровью в результате установки или использования изделия, в т.ч. его защитных элементов, с нарушением указаний и рекомендаций производителя, содержащихся в данном руководстве по эксплуатации.



ПРЕДОСТЕРЕЖЕНИЕ

ВНИМАНИЕ - Во избежание риска удушья ребенка лентой, крепящей детскую кровать к кровати для взрослых, крепежная лента всегда должна находиться подальше от детской кровати.

ВНИМАНИЕ - во время изменения высоты детской кровати всегда необходимо следить, чтобы угол наклона основания детской кровати (между левой и правой стороной кровати) не превышал 10° , то есть разница уровней между левой и правой стороной кровати была меньше или равна «2».

ПРЕДОСТЕРЕЖЕНИЕ

ВАЖНО - СОХРАНИТЬ ДЛЯ ИСПОЛЬЗОВАНИЯ В БУДУЩЕМ

ПРЕДОСТЕРЕЖЕНИЕ - Не размещать вблизи открытого источника огня и других сильных источников тепла.

WARNING - Не использовать кровать без подставки.

ПРЕДОСТЕРЕЖЕНИЕ - Перед тем, как положить ребенка в кровать, следует убедиться, что она правильно разложена, а все ее блокирующие механизмы правильно выполняют свои функции.

Кровать предназначена для детей возрастом от 3 до 36 месяцев и весом до 15 кг. Подставка должна всегда находиться в самом нижнем положении, если ребенок достаточно взрослый для того, чтобы самостоятельно сидеть, стоять на коленках либо вставать. Самый низкий уровень подставки является самым безопасным. Никогда не оставлять в кровати никаких предметов, не устанавливать кровать вблизи каких-либо инструментов, которые могли бы являться опорой для ножки ребенка, создавать опасность удушья или повешения ребенка, например провода, шнуры от занавесок/жалюзи.

Не оставлять в кровати чего-либо, что ребенок может использовать как ступеньку либо привести к удушению. Ребенок может выпасть из кровати.

Все монтажные элементы всегда должны быть правильно закручены.

Не пользоваться кроватью, если ее какой-либо элемент поврежден, разорван или отсутствует, использовать только элементы, допущенные производителем. Аксессуары (запчасти), не принятые производителем, не должны использоваться. EN 12227:2010.

ВАЖНО - СОХРАНИТЬ ДЛЯ ИСПОЛЬЗОВАНИЯ В БУДУЩЕМ:

ВНИМАТЕЛЬНО ПРОЧИТАТЬ

Длину и ширину матраса следует подбирать так, чтобы зазоры между матрасом и сторонами кровати не превышали 30 мм. Не пользоваться кроватью, если ее какой-либо элемент поврежден, разорван или отсутствует, использовать только элементы, допущенные производителем.

ПРЕДОСТЕРЕЖЕНИЕ - Не использовать более одного матраса в кровати (манеже либо приставной кровати)

ПРЕДОСТЕРЕЖЕНИЕ - Следует помнить о рисках, связанных с размещением изделия вблизи источников открытого огня и других источников сильного тепла, таких как электрические обогреватели, газовые плиты и т. д. EN 16890:2017

ВАЖНО - СОХРАНИТЬ ДЛЯ ИСПОЛЬЗОВАНИЯ В БУДУЩЕМ:

ВНИМАТЕЛЬНО ПРОЧИТАТЬ

ПРЕДОСТЕРЕЖЕНИЕ - Не использовать изделия, не прочитав руководства по эксплуатации.

ПРЕДОСТЕРЕЖЕНИЕ - Не использовать изделие, если ребенок в состоянии самостоятельно сидеть, стоять на коленках либо вставать.

ПРЕДОСТЕРЕЖЕНИЕ - Нахождение в кроватке посторонних вещей может привести к удушению ребенка. Никогда не оставлять в кроватке никаких предметов, не устанавливая кроватку вблизи каких-либо инструментов, которые могли бы являться опорой для ножки ребенка, создавать опасность удушения или повешения ребенка, например провода, шнуры от занавесок/жалюзи.

ПРЕДОСТЕРЕЖЕНИЕ - Не использовать в кроватке более одного матраца. Кроватка должна стоять на горизонтальной (плоской) поверхности пола. Дети не должны пребывать вблизи кроватки без присмотра взрослого лица. Если в кроватке находится ребенок, то она должна быть соответственно заблокирована. Все элементы изделия должны быть надежно закреплены, а такие элементы, как винты, не должны быть ослаблены, поскольку это может привести к защемлению частей тела или одежды ребенка (например, ленты, тесемки), что может привести к удушению. Максимальная толщина матраца составляет 30 мм.

ПРЕДОСТЕРЕЖЕНИЕ - Следует помнить о рисках, связанных с размещением изделия вблизи источников открытого огня и других источников сильного тепла, таких как электрические обогреватели, газовые плиты и т. д.

НЕ ПОЛЬЗОВАТЬСЯ кроваткой, если ее какой-либо элемент поврежден, разорван или отсутствует. Свяжитесь с Baby Design Group Sp. z o.o. Sp. K. с целью получения запчастей и инструкций по их установке (в случае необходимости). **НЕ ИСПОЛЬЗОВАТЬ** элементы, не утвержденные производителем.

ПРЕДОСТЕРЕЖЕНИЕ - Следует использовать исключительно матрац, продающийся в комплекте с кроваткой, не класть на нем дополнительный матрац во избежание риска удушения ребенка.

Максимальный вес ребенка, для которого предназначена кроватка: 9 кг.

ПРИСТАВНАЯ КРОВАТКА:

НЕ ПОЛЬЗОВАТЬСЯ приставной кроваткой, если ее какой-либо элемент поврежден, разорван или отсутствует. Свяжитесь с Baby Design Group Sp. z o.o. Sp. K. с целью получения запчастей и инструкций по их установке (в случае необходимости). **НЕ ИСПОЛЬЗОВАТЬ** элементы, не утвержденные производителем. Максимальная разница высоты между матрацем кровати для взрослых и выходом из приставной кроватки составляет 2 см.

Использовать исключительно систему крепления, находящегося в комплекте с этим изделием. Не использовать другие системы крепления.

Не использовать кроватку, если ее дно наклонено. Во избежание риска

удушения ребенка вследствие его застревания, кроватка должна быть правильно и надежно прикреплена к кровати для взрослых с помощью системы крепления. Между дном детской кроватки и матрасом кровати для взрослых не должно быть зазора. Каждый раз перед использованием детской кроватки следует проверить, правильно ли она прикреплена к кровати для взрослых, пытаясь отодвинуть кроватку от нее.

НЕ ИСПОЛЬЗОВАТЬ кроватку, если между ней и кроватью для взрослых есть зазор. Не заполнять промежуток подушками, одеялами или другими предметами.

ОПАСНОСТЬ - Следует всегда фиксировать поручень безопасности кроватки в верхнем положении, если кроватка не прикреплена к кровати для взрослых.

ПРЕДОСТЕРЕЖЕНИЕ - Во избежание опасности зацепления шеи ребенка за верхний край на стороне, которая находится рядом с кроватью для взрослых, верхний край не должен быть выше матраса кровати для взрослых.

ПРЕДОСТЕРЕЖЕНИЕ - Во избежание риска удушения ребенка систему крепления детской кроватки к взрослой кровати следует хранить вдали от детской кроватки. EN 1130:2019

Изделие предназначено для одного ребенка. Следует всегда блокировать колесики. Изделие не является игрушкой. Не позволять ребенку залезать на кроватку. Перевертывание кроватки на ребенка может привести к серьезным травмам. Перед каждым использованием изделия проверить, полностью ли оно исправно и все ли функции действуют правильно.

В случае обнаружения каких-либо дефектов не пользоваться изделием и обратиться в сервисную службу компании BDG PRODUKCIJA или к продавцу. Обратит внимание на безопасность пальцев при складывании и раскладывании изделия. Не устанавливайте изделие на возвышении. Не устанавливайте изделие вблизи электрических розеток, свисающих проводов, стола, накрытого скатертью, и т.п. Перед тем, как положить ребенка в кроватку, убедитесь, что дно кроватки полностью разложено.

Никогда не использовать в кроватке дополнительный матрас. Никогда не использовать кроватку без матраса и обивки, являющихся неотъемлемыми элементами ее оснащения. BDG PRODUKCIJA Sp. Z o.o. (Коммандитное товарищество ООО «Бэйби Дизайн Груп») не несет ответственности за ущерб, нанесенный имуществу или здоровью в результате установки или использования изделия, в т.ч. его защитных элементов, с нарушением указаний и рекомендаций производителя, содержащихся в данном руководстве. Всегда устанавливать все защитные элементы изделия в соответствии с руководством по эксплуатации. Чтобы обеспечить максимальную безопасность ребенка, его следует держать подальше от движущихся частей изделия во время его складывания и раскладывания.

- Максимальна вага дитини, для якої призначений візок: 15 кг.
- Паркувальний пристрій (гальмо) має бути включено, коли Ви кладете або виймаєте дитину з візка. - Завжди під час паркування візка блокуйте гальмо (паркувальний пристрій). - Максимальне навантаження на кошик становить 3 кг. - Максимальне навантаження кишені коробка/люльки становить 0,3 кг. - Будь-яке навантаження, прикріплене до тримача і/або заднього боку спинки і/або до боковин візка впливатиме на стійкість візка.
- Не вішайте сумки, непристосовані для цього і відмінні від рекомендованих виробником на напрямні візка - це небезпечно і може привести до пошкодження візка. - Цей візок призначено для використання однією дитиною. - Аксесуари, не схвалені виробником, не повинні використовуватися. Слід використовувати тільки запчастини, що поставляються або рекомендовані виробником. - Не використовуйте додаткові платформи, прикріплені до візка. - У разі виявлення будь-яких дефектів не використовуйте продукт і зверніться в сервісну службу підприємства Baby Design Group або продавця. - Ніколи не піднімайтеся і не спускайтеся візком по сходах (також по полозах), особливо коли в ньому знаходиться дитина - це може привести до серйозних травм дитини і пошкодження візка. - Розгойдування візка може послабити його конструкцію і привести до пошкодження. - Ніколи не переносьте і не піднімайте продукт з дитиною всередині. - Перед використанням візка завжди переконайтеся, що механізми складання заблоковані (він правильно розкладений і заблокований). - Завжди встановлюйте всі захисні елементи візка відповідно до інструкції - Завжди застібайте паховий ремінь на бар'єрі. - Періодично перевіряйте функціональність і безпеку всіх компонентів візка, зокрема, правильне кріплення сидіння і люльки і автокрісла до шасі. - При складанні і розкладанні візка, а також при регулюванні спинки, ручки або інших компонентів візка дотримуйтеся безпеки частин Вашого тіла і Вашої дитини. - Візок призначено для руху вперед. - Baby Design Group sp. Z o.o. Sp. K. не несе відповідальності за шкоду, заподіяну майну або особам в результаті складання і використання продукту з порушенням інструкцій і рекомендацій виробника, включених в інструкцію з експлуатації. - Використовуйте тільки компоненти, що поставляються або рекомендовані виробником / дистриб'ютором.
Інструкція з очищення оббивки: - Чистити тканиною з м'яким миючим засобом, не замочувати, не віджимати, сушити в розкладеному вигляді.
- Будьте в курсі небезпеки відкритого вогню та інших джерел сильного тепла поблизу виробу.

VÁŽENÍ RODIČE

Blahopřejeme vám k zakoupení přistýlky 3 v 1 firmy

Spánek vašeho dítěte bude v ní určitě bezpečný, pohodlný a příjemný.

DŮLEŽITÉ – USCHOVEJTE SI PRO BUDOUCÍ POUŽITÍ: ČTĚTE POZORNĚ

1. SOUČÁSTI

1 – matrace, 2 – čalounění, 3 – ochranná lišta, 4 – tlačítko pro nastavení výšky, 5 – plastový úchyt ohrádky, 6 – podlaha postýlky, 7 – podpěra, 8 – teleskopická noha, 9 – spojovací tyč pro nohy, 10 – kolečko s brzdou, 11 – upevňovací popruh – 2 ks, 12 – podlaha s podpěrami

2. DĚTSKÁ POSTÝLKA

Spojte teleskopické nohy pomocí spojovací tyče tak, že ji zasunete do bočních otvorů teleskopických noh. Ujistěte se, že pojistky na koncích spojovací tyče zabráňují náhodnému vysunutí.

3. Zasuňte obě podpěry do otvorů v horní části teleskopických noh. Ujistěte se, že pojistky na koncích podpěr zabráňují náhodnému vysunutí.

4. UPOZORNĚNÍ! Okénko postýlky (horní výstup) musí být na stejné straně jako teleskopické nohy (to je s možností nastavení délky).

5. Ujistěte se, že podlaha je správně připevněna v přistýlce a je v horní úrovni. Pokud tomu tak není, zvedněte dno přistýlky do výše horní úrovně, zapněte oba vnější upevňovací zipy (1) a zajistěte jejich konce sponkami (2), aby se zabránilo náhodnému rozepnutí.

6. Upevněte v přistýlce podlahu s podpěrami a zajistěte konec jejího zipu kovovým bezpečnostním kroužkem. Vložte matraci do přistýlky.

7. Chcete-li změnit výšku přistýlky, nadzvedněte současně obě tlačítka pro změnu výšky umístěná na jejich kratších stranách a nastavte přistýlku do požadované polohy.

UPOZORNĚNÍ! Obě strany postýlky musí být ve stejné výšce.

8. UPOZORNĚNÍ! Pokud dětská postýlka není připevněna k posteli, musí být ochranná lišta vždy připevněna na její konstrukci (v horní poloze)!

9. PŘISTÝLKA

10. Odeberte ochrannou lištu tak, že uvolníte zámkové prvky na koncích obou jezdců a pak jezdcy rozsunete.

11. Zatlačte zámeček ochranné lišty směrem ke středu kolébky a zároveň zvedněte lištu a vysuňte ji nahoru z vodítka. Činnost opakujte na druhé straně ochranné lišty.

12. Srolujte ochrannou lištu společně s čalouněním dolů a pak zasuňte její plastové konce do gumiček ve spodní části získaného okénka (výstupu).

UPOZORNĚNÍ: Chcete-li připevnit ochrannou lištu na konstrukci postýlky (v horní poloze), proveďte v opačném pořadí činnosti popsané v bodech 10, 11 a 12.

13. Přizpůsobte výšku postýlky matraci. Maximální rozdíl v úrovni mezi spodním okrajem okénka (výstupu) přistýlky a horním okrajem matrace pro dospělé musí činit 2 cm.

14. Připevněte upínací popruh k přistýlce pomocí sponky (1). Protáhněte druhý konec upínacího popruhu konstrukcí postele pro dospělé (2) a pak jej zasuňte do druhé spony upínacího popruhu (3) – vytvořte tak smyčku kolem konstrukce postele pro dospělé. Výše uvedený postup proveďte na druhé straně přistýlky.

Přisuňte přistýlku k matraci postele pro dospělé tak blízko, jak je to jen možné (musí přiléhat k sobě) a pak odstraňte vůli na upínacích popruzích, tak že zatáhnete za vyčnívající konce obou upínacích popruhů (vůle nesmí být na smyčkách kolem konstrukce postele pro dospělé).

UPOZORNĚNÍ! Dříve než položíte dítě do přistýlky, ujistěte se, že je přistýlka správně připevněna k posteli pro dospělé, upínací popruhy jsou napnuté a zabraňují, aby se přistýlka odsunula od postele pro dospělé, přistýlka přiléhá k matraci a okénko (výstup) je ve vhodné výšce.

15. Zasuňte vyčnívající části upínacích popruhů do kapes pod přistýlkou.

16. Chcete-li zkrátit teleskopickou nohu – stiskněte tlačítko (1) a zasuňte ji dovnitř.

UPOZORNĚNÍ! Teleskopická noha se automaticky vysune do nejvíce vysunuté polohy.

17. DĚTSKÁ OHRÁDKA

Dětskou přistýlku nastavte do nejnižší polohy „1“.

18. Vytáhněte matraci. Vsuňte konec podlahového jezdce s podpěrami ze zajištění (1), rozepněte zip připevňující podlahu k přistýlce (2) a pak vsuňte podlahu z přistýlky.

19. Rozsuňte přezky zajišťující podlahu přistýlky v horní poloze a rozepněte oba zipy a zatlačte podlahu ohrádky dolů.

20. Nasuňte plastové úchyty ohrádky umístěné pod podlahou ohrádky na spojovací tyč noh.

UPOZORNĚNÍ! Ujistěte se, že jste podlahu správně připevnili ke spojovací tyči noh tak, že se ji pokusíte lehce nadzvednout.

21. Položte matraci na podlahu ohrádky.

UPOZORNĚNÍ! Chcete-li se vrátit k funkci dětské postýlky, proveďte v opačném pořadí činnosti popsané v bodech 10, 11, 12, 13, 14, 15.

22. KOLEČKA S BRZDAMI

Výrobek je vybaven kolečky pro jeho snadné přemísťování. Každé kolečko je vybaveno brzdou. Chcete-li odjistit brzdu – zvedněte páčku vedle kolečka. Chcete-li zajistit brzdu – zatlačte páčku do spodní polohy.

UPOZORNĚNÍ! Neměňte polohu výrobku, když je dítě uvnitř – kolečka můžete odbrzdít pouze pro změnu jeho polohy – v každém jiném případě zajistíte brzdu na každém kolečku.

! ČIŠTĚNÍ A ÚDRŽBA

Plastové části postýlky čistěte měkkým, vlhkým hadříkem. Nepoužívejte agresivní čisticí prostředky.

Kovové části otřete suchým hadříkem, abyste odstranili prach a vodu.

Čalounění a matraci postýlky perete pouze ručně při teplotě 30 stupňů v jemném pracím prostředku, nejlépe tekutém.

Pravidelně kontrolujte, zda jsou všechny části postýlky funkční a bezpečné. Postýlku nepoužívejte, pokud chybí některá část nebo když je některá část mechanicky poškozená nebo roztržená.

VAROVÁNÍ

– Pokud je dětská postýlka dlouhodobě vystavena slunečnímu záření, může látka vyblednout. Reklamace z tohoto důvodu nebudou zohledněny.

– Dětskou postýlku nenechávejte v blízkosti zdrojů tepla (radiátory, ohřívače atp.).

Může to způsobit poškození plastových částí.

– Pro zajištění vysoké úrovně kvality si firma Baby Design Group Sp z o.o. Sp. k. vyhrazuje právo na zavádění změny v designu postýlky, aniž by byla povinna o tom informovat kupující.

– Opravy z důvodu nedbalosti budou placené.

– BABY DESIGN GROUP SP. Z O.O. SP. K. nenese odpovědnost za škody na majetku nebo osobách v následku montáže nebo používání výrobku, včetně jeho ochranných a bezpečnostních prvků, v rozporu s pokyny a doporučeními výrobce uvedenými v tomto návodu k obsluze.

! VAROVÁNÍ

UPOZORNĚNÍ – Abyste zabránili riziku udušení dítěte popruhem upevňujícím přistýlku k posteli pro dospělé, musí být upínací popruh umístěn vždy mimo přistýlku.

UPOZORNĚNÍ – Při změně výšky přistýlky se vždy ujistěte, že úhel sklonu základny přistýlky (mezi levou a pravou stranou přistýlky) není větší než 10 °, to znamená, že rozdíl úrovní mezi levou a pravou stranou přistýlky je menší nebo rovný „2“.



VAROVÁNÍ

VAROVÁNÍ – NEUMÍSTŮJTE ohrádku v blízkosti otevřeného ohně nebo jiného silného zdroje tepla.

VAROVÁNÍ – Nepoužívejte ohrádku bez podlahy.

VAROVÁNÍ – Před umístěním dítěte do ohrádky se ujistěte, že je správně rozložená a všechny její blokové mechanismy jsou plně zajištěny.

Ohrádka je určena pro děti do 36 měsíců s hmotností do 15 kg. Podlaha musí být vždy v nejnižší poloze, když si dítě umí samo sednout, kleknout nebo vstát.

Nejnižší poloha je nejbezpečnější. Nikdy nic nenechávejte v ohrádce ani ji nestavějte do blízkosti jiného vybavení, které by mohlo být podepřením pro nohu nebo způsobit nebezpečí udušení nebo zavěšení dítěte, např. kabely, provázky záclon/žaluzií. Ve výrobku neumístujte nic, co by mohlo dítě použít jako stupínek nebo by mohlo vést k udušení. Dítě může vypadnout z ohrádky. Všechny upevňovací prvky musí být vždy řádně utaženy. Nepoužívejte ohrádku, pokud je jakákoli část poškozená, roztržená nebo chybí, používejte pouze části schválené výrobcem. Nepoužívejte příslušenství (náhradní díly), které neschválil výrobce.

EN 12227:2010

DŮLEŽITÉ – USCHOVEJTE SI PRO BUDOUCÍ POUŽITÍ: ČTĚTE POZORNĚ

Délku a šířku matrace zvolte tak, aby mezery mezi matrací a bočními stranami postýlky nebyly větší než 30 mm. Nepoužívejte výrobek, pokud je některá část poškozená, roztržená nebo chybí, používejte pouze části schválené výrobcem.

VAROVÁNÍ – V ohrádce (postýlce nebo přistýlce) nepožívejte více než jednu matraci.

VAROVÁNÍ – Uvědomte si rizika spojená s umístěním výrobku v blízkosti zdrojů otevřeného ohně a jiných zdrojů silného tepla, jako jsou elektrické ohřívače, plynové hořáky atp. EN 16890:2017

DŮLEŽITÉ – USCHOVEJTE SI PRO BUDOUCÍ POUŽITÍ: ČTĚTE POZORNĚ)

VAROVÁNÍ – Výrobek nepoužívejte bez přečtení návodu k obsluze.

VAROVÁNÍ – Výrobek nepoužívejte, když si dítě umí samo sednout, kleknout nebo vstát.

VAROVÁNÍ – Umístění dalších součástí do výrobku může způsobit udušení dítěte. Nikdy nic nenechávejte v ohrádce ani ji nestavějte do blízkosti jiného vybavení,

které by mohlo být podepřením pro nohu nebo způsobit nebezpečí udušení nebo zavěšení dítěte, např. kabely, provázky záclon/žaluzií.

VAROVÁNÍ – Ve výrobku nepoužívejte více než jednu matraci.

Výrobek musí stát na vodorovné (ploché) podlaze. Děti nesmí zůstat v blízkosti postýlky bez dohledu dospělé osoby. Postýlka musí být řádně zajištěná, pokud je v ní dítě bez dohledu. Všechny části výrobku musí být řádně připevněny a také prvky, jako jsou šrouby, nesmí být uvolněny, protože by se mohly o ně zachytit části těla dítěte nebo jeho oblečení (např. páska, náhrdelník, stužka), což by mohlo vést k udušení. Maximální tloušťka matrace je 30 mm

VAROVÁNÍ – Uvědomte si rizika spojená s umístěním postýlky v blízkosti zdrojů otevřeného ohně a jiných zdrojů silného tepla, jako jsou elektrické ohřívače, plynové hořáky, elektrické cigarety atp.

NEPOUŽÍVEJTE postýlku, pokud je některá část poškozená, roztržená nebo chybí. Kontaktujte BDG PRODUKCJA, za účelem získání náhradních dílů a pokynů pro jejich montáž (je-li to nutné).

NEPOUŽÍVEJTE části neschválené výrobcem.

VAROVÁNÍ – Používejte pouze matrace prodávané s touto postýlkou, nevkládejte do ní další matraci, nebezpečí udušení. Maximální hmotnost dítěte, pro které je postýlka určena: 9 kg.

PŘISTÝLKA:

NEPOUŽÍVEJTE přistýlku, pokud je některá část poškozená, roztržená nebo chybí. Kontaktujte BDG PRODUKCJA k za účelem získání náhradních dílů a pokynů pro jejich montáž (je-li to nutné).

NEPOUŽÍVEJTE části neschválené výrobcem. Maximální výškový rozdíl mezi matrací postele pro dospělé a výstupem z přistýlky činí 2 cm. Používejte pouze upevňovací systém dodávaný s tímto výrobkem. Nepoužívejte jiné upevňovací systémy. Přistýlku nepoužívejte, pokud

je její podlaha nakloněná. Aby nedošlo k udušení dítěte z důvodu jeho uvíznutí, musí být přistýlka řádně připevněna k posteli pro dospělé pomocí upevňovacího systému. Mezi spodní částí přistýlky a matrací postele pro dospělé nesmí být žádná mezera. Před použitím přistýlky vždy zkontrolujte správnost jejího připevnění k posteli pro dospělé tak, že se pokusíte přistýlku odsunout od postele. **NEPOUŽÍVEJTE** výrobek, pokud je mezi ním a postelí pro dospělé mezera.

Nevyplňujte mezeru polštáři, dekou nebo jinými předměty.

NEBEZPEČÍ – Ochrannou lištu postýlky vždy připevněte v horní poloze, pokud přistýlka není připevněna k posteli pro dospělé.

VAROVÁNÍ – Abyste zabránili nebezpečí uvíznutí krku dítěte za horní okraj na straně postele pro dospělé, nesmí být horní okraj vyšší než matrace postele pro dospělé.

VAROVÁNÍ – Abyste zabránili nebezpečí udušení dítěte, systém, který připevňuje přistýlku k posteli pro dospělé, uchovávejte odděleně od postýlky.

EN 1130:2019

Výrobek je určen pro jedno dítě.

Vždy zabrzděte kolečka.

Výrobek není hračka. Nedovolte dítěti na něj šplhat. Pokud se výrobek převrátí, může to způsobit dítěti vážné zranění. Výrobek před každým použitím zkontrolujte, zda je plně funkční a zda všechny funkce správně fungují. Pokud zjistíte jakékoli závady, výrobek nepoužívejte a kontaktujte servis

Baby Design Group nebo prodejce. Při skládání a rozkládání výrobku dávejte pozor na své prsty. Výrobek nestavějte na vyvýšené místo. Výrobek nestavějte do blízkosti elektrických zásuvek, svěšených kabelů, stolu s ubrusem atp.

Před vložením dítěte do výrobku se ujistěte, že podlaha je úplně rozložená.

Nikdy nepoužívejte další matraci. Nikdy nepoužívejte výrobek bez matrace nebo čalounění – jsou jeho nedílnou součástí. BDG PRODUKCJA

nenese odpovědnost za škody na majetku nebo osobách v následku montáže a používání dotyčného výrobku v rozporu s pokyny a doporučeními výrobce uvedenými v návodu k obsluze. Vždy namontujte všechny ochranné a bezpečnostní prvky podle návodu k obsluze. Pro zajištění maximální bezpečnosti dítěte mějte dítě při rozkládání a skládání v dostatečné vzdálenosti od pohyblivých částí výrobku.

VÁŽENÍ RODIČIA

Blahoželáme Vám k zakúpeniu detskej cestovnej postieľky k posteli rodičov 3 v 1 od spoločnosti BDG PRODUKČIA. Spánok Vášho dieťaťa v nej bude určite bezpečný, pohodlný a príjemný.

DÔLEŽITÉ – ODLOŽTE SI NA PRÍPADNÉ NESKORŠIE POUŽITIE: ČÍTAJTE POZORNE

1. KOMPONENTY

1 - matrac, 2 – čalúnenie, 3 – zábradlie, 4 – tlačidlo nastavenia výšky, 5 – plastová rukoväť detskej ohrádky, 6 – dno postieľky, 7 - podpera, 8 – teleskopická noha, 9 – spojka nôh, 10 – koleso s aretáciou, 11 – kotviaci popruh – 2 ks, 12 - dno s podperami

2. DETSKÁ POSTIEĽKA PRE BÁBÄTKÁ

Spojte teleskopické nohy pomocou spojky nôh tak, že zasuniete spojku nôh do bočných otvorov v teleskopických nohách. Uistite sa, že zaistovacie mechanizmy na koncoch spojky nôh zabránia jej náhodnému vysunutiu.

3. Vsuňte obidve podpery do otvorov, ktoré sa nachádzajú v hornej časti teleskopických nôh. Uistite sa, že zaistovacie mechanizmy na koncoch podpier zabránia ich náhodnému vysunutiu.

4. UPOZORNENIE! Okienko detskej postieľky (horný východ) sa musí nachádzať na rovnakej strane, ako teleskopické nohy (t. j. nohy s nastaviteľnou dĺžkou).

5. Ubezpečte sa, či je podlaha správne pripevnená k postieľke a nachádza sa v hornej úrovni. Ak nie, zdvihnite dno postieľky do výšky vyššej úrovne, zapnite oba vonkajšie upevňovacie zipsy (1) a zaistite ich koncovky sponami (2), aby ste zabránili náhodnému rozopnutiu.

6. Upevnite dovnútra postieľky podlahu s podperami a zaistite koncovku zipsu kovovým zaistovacím krúžkom. Položte matrac dovnútra postieľky.

7. Ak chcete zmeniť výšku postieľky, zdvihnite súčasne obe tlačidlá na zmenu výšky, ktoré sa nachádzajú na jej kratších stranách a nastavte postieľku do vybranej polohy.

UPOZORNENIE! Obidve strany detskej postieľky musia byť v rovnakej výške.

8. UPOZORNENIE! Ak detská postieľka pre bábätká nie je pripevnená k posteli, zábradlie musí byť vždy pripevnené k rámu postieľky (v hornej polohe)!

9. DETSKÁ CESTOVNÁ POSTIEĽKA K POSTELI RODIČOV

10. Odnímte zábradlie uvoľnením zaistovacích mechanizmov z bežcov obidvoch zipsov a následne rozopnite zipsy.

11. Zatlačte zaistovací mechanizmus zábradlia smerom do stredu kolísky a súčasne zdvihnite hrazdičku vysunutím z vodiacej lišty nahor. Zopakujte postup na druhej strane zábradlia.

12. Zrolujte zábradlie spolu s čalúnením nadol a následne vsuňte jeho plastové konce do gumičiek, ktoré sa nachádzajú v spodnej časti takto získaného okienka (východu).

UPOZORNENIE: Ak chcete pripevniť zábradlie k rámu detskej postieľky (v hornej polohe), vykonajte kroky uvedené v bodoch 10, 11 a 12 v opačnom poradí.

13. Prispôsobte výšku detskej postieľky matracu posteľe. Výškový rozdiel medzi úrovňou spodného okraja okienka (východu) detskej cestovnej postieľky a horným okrajom matraca posteľe pre dospelých môže byť najviac 2 cm.

14. Upevnite kotviaci popruh k postieľke pomocou spony (1). Preložte druhý koniec kotviaceho popruhu cez rošt posteľe pre dospelých (2) a následne ho zasunúť do druhej spony kotviaceho popruhu (3) – vytvoríte tak slučku okolo rámu roštu posteľe pre dospelých. Vyššie uvedený postup zopakujte na druhej strane postieľky.

Prisuňte detskú cestovnú postieľku k matracu posteľe pre dospelých najbližšie ako je to možné (musia k sebe priliehať) a následne dotiahnite uvoľnené časti kotviacich popruhov potiahnutím za prečnievajúce pásy oboch kotviacich popruhov (slučky upevnené okolo rámu roštu posteľe pre dospelých nesmú byť uvoľnené).

UPOZORNENIE! Pred uložením dieťaťa do detskej cestovnej postieľky k posteli rodičov sa uistite, či je správne upevnená k posteli pre dospelých a či sú kotviace popruhy pevne utiahnuté a zabraňujú tomu, aby sa cestovná detská postieľka odsunula od posteľe pre dospelých, či prilieha k matracu a či sa okienko (východ) nachádza v primeranej výške

15. Zasuňte prečnievajúce časti kotviacich popruhov do vreciek, ktoré sa nachádzajú pod detskou cestovnou postieľkou.

16. Ak chcete skrátiť teleskopickú nohu, stlačte tlačidlo (1) a zasunúť ju dovnútra.

UPOZORNENIE! Teleskopická noha sa automaticky vysúva do maximálne vysunutej polohy.

17. DETSKÁ OHRÁDKA

Nastavte detskú postieľku pre bábätko do najnižšej polohy: „1“.

18. Vyberte matrac. Vysuňte koncovku zipsu podlahy s podperami z poistky (1), rozopnite zips, ktorým je upevnená k postieľke (2) a následne vysuňte podlahu z postieľky.

19. Rozopnite spony, ktoré upevňujú podlahu postieľky v hornej polohe, rozopnite oba zipsy a potlačte podlahu ohrádky smerom dolu.

19. Nasuňte plastové držiaky detskej ohrádky, ktoré sa nachádzajú pod jej dnom, na spojku nôh.

UPOZORNENIE! Jemne nadvihnite dno, aby ste sa uistili, že dno je správne pripevnené k spojkám nôh.

20. Na dno detskej ohrádky položte matrac.

UPOZORNENIE! Ak sa chcete vrátiť k funkcii detskej postieľky pre bábätko, vykonajte kroky uvedené v bodoch 10, 11, 12, 13, 14, 15 v opačnom poradí.

21. KOLESÁ S BRZDAMI

Výrobok je vybavený kolesami pre ľahšiu manipuláciu. Každé koleso je vybavené brzdou.

Pre odistenie brzdy nadvihnite páčku pri kolese. Pre zaistenie brzdy stlačte páčku do spodnej polohy.

UPOZORNENIE! Nemeňte polohu výrobku, ak sa v ňom nachádza dieťa – kolesá môžete odistiť iba pri zmene polohy výrobku – v ostatných prípadoch zaistíte brzdou na každom kolese.



ČISTENIE A POUŽÍVANIE

Plastové diely detskej postielky môžete čistiť pomocou mäkkej vlhkej handričky.

Nepoužívajte agresívne pracie prostriedky.

Kovové časti utrite suchou handričkou, aby ste odstránili prach a vodu.

Čalúnenie a matrac detskej postielky sa môže prať iba ručne pri teplote 30 stupňov s použitím jemných pracích prostriedkov, najvhodnejšie sú tekuté pracie prostriedky.

Pravidelne kontrolujte, či sú všetky komponenty detskej postielky funkčné a bezpečné. Nepoužívajte detskú postielku, ak niektorá z jej častí chýba, je mechanicky poškodená alebo roztrhnutá.

UPOZORNENIE

- Dlhodobé vystavenie detskej postielky slnečnému žiareniu môže spôsobiť vyblednutie textílii. Reklamácie z tohto dôvodu nebudú uznané.

- Nenechávajte detskú postielku v blízkosti zdrojov tepla (ohrievačov, teplovzdušných ventilátorov a pod.). Môže to spôsobiť poškodenie plastových častí.

- S cieľom zabezpečiť vysokú kvalitu si spoločnosť BDG PRODUKCJA

vyhradzuje právo vykonávať zmeny v dizajne detskej postielky bez povinnosti informovať o tom kupujúcich.

- Opravy spôsobené nedostatočnou starostlivosťou budú vykonané za úhradu.

- Spoločnosť BDG PRODUKCJA. nezodpovedá za škody na majetku

alebo osobách vzniknuté v dôsledku inštalácie alebo používania tohto výrobku, vrátane

jeho ochranných a bezpečnostných prvkov, v rozpore s pokynmi a odporúčaniami výrobcu uvedenými v tomto návode na používanie.



ČISTENIE A POUŽÍVANIE

UPOZORNENIE – aby sa zabránilo nebezpečenstvu udusenia dieťaťa kotviacim popruhom, ktorým je postielka upevnená k posteli pre dospelých, musí sa kotviaci popruh vždy nachádzať v dostatočnej vzdialenosti od postielky.

UPOZORNENIE – keď meníte výšku postielky, zakaždým sa ubezpečte, či uhol sklonu základne postielky (medzi ľavou a pravou stranou postielky) nie je väčší ako 10°, čiže rozdiel medzi úrovňami ľavej a pravej strany postielky je rovný alebo nižší ako „2“.



ČISTENIE A POUŽÍVANIE

DÔLEŽITÉ – ODLOŽTE SI NA PRÍPADNÉ NESKORŠIE POUŽITIE

VAROVANIE – Neumiestňujte detskú ohrádku v blízkosti otvoreného ohňa ani iných zdrojov sálavého tepla.

VAROVANIE – Nepoužívajte detskú ohrádku bez základne.

VAROVANIE – Predtým, ako vložíte dieťa do detskej ohrádky, uistite sa, že je správne rozložená a že všetky jej zaistovacie mechanizmy sú zaistené.

Detská ohrádka je určená pre deti do 36 mesiacov s hmotnosťou do 15kg.

Keď je dieťa dost' veľké na to, aby sa posadilo, kľaklo si alebo sa postavilo, základňa musí byť vždy v najnižšej polohe. Najnižšia úroveň je najbezpečnejšia.

Nikdy nenechávajte nič v ohrádke ani ju neumiestňujte v blízkosti iného vybavenia, o ktoré sa dá oprieť chodidlo alebo ktoré môže predstavovať riziko udusenía alebo obesenia dieťaťa, ako sú napr. káble, šnúrky od závesov/žalúzií.

Nevkladajte do výrobku nič, čo by dieťa mohlo použiť ako stupienok, alebo čo by mohlo spôsobiť udusenie. Dieťa môže vypadnúť z detskej ohrádky.

Všetky montážne prvky musia byť vždy riadne utiahnuté. Nepoužívajte detskú ohrádku, ak je niektorá jej časť poškodená, roztrhnutá alebo ak chýba, používajte iba časti, ktoré schválil výrobca. Príslušenstvo (náhradné diely), ktoré neschválil výrobca, sa nesmú používať. EN 12227:2010

DÔLEŽITÉ – ODLOŽTE SI NA PRÍPADNÉ NESKORŠIE POUŽITIE: ČÍTAJTE POZORNE

Dĺžku a šírku matracu zvoľte tak, aby medzery medzi matracom a bočnými stranami detskej postieľky nepresahovali 30mm. Nepoužívajte výrobok, ak je niektorá z jeho častí poškodená, roztrhnutá alebo ak chýba, používajte iba časti, ktoré schválil výrobca.

VAROVANIE – Nepoužívajte v detskej ohrádke (postieľke alebo detskej cestovnej postieľke k posteli rodičov) viac ako jeden matrac.

VAROVANIE – Uvedomte si riziká súvisiace s umiestnením výrobku v blízkosti zdrojov otvoreného ohňa a iných zdrojov sálavého tepla, ako sú elektrické ohrievače, plynové horáky a pod. EN 16890:2017

.....
DÔLEŽITÉ – ODLOŽTE SI NA PRÍPADNÉ NESKORŠIE POUŽITIE: ČÍTAJTE POZORNE

VAROVANIE – Výrobok nepoužívajte, kým si neprečítate návod na používanie.

VAROVANIE – Výrobok nepoužívajte, ak sa dieťa dokáže posadiť, kľaknúť si alebo sa postaviť.

VAROVANIE – Vkladanie ďalších predmetov do výrobku môže zapríčiniť udusenie dieťaťa. Nikdy nenechávajte nič v ohrádke ani ju neumiestňujte v blízkosti iného vybavenia, o ktoré sa dá oprieť chodidlo alebo ktoré môže predstavovať riziko udusenía alebo obesenia dieťaťa, ako sú napr. káble, šnúrky od závesov/žalúzií.

VAROVANIE – Vo výrobku nepoužívajte viac ako jeden matrac.

Výrobok musí stať na vodorovnej (rovnej) podlahe. Deti sa nesmú zdržiavať v blízkosti postielky bez dozoru. Zaisťovacie mechanizmy detskej postielky musia byť správne zaistené, keď sa v nej nachádza dieťa bez dozoru. Všetky časti výrobku musia byť správne pripevnené a komponenty, ako sú napr. skrutky, ktoré by mohli zachytiť časti tela alebo oblečenie dieťaťa (napr. pásku, náhrdelník, stuhu), nesmú byť uvoľnené, pretože to môže viesť k jeho uduseniu.

Maximálna hrúbka matraca je 30mm

VAROVANIE – Uvedomte si riziká súvisiace s umiestnením výrobku v blízkosti zdrojov otvoreného ohňa a iných zdrojov sálavého tepla, ako sú elektrické ohrievače, plynové horáky a elektrické platničky, cigarety a pod.

NEPOUŽÍVAJTE detskú postieľku, ak je niektorá jej časť poškodená, roztrhnutá alebo ak chýba. Pre zaobstaranie náhradných dielov a montážnych pokynov (ak sú potrebné) kontaktujte spoločnosť BDG PRODUKCJA

NEPOUŽÍVAJTE časti, ktoré neschválil výrobca.

VAROVANIE – Používajte iba matrac dodávaný s touto detskou postieľkou, neumiestňujte naň ďalší matrac - hrozí nebezpečenstvo udusenía.

Maximálna telesná hmotnosť dieťaťa, pre ktoré je určená detská postieľka: 9 kg.

DETSKÁ CESTOVNÁ POSTIEĽKA K POSTELI RODIČOV:

NEPOUŽÍVAJTE detskú cestovnú postieľku k posteli rodičov, ak je niektorá jej časť poškodená, roztrhnutá alebo ak chýba. Pre zaobstaranie náhradných dielov a montážnych pokynov (ak sú potrebné) kontaktujte spoločnosť

BDG PRDUKCJA NEPOUŽÍVAJTE časti, ktoré neschválil

výrobca. Maximálny výškový rozdiel medzi matracom postele pre dospelých a východom z detskej cestovnej postielky je 2 cm. Používajte iba kotviaci systém dodávaný s týmto výrobkom. Nepoužívajte iné kotviace systémy. Nepoužívajte detskú cestovnú postieľku k posteli rodičov, ak je jej dno naklonené. Aby sa

.....
zabránilo uduseniu v dôsledku uviaznutia dieťaťa, musí byť detská cestovná postieľka správne pripevnená k posteli pre dospelých pomocou kotviaceho systému. Medzi spodnou časťou detskej cestovnej postieľky a matracom posteľe pre dospelých nesmie byť medzera. Pred každým použitím detskej cestovnej postieľky skontrolujte správnosť jej pripevnenia k posteli pre dospelých tým, že sa pokúsite odsunúť od nej detskú cestovnú postieľku.

NEPOUŽÍVAJTE výrobok, ak medzi ním a posteľou pre dospelých je medzera.

Túto medzeru nevyplňujte vankúšmi, dekou ani inými predmetmi.

NEBEZPEČENSTVO – Zábradlie postieľky vždy upevnite v hornej polohe, ak detská cestovná postieľka nie je pripevnená k posteli pre dospelých.

VAROVANIE – Aby sa zabránilo nebezpečenstvu uviaznutia krku dieťaťa v hornom okraji postieľky na strane, ktorá je vedľa posteľe pre dospelých, horný okraj postieľky nesmie byť vyššie ako matrac posteľe pre dospelých.

VAROVANIE – Aby sa zabránilo nebezpečenstvu udusenía dieťaťa, uchovávajte kotviaci systém detskej cestovnej postieľky k posteli pre dospelých v dostatočnej vzdialenosti od detskej postieľky. EN 1130:2019

Výrobok je určený pre jedno dieťa. Kolesá vždy zaistite. Výrobok nie je hračka. Nedovoľte dieťaťu šplhať sa na výrobok. Pád výrobku na dieťa môže spôsobiť vážne zranenie. Pred každým použitím výrobku skontrolujte, či je plne funkčný a či všetky funkcie správne fungujú. Ak zistíte akékoľvek chyby, výrobok nepoužívajte a kontaktujte servis BDG PRODUKCJA alebo predajcu. Pri skladaní a rozkladaní výrobku dbajte na bezpečnosť Vašich prstov. Neumiestňujte výrobok na vyvýšenom mieste. Neumiestňujte výrobok v blízkosti elektrických zásuviek, prevísajúcich káblov, stola, na ktorom je obrus a pod. Predtým, ako vložíte dieťa do výrobku, uistite sa, že dno je úplne rozložené. Nikdy nepoužívajte ďalší matrac. Nikdy nepoužívajte výrobok, ak v ňom nie je matrac alebo čalúnenie, ktoré sú jeho neoddeliteľnou súčasťou. Spoločnosť BDG PRODUKCJA nezodpovedá za škody na majetku alebo osobách vzniknuté v dôsledku inštalácie a používania tohto výrobku v rozpore s pokynmi a odporúčaniami výrobcu uvedenými v návode na používanie. Všetky ochranné a bezpečnostné prvky výrobku vždy nainštalujte v súlade s návodom na používanie. Pre zaistenie maximálnej bezpečnosti sa dieťa musí nachádzať v dostatočnej vzdialenosti od pohyblivých častí výrobku počas jeho skladania a rozkladania.

TISZTELT SZÜLŐK

Gratulálunk a BDG PRODUKCJA cég szülői 3 az 1-ben ágy mellé állítható babaágya megvásárlásához. Az Önök gyermeke alvása benn biztonságos, komfortos és kellemes lesz.

FONTOS – OLVASSA EL ÉS TEGYE EL A KÉSŐBBI FELHASZNÁLÁSHOZ FIGYELMESEN OLVASSA EL

1. ALKOTÓ ELEMELK

1 - matrac, 2 – kárpit , 3 - védőkorlát, 4 - magasság szabályozó gomb, 5 - járóka műanyag fogantyú, 6 - babaágy fenéklap, 7 - támasz, 8 - teleszkóp láb, 9 - lábak összekötő, 10 – kerék retesszel, 11 - rögzítő heveder – 2 db, 12 - fenéklap a támaszokkal

2. CSECSEMŐÁGY

Kapcsolja össze a teleszkópos lábakat a láb összekötő elemmel, betolva azt a teleszkópos lábak oldalsó furataiba. Ellenőrizze, hogy a láb összekötő elem végén levő reteszek megakadályozzák annak véletlen kihúzását.

3. Tolja be a két támaszt a teleszkópos lábak felső részében található furatokba. Ellenőrizze, hogy a támaszok végén levő reteszek megakadályozzák azok véletlen kihúzását.

4. FIGYELEM! A babaágy kisablakának (kijáratának) a teleszkópos (a hosszúsághoz illeszthető) lábakkal azonos oldalon kell lennie.

5. Ellenőrizze, hogy a kiságy alapja megfelelően rögzítve van a kiságyhoz, és a felső szinten van. Ha ez nem így van, emelje fel a kiságy alját a felső szintre, rögzítse a két külső rögzítő csúszkát (1), és rögzítse a végeket a bilincsekkel (2), megakadályozva a véletlen meglazulást.

6. Rögzítse a kiságy fenéklemezét a kiságy belsejében lévő konzollokkal, és rögzítse a fenéklemez cipzárjának végét a fém biztosítótúlv. Helyezze be a matracot a kiságyba.

7. A kiságy magasságának megváltoztatásához emelje fel egyszerre mindkét magasságállító gombot az ágy rövid oldalán, és mozgassa a kiságyat a kívánt pozícióba.

FIGYELEM! A babaágy két oldalának azonos magasságban kell lennie.

8. FIGYELEM! Amennyiben a csecsemőágy nincs az ágyhoz rögzítve, akkor a védőkorlátot mindenkor a vázára kell szerelni (a felső pozícióban)!

9. SZÜLŐI ÁGY MELLÉ ÁLLÍTHATÓ BABAÁGY

10. Szerelje le a védőkorlátot, lecsatolva a két cipzár végződését, majd elhúzva a cipzárokat.

11. Tolja el a védőkorlát reteszt a járóka közepe felé és egyidejűleg emelje fel a korlátot, kihúzva a vezetősínből. Ismétlje meg a műveletet a védőkorlát másik oldalán.

12. Csévélje a védőkorlátot a kárpittal együtt lefelé, majd húzza ki azok műanyag végződéseit az így nyert kisablak (kijárat) alsó részén található gumikba.

FIGYELEM: A védőkorlátnak a csecsemőágy vázán való rögzítéséhez (a felső pozícióban) végezze el a 10., 11. és a 12. pontban leírt műveleteket fordított sorrendben.

13. Állítsa a babaágy magasságát a matrachoz A maximális szintkülönbség a szülői ágy mellé állítható babaágy kisablak (kijárat) alsó széle és a szülői ágy matracának felső széle között 2 cm lehet.

14. Rögzítse a rögzítő hevedert a gyermekágyhoz a csat segítségével (1). A rögzítőszalag másik végét bujtassa át a szülői ágy keretén (2), majd csúsztassa be a rögzítőheveder csatjának másik végébe (3) - ezzel hurkot alkotva a szülői ágy kerete körül. Ugyanígy járjon el az ágy másik oldalán is.

Húzza a kiságyat a szülői ágy matracához a lehető legközelebb (szorosan egymáshoz kell simulniuk), majd a rögzítőhevederek lazaságát szüntesse meg úgy, hogy mindkét rögzítőheveder kiálló pántjait húzza meg (a szülői ágykeret kerete körüli hurkokban nem lehet laza).

FIGYELEM: Mielőtt a gyermeket a kiságyba helyezné, győződjön meg arról, hogy a kiságy megfelelően rögzítésre került a szülői ágyhoz, a rögzítő pántok feszesek és nem engedik a kiságyat elmozdulni a szülői ágytól, valamint a kiságy jól illeszkedik a matrachoz, és az ablak (nyílás) a megfelelő magasságban van.

15. Helyezze a rögzítőhevederek kiálló részeit a kiságy alatti zsebekbe.

16. A teleszkópos láb rövidítéséhez nyomja meg a gombot (1), és csúsztassa be a lábat.

FIGYELEM: A teleszkópos láb automatikusan kinyúlik a leghosszabb állásba.

17. GYEREK JÁRÓKA

Állítsa a kiságyat a legalacsonyabb helyzetbe: "1".

18. Vegye ki a matracot. Húzza ki a padlócsúszda végét a konzolokkal együtt a biztonsági zárból (1), húzza ki az azt a kiságyhoz rögzítő cipzárat (2), majd húzza ki a fenéklemezt a kiságyból.

19. Tolja szét ki a gyermekágy fenéklemezét a felső helyzetben rögzítő bilincseket, oldja ki mindkét cipzárat és tolja lefelé a járóka fenéklemezét.

20. Tolja be a járóka fenéklemeze alatt található műanyag fogantyúit a lában összekötő elemei felé.

FIGYELEM! Ellenőrizze a fenéklemez óvatos felemelésével, hogy a fenéklemez megfelelően rögzítésre került az összekötő elemekhez.

21. Tegye be a matracot a járóka aljára.

FIGYELEM! A csecsemőágy funkcióhoz való visszatéréshez végezze el a 13., 14., 15., és a 16. pontban leírt műveleteket fordított sorrendben.

22. FÉKEZETT KEREKEK

A termék a könnyű helyváltoztatás érdekében kerekkel került felszerelésre. Valamennyi kerék rendelkezik fékkel. A fék kioldásához - húzza felfelé a keréknél levő kart.

A fék reteszeléséhez - nyomja le a kart az alsó helyzetbe.

FIGYELEM! Ne változtassa a termék pozícióját, ha a gyerek benne van - a kereteket kizárólagosa a pozíció változtatásához szabad kioldani - minden egyéb esetben az összes kereket reteszelni kell.



TISZTÍTÁSA ÉS KARBANTARTÁSA

A babaágy műanyagból készült alkatrészeit nedves ruhával tisztítsa. Ne használjon agresszív mosószereket. A fém részeket törölje le száraz kendővel, eltávolítva a port és a vizet. A babaágy kárpitja és matraca 30 fokos hőmérsékletű vízben kézzel mosható kímélő mosószerrel, a leginkább folyékony mosószerrel.

Időszakosan ellenőrizze, hogy a babaágy valamennyi eleme működőképes és biztonságos. Ne használja a babaágyat, ha valamelyik eleme hiányzik, vagy az mechanikusan sérült, illetve szétszakadt.

FIGYELEM

- A babaágy napsugárzás hosszantartó hatásának kitévése a szövetek kifakulását okozhatja. Az ezzel kapcsolatos reklamációk nem kerülnek elbírálásra.
- Ne hagyja a babaágyat hőforrás (fűtőtest, hőlégfúvó, stb.) közelében. Az megrongálhatja a műanyag alkatrészeket.
- A magas szintű minőség biztosítása érdekében a BDG PRODUKCIJA fenttartja magának a jogot a babaágy tervének módosítására, a vevők értesítésének kötelessége nélkül.
- A gondosság elmaradásából eredő javítások díj ellenében kerülnek elvégzésre.
- A BDG PRODUKCIJA nem vállal felelősséget a termék - beleértve annak védő és biztonsági elemeit is - nem megfelelő összeszereléséből vagy használatból, vagy a gyártónak a jelen használati utasításban szereplő útmutatója be nem tartásából eredő vagyoni vagy személyeket ért károsodásokért.



FIGYELMEZTETÉS

FIGYELEM – A gyermeknek a szülőágy rögzítőpántjával történő megfulladásának elkerülése érdekében a rögzítőpántot tartsa távol a kiságytól.

FIGYELEM - A kiságy magasságának változtatásakor mindig győződjön meg arról, hogy a kiságy aljának dőlésszöge (a kiságy bal és jobb oldala között) nem nagyobb, mint 10o, tehát a kiságy bal és jobb oldala közötti szintkülönbség legfeljebb "2".

**FIGYELMEZTETÉS**

FONTOS – TEGYE EL A KÉSŐBBI FELHASZNÁLÁSHOZ

FIGYELMEZTETÉS - Ne helyezze a járókát nyílt láng vagy egyéb intenzív hőforrás közelébe.

FIGYELMEZTETÉS - Ne használja a járókát a talpazat nélkül.

FIGYELMEZTETÉS – Mielőtt a gyermeket a járókába helyezné, ellenőrizze, hogy az megfelelően ki van nyitva és az összes reteszelő mechanika megfelelően rögzítésre került. A járóka 0-36 hónapos, 15kg súly alatti gyermek számára rendeltetett. Az alaplemezt a legalacsonyabb helyzetbe kell állítani, ha a gyerek elegendően nagy hozzá, hogy üljön, térdeljen, vagy felálljon. A legalacsonyabb szint a legbiztonságosabb. Soha sem hagyjon a járókában semmit, valamint ne állítsa a járókát egyéb berendezés közelébe, mely támasz lehet a láb számára, vagy a gyermek megfulladásának, vagy felakasztódásának veszélyét okozhatja, pl. vezetékek, függöny/roló zsinórok. Ne helyezzen a termékbe semmi olyat, amit a gyerek emelvényként használhat, vagy ami megfulladást okozhat. A gyerek kieshet a járókából. A szerelési elemeket mindenkor megfelelően össze kell csavarozni. Ne használja a járókát, ha annak bármely alkatrésze sérült, szakadt, vagy hiányzik, valamint kizárólagosan a gyártó által engedélyezett alkatrészeket használjon. Nem szabad a gyártó által nem elfogadott tartozékokat (cserealkatrészeket) alkalmazni. EN 12227:2010

OLVASSA EL ÉS TEGYE EL A KÉSŐBBI FELHASZNÁLÁSHOZ FIGYELMESEN OLVASSA EL
A matrac szélességét és hosszúságát úgy kell megválasztani, hogy a matrac és a babaágy oldalfalai közötti hézag ne lépje túl a 30mm-t. Ne használja a terméket, ha annak bármely alkatrésze sérült, szakadt, vagy hiányzik, valamint kizárólagosan a gyártó által engedélyezett alkatrészeket használjon.

FIGYELMEZTETÉS – Ne használjon egynél több matracot a járókához (babaágyhoz, vagy szülői ágy mellé állítható babaágyhoz).

FIGYELMEZTETÉS – Legyen tudatában a kockázatnak, mely a termék nyílt láng és egyéb intenzív hőforrás, elektromos fűtőtest, gázégő, stb. közelébe állításából ered. EN 16890:2017

OLVASSA EL ÉS TEGYE EL A KÉSŐBBI FELHASZNÁLÁSHOZ FIGYELMESEN
OLVASSA EL

FIGYELMEZTETÉS – Ne használja a terméket a használati utasítás elolvasása nélkül.

FIGYELMEZTETÉS – Ne használja a terméket, amennyiben a gyerek képes ülni, térdelni, vagy felállni.

FIGYELMEZTETÉS – További tárgyak behelyezése a termékbe a gyerek megfulladásához vezethet. Soha sem hagyjon a járókában semmit, valamint ne állítsa a járókát egyéb berendezés közelébe, mely támasz lehet a láb számára, vagy a gyermek megfulladásának, vagy felakasztódásának veszélyét okozhatja, pl. vezetékek, függöny/roló zsinórok.

FIGYELMEZTETÉS – Ne használjon a termékben egyénél több matracot.

A terméket vízszintes (sima) padlóra kell állítani. Gyerekek a babaágy közelében felügyelet nélkül nem tartózkodhatnak. A babaágyat megfelelő módon be kell biztosítani, ha abban gyerek tartózkodik felügyelet nélkül. A termék valamennyi részét megfelelően rögzíteni kell, valamint az olyan elemek, mint a csavarok, nem lehetnek lazák, mert az a gyerek testrészeinek, vagy ruházatának (pl. szalag, nyaklánc, kokárda) beszorulását eredményezheti, ami pedig megfulladást okozhat. A matrac maximális vastagsága 30mm

FIGYELMEZTETÉS – Legyen tudatában a kockázatnak, mely a babaágy nyílt láng és egyéb intenzív hőforrás, elektromos fűtőttest, gázégő és elektromos cigaretta, stb. közelébe állításából ered. NE HASZNÁLJA a babaágyat, ha annak bármely alkatrésze sérült, szakadt, vagy hiányzik. Forduljon a BDG PRODUKCJA céghez cserealkatrészekért és szerelési útmutatóért (amennyiben szükséges). NE HASZNÁLJON a gyártó által el nem fogadott elemeket.

FIGYELMEZTETÉS – Kizárólagosan a babaágyhoz melléket matracot használja, ne tegye rá további matracot, megfulladás veszélye. A babaágyba helyezhető gyermek maximális tömege: 9 kg.

SZÜLŐI ÁGY MELLÉ ÁLLÍTHATÓ BABAÁGY:

NE HASZNÁLJA a szülői ágy mellé állítható babaágyat, ha annak bármely alkatrésze sérült, szakadt, vagy hiányzik. Forduljon a BDG PRODUKCJA. céghez cserealkatrészekért és szerelési útmutatóért (amennyiben szükséges). NE HASZNÁLJON a gyártó által el nem fogadott elemeket. A szülői ágy matraca és a mellé állítható babaágy kimenete magassága között maximális eltérés 2 cm. Kizárólagosan a termék készletében található rögzítő rendszert használja. Ne használjon egyéb rögzítő rendszert.

.....
Ne használja a szülői ágy mellé állítható babaágyat, ha a padló lejtős.

A gyerek beszorulásából eredő megfulladás elkerülése érdekében a szülői ágy mellé állítható ágyat megfelelően rögzítse a szülői ágyhoz a rögzítő rendszer segítségével. A szülői ágy mellé állítható babaágy alsó része és a szülői ágy matracra között nem lehet hézag. A szülői ágy használata előtt minden alkalommal ellenőrizze annak rögzítését a szülői ágyhoz, megpróbálva elhúzni a babaágyat a szülői ágytól.

NE HASZNÁLJA a terméket, ha a babaágy és a szülői ágy között hézag van.

Ne töltsse ki a hézagot párnával, takaróval, vagy egyéb tárgyakkal.

VESZÉLY – Mindenkor szerelje fel a babaágy biztonsági korlátját a felső helyzetbe, amennyiben a szülői ágy mellé állítható babaágy nincs a szülői ágyhoz rögzítve.

FIGYELMEZTETÉS – Annak érdekében, hogy elkerülje a gyerek nyakának fennakadását a felső szélén, a szülői ágy felőli oldalon a felső szél nem lehet a szülői ágy matracánál feljebb.

FIGYELMEZTETÉS – A gyerek megfulladásának veszélye elkerülése érdekében a szülői ágy mellé állítható babaágyat a szülői ágyhoz rögzítő rendszert a babaágytól távol kell tárolni. EN 1130:2019

A termék egy gyermek számára használható. Mindenkor rögzítse a kerekeket. A termék nem játék. Ne engedje a gyermeket a termékre felmászni. A termék gyermekre történő felborulása komoly sérüléseket okozhat. A termék minden egyes használata előtt ellenőrizze, hogy a termék teljes egészében működőképes és a funkciói megfelelőképpen működnek. Bármilyen meghibásodás észlelése esetén a terméket ne használja és forduljon a BDG PRODUKCJA szervizéhez, vagy az eladóhoz. Ügyeljen az ujjainak biztonságára a termék összeszerelésekor és szétszerelésekor. Ne helyezze a terméket emelvényre. Ne állítsa a terméket elektromos aljzatok, lelógó vezetékek, abroszos asztal, stb. közelébe. A gyermek termékbe helyezése előtt ellenőrizze, hogy a padlója teljes egészében kinyitásra került. Ne használjon további matracot. Ne használja a terméket matrac és kárpit nélkül – azok a termék integrális részét képezik.

A BDG PRODUKCJA nem vállal felelősséget a gyártónak

a használati utasításban szereplő előírásainak nem megfelelő termékhasználatból és összeszerelésből adódó vagyoni és testi sérülésekért. Mindenkor szerelje fel a termék védő és biztonsági elemeit az útmutató szerint. A gyermek maximális biztonságának elérése érdekében tartsa a gyermeket a termék mozgórészeitől távol annak összecsukásakor és szétnyitásakor.

УВАЖАЕМИ РОДИТЕЛИ,

Поздравления за покупката на съединително креватче Зв1 на фирмата BDG ПРОДУКЦИЯ.

Сънят на Вашето дете в това креватче ще бъде безопасен, удобен и приятен.

ВАЖНО - ПАЗЕТЕ ЗА ПО-КЪСНА УПОТРЕБА: ПРОЧЕТЕТЕ ВНИМАТЕЛНО.

1. СЪСТАВНИ ЕЛЕМЕНТИ 1 - дюшече, 2 - тапицария, 3 - предпазен парапет, 4 - бутон за регулиране на височината, 5 - пластмасова дръжка на детската кошара, 6 - под на креватчето, 7 - опора, 8 - телескопичен крак, 9 - конектор за краката, 10 - колело с блокада, 11 - закрепваща лента - 2 бр., 12 - под с опори

2. БЕБЕШКО КРЕВАТЧЕ

Свържете телескопичните крака с конектора за крака, като го плъзнете в страничните отвори в телескопичните крака. Уверете се, че ключалките в краищата на конектора за крака предотвратяват случайното му изплъзване.

3. Поставете двете опори в отворите в горната част на телескопичните крака. Уверете се, че ключалките в краищата на опорите предотвратяват случайното им изплъзване.

4. ВНИМАНИЕ! Прозорецът на креватчето (горният изход) трябва да бъде от същата страна като телескопичните крака (т.е. тези с регулируема дължина).

5. Уверете се, че подът е правилно прикрепен към креватчето и се намира на горното ниво. Ако това не е така, повдигнете дъното на креватчето на по-високо ниво, закопчайте двата външни фиксиращи ципа (1) и закрепете краищата им с катарамите (2), за да предотвратите случайното им разкопчаване.

6. Фиксирайте пода с опорите вътре в креватчето и закрепете края на ципа с метален предпазен пръстен. Поставете матрака вътре в креватчето.

7. За да промените височината на креватчето, едновременно повдигнете двата бутон за височина, които се намират на по-късите му страни, и настройте креватчето в желаната позиция.

ВНИМАНИЕ! Двете страни на креватчето трябва да бъдат на една и съща височина.

8. ВНИМАНИЕ! Ако бебешкото креватче не е прикрепено към леглото, предпазният парапет винаги трябва да бъде прикрепен към стелаж (в горно положение)!

9. КРЕВАТЧЕ ЗА СЪЕДИНЯВАНЕ С РОДИТЕЛСКО ЛЕГЛО:

10. Демонтирайте предпазния парапет, като откачите ключалките от краищата на двата ципа, а след това отворите циповете.

11. Отместете ключалката на предпазния парапет към центъра на люлката и едновременно с това повдигнете парапета, като го плъзнете нагоре от водача. Повторете същото от другата страна на предпазния парапет.

12. Навийте предпазния парапет с тапицерията надолу, а след това вкарайте пластмасовите му краища в ластичите в долната част на получения прозорец (изход).

ВНИМАНИЕ: За да прикрепите предпазния парапет към стелажа на креватчето (в горно положение), изпълнете стъпки 10, 11 и 12 в обратен ред.

13. Настройте височината на креватчето спрямо матрака. Максималната разлика в нивата между долния ръб на прозореца (изхода) на креватчето и горния ръб на матрака на леглото за възрастни може да бъде 2 cm.

14. Прикрепете закрепващата лента към креватчето с катарамата (1). Прекарайте другия край на закрепващата лента през рамката на леглото за възрастни (2) и след това го вкарайте в другата катарамата на закрепващата лента (3), за да образувате примка на стелажа на леглото за възрастни.

Извършете горепосоченото действие от другата страна на креватчето. Подравнете детското легло с матрака на леглото за възрастни възможно най-близо (те трябва да са плътно прилепнали) и след това премахнете всякакви хлабини в закрепващите ленти, като издърпате стърчащите краища на двете закрепващи ленти (примките на лентите на рамката на стелажа на леглото за възрастни трябва да са стегнати).

ВНИМАНИЕ! Преди да поставите детето в съединителното креватче, трябва да се уверите, че то е правилно закрепено към леглото за възрастни, че закрепващите ленти са обтегнати и предотвратяват отдалечаване на креватчето от леглото за възрастни, че то е плътно прилепнало към матрака и че прозорецът (изхода) се намира на правилната височина.

15. Вкарайте стърчащите части на закрепващите ленти в джобовите под съединителното креватче

16. За да скъсите телескопичния крак, натиснете бутона (1) и го плъзнете навътре.

ВНИМАНИЕ! Телескопичният крак се разгъва автоматично до най-външното положение.

17. ДЕТСКА КОШАРА

Настройте бебешкото креватче в най-ниското положение: „1“.

18. Извадете матрака. Изкарайте края на ципа на пода със скобите от защитата (1), отворете ципа, който го закрепва към креватчето (2), и след това извадете пода от креватчето.

19. Разкопчайте катарамите, които закрепват пода на креватчето в горно положение, разкопчайте двата ципа и натиснете пода на детското легло надолу.

20. Плъзнете пластмасовите дръжки на кошарата, разположени под пода, върху конектора за крака.

ВНИМАНИЕ! Уверете се, че подът е правилно прикрепен към конекторите на краката, като се опитате леко да го повдигнете.

21. Поставете дюшечето на пода на кошарата.

ВНИМАНИЕ! За да върнете продукта към функцията бебешко креватче, изпълнете стъпки 10, 11, 12, 13, 14 и 15 в обратен ред.

21. КОЛЕЛА СЪС СПИРАЧКИ

Продуктът е оборудван с колела за лесно придвижване. Всяко колело е оборудвано със спирачка. За да отключите спирачката - повдигнете лоста, разположен при колелото. За да заключите спирачката - натиснете лоста в долното положение.

ВНИМАНИЕ! Не променяйте позицията на продукта, когато детето е вътре - колелата могат да бъдат отключени само за промяна на неговото положение - в противен случай натиснете спирачката на всяко колело.



ПОДДРЪЖКА И ПОЧИСТВАНЕ

Пластмасовите части на креватчето могат да се почистват с мека, влажна кърпа. Не използвайте агресивни почистващи препарати.

Избършете металните части със суха кърпа, за да отстраните праха и водата.

Тапицерията и дюшечето на креватчето могат да се перат само на ръка при температура 30 градуса с помощта на меки перилни препарати, най-добре - течни.

Периодично проверявайте, дали всички компоненти на креватчето са изправни и безопасни. Не използвайте креватчето, ако липсва какъвто и да е елемент или когато някой елемент е механично повреден или скъсан.

ВНИМАНИЕ

- Излагането на креватчето на продължителна слънчева светлина може да причини изгаряне на тъканите. Рекламации по тази причина няма да бъдат разглеждани.
- Не оставяйте креватчето близо до източници на топлина (нагреватели, духалки и др.). Това може да повреди пластмасовите части.
- За да осигури висок стандарт на качество, BDG PRODUKCJA k. si запазва правото да въвежда промени в конструкцията на креватчето без да има задължение да информира за това купувачите.
- Ремонти на продукта поради липса на грижи ще се извършват срещу заплащане
- Baby Design Group Sp. z o.o. Sp. K. не носи отговорност за щети, причинени на имущество или хора в резултат на сглобяване и използване на продукта, включително неговите защитни и предпазни елементи, в нарушение на указанията и препоръките на производителя, включени в инструкцията за експлоатация.



ПОДДРЪЖКА И ПОЧИСТВАНЕ

ВНИМАНИЕ - За да се избегне рискът от задушаване на бебето с лентата за закрепване на детското креватче към леглото за възрастни, лентата за закрепване трябва винаги да е встрани от детското креватче.

ВНИМАНИЕ - когато промените височината на креватчето, винаги се уверявайте, че ъгълът на наклона на основата на креватчето (между лявата и дясната страна на креватчето) е не по-голям от 10°, т.е. разликата в нивото между лявата и дясната страна на леглото е по-малка или равна на "2".



ПОДДРЪЖКА И ПОЧИСТВАНЕ

ВАЖНО - ПАЗЕТЕ ЗА ПО-КЪСНА УПОТРЕБА

ПРЕДУПРЕЖДЕНИЕ - Не поставяйте кошарата близо до открит пламък или друг силен източник на топлина.

ПРЕДУПРЕЖДЕНИЕ - Не използвайте кошарата без стойката.

ПРЕДУПРЕЖДЕНИЕ - Преди да поставите бебето в кошарата, уверете се, че тя е правилно разгъната и че всички нейни заключващи механизми са включени.

Кошарата е предназначена за деца на възраст до 36 месеца и тегло до 15 kg.

Основата винаги трябва да е в най-ниското положение, когато детето е достатъчно голямо, за да сяда, коленичи или се изправя. Най-ниското ниво е най-безопасно. Никога не оставяйте никакви предмети в кошарата, нито я поставяйте близо до друго оборудване, което би могло да служи като опора за краката или представлява риск от задушаване или обесване на детето, например кабели, завеси/щори. Не поставяйте в креватчето никакви вещи, които могат да се използват от детето като стъпало или да доведат до задушаване. Детето може да падне от креватчето. Всички монтажни елементи винаги трябва да бъдат правилно затегнати.

Не използвайте креватчето, ако някой от неговите елементи е повреден, скъсан или липсва, използвайте само елементи, одобрени от производителя. Не трябва да се използват аксесоари (резервни части), които не са одобрени от производителя. EN 12227:2010

ВАЖНО - ПАЗЕТЕ ЗА ПО-КЪСНА УПОТРЕБА: ПРОЧЕТЕТЕ ВНИМАТЕЛНО

Дължината и ширината на дюшечето трябва да бъдат избрани така, че пролуките между матрака и страните на креватчето да не надвишават 30 mm. Не използвайте креватчето, ако някой от неговите елементи е повреден, скъсан или липсва, използвайте само елементи, одобрени от производителя.

ПРЕДУПРЕЖДЕНИЕ - Не използвайте повече от едно дюшече в кошарата (креватчето или разтегателното креватче)

ПРЕДУПРЕЖДЕНИЕ - Имайте предвид рисковете, свързани с поставянето на продукта близо до източници на открит пламък и други източници на силна топлина като електрически нагреватели, газови печки и др.

EN 16890:2017

ВАЖНО - ПАЗЕТЕ ЗА ПО-КЪСНА УПОТРЕБА: ПРОЧЕТЕТЕ ВНИМАТЕЛНО ПРЕДУПРЕЖДЕНИЕ - Не използвайте продукта, без да прочетете инструкцията за употреба.

ПРЕДУПРЕЖДЕНИЕ - Не използвайте продукта, ако детето може да седи, коленичи или се изправя.

ПРЕДУПРЕЖДЕНИЕ - Поставянето на допълнителни части в продукта може да доведе до удушаване на детето. Никога не оставяйте никакви предмети в кошарата, нито я поставяйте близо до друго оборудване, което би могло да служи като опора за краката или представлява риск от задушаване или обесване на детето, например кабели, завеси/щори.

ПРЕДУПРЕЖДЕНИЕ - Не използвайте повече от едно дюшече в продукта. Продуктът трябва да стои на хоризонтален (плосък) под. Децата не трябва да стоят близо до креватчето без надзор. Креватчето трябва да бъде правилно блокирано, когато в него се намира дете без надзор. Всички елементи на продукта трябва да бъдат правилно закрепени, а елементи като винтове не трябва да са разхлабени, тъй като това може да прищипе части от тялото или облеклото на детето (например ленти, гerdани, панделки), което може да доведе до задушаване. Максималната дебелина на дюшечето е 30 mm

ПРЕДУПРЕЖДЕНИЕ - Имайте предвид рисковете, свързани с поставянето на креватчето близо до източници на открит пламък и други източници на силна топлина като електрически нагреватели, газови и електрически печки, цигари и др.

НЕ ИЗПОЛЗВАЙТЕ креватчето, ако някой от неговите елементи е повреден, скъсан или липсва. Моля свържете се с BDG PRODUKCJA, за да получите резервни части и инструкции за техния монтаж (ако съществува такава нужда).

НЕ ИЗПОЛЗВАЙТЕ елементи, които не са одобрени от производителя.

ПРЕДУПРЕЖДЕНИЕ - Използвайте само дюшечето, продавано с това креватче, не поставяйте допълнително дюшече върху него, тъй като съществува риск от задушаване. Максимално тегло на детето, за което е предназначено креватчето: 9 kg

КРЕВАТЧЕ ЗА СЪЕДИНЯВАНЕ С РОДИТЕЛСКО ЛЕГЛО:

Не използвайте съединителното креватчето, ако някой от неговите елементи е повреден, скъсан или липсва. Baby Design Group Sp. z o.o. Моля свържете се с BDG PRODUKCJA за да получите резервни части и инструкции за техния монтаж (ако съществува такава нужда).

НЕ ИЗПОЛЗВАЙТЕ елементи, които не са одобрени от производителя. Максималната разлика във височината между матрака на леглото за възрастни и изхода на съединителното креватче е 2 cm. Използвайте само монтажната система, приложена към този продукт. Не използвайте други монтажни системи. Не използвайте съединителното креватче, ако подът му е наклонен. За да се избегне задушаване на детето, съединителното креватче трябва да бъде правилно закрепено към леглото за възрастни посредством система за закрепване. Не трябва да има пролука между долната част на съединителното креватче и матрака на леглото за възрастни. Всеки път, преди да използвате съединителното креватче, проверете дали то е правилно прикрепено към леглото за възрастни, като се опитате да отдалечите съединителното креватче от него.

НЕ ИЗПОЛЗВАЙТЕ продукта, ако забележите пролука между него и леглото за възрастни. Не запълвайте пролуката с възглавници, одеяла или други предмети.

ОПАСНОСТ - Винаги фиксирайте предпазния парапет на детското креватче в горно положение, ако съединителното креватче не е прикрепено към леглото за възрастни.

ПРЕДУПРЕЖДЕНИЕ - За да се избегне риска от заклещване на шията на детето в горния ръб, от страната, която е до леглото за възрастни, горният ръб не трябва да е по-висок от матрака на леглото за възрастни.

ПРЕДУПРЕЖДЕНИЕ - За да се избегне риск от задушаване на бебето, системата, която фиксира съединителното креватче към леглото за възрастни, трябва да се държи далеч от креватчето. EN 1130:2019

Продуктът е предназначен за едно дете. Винаги блокирайте колелата. Продуктът не е играчка за деца. Не позволявайте на детето да се катери по него. Ако продуктът падне върху детето, това може да доведе до сериозни наранявания. Преди всяка употреба, проверете, дали продуктът е изправен, и дали всички функции работят правилно. В случай на откриване на каквито и да било дефекти, не използвайте продукта, а се свържете със сервиза на фирма BDG PRODUKCIJA или търговеца. Обърнете внимание на безопасността на пръстите си, когато сгъвате и разгъвате продукта. Не поставяйте продукта на платформа. Не поставяйте продукта близо до електрически контакти, увиснали проводници, маса с покривка и др. Уверете се, че основата е напълно разгъната, преди да

поставите детето в продукта. Никога не използвайте допълнителен дюшек. Никога не използвайте продукта без дюшече или тапицерия - те са неразделни части от него. - BDG ПРОДУКЦИЯ не носи отговорност за щети, причинени на имущество или хора в резултат на сглобяване и използване на продукта в нарушение на указанията и препоръките на производителя, включени в инструкцията за експлоатация. Винаги монтирайте всички защитни и предпазни елементи на продукта в съответствие с инструкциите за употреба. За да се осигури максимална безопасност на детето, то трябва да се пази от движещите се части на продукта по време на сгъването и разгъването му.

ШАНОВНІ БАТЬКИ

Вітаємо з придбанням дитячого приставного ліжечка 3-в-1 компанії BDG PRODUKCIJA. У ньому сон вашої дитини обов'язково буде безпечним, комфортним та приємним.

ВАЖЛИВО - ЗЕРЕЖІТЬ ДЛЯ ПОДАЛЬШОГО ВИКОРИСТАННЯ ЧИТАЙТЕ УВАЖНО

1. СКЛАДОВІ ЕЛЕМЕНТИ:

1 - матрац, 2 - оббивка, 3 - захисний поручень, 4 - кнопка регулювання висоти, 5 - пластикова ручка манежу, 6 - підлога дитячого ліжечка, 7 - кронштейн, 8 - телескопічна ніжка, 9 - з'єднувач ніжок, 10 - колесо з блокатором, 11 - кріпильний ремінь - 2 шт, 12 - підлога з кронштейнами

2. ЛІЖЕЧКО ДЛЯ НЕМОВЛЯТ

З'єднайте телескопічні ніжки за допомогою з'єднувача ніжок, вставивши його у бічні отвори у телескопічних ніжках. Переконайтеся, що блокатори на кінцях з'єднувача ніжок запобігають його випадковому висуванню.

3. Вставте обидва кронштейни в отвори у верхній частині телескопічних ніжок. Переконайтеся, що блокатори на кінцях кронштейнів запобігають їх випадковому висуванню.

4. УВАГА! Вікно ліжечка (верхній вихід) повинно бути з того ж боку, що і телескопічні ніжки (тобто ті, що мають регульовану довжину).

5. Необхідно переконатися, що підлога правильно закріплена в дитячому ліжечку і знаходиться на верхньому рівні. Якщо це не так, слід підняти дно дитячого ліжечка на висоту верхнього рівня, застебнути обидві зовнішні застібки-блискавки (1) і закріпити їх кінці пряжками (2), щоб запобігти їх випадковому розстібанню.

6. Встановити всередині ліжечка підлогу з кронштейнами і зафіксувати кінець його застібки-блискавки металевим запобіжним кільцем. Покласти матрац в ліжечко.

7. Для зміни висоти ліжечка слід одночасно підняти обидві кнопки зміни висоти, що знаходяться за її коротким сторонам, і встановити дитяче ліжечко в бажаному положенні.

УВАГА! Обидва боки ліжечка повинні знаходитися на одній висоті.

8. УВАГА! Якщо ліжечко для немовлят не прикріплене до ліжка, захисний поручень завжди слід кріпити на його рамі (у верхньому положенні)!

9. ПРИСТАВНЕ ЛІЖЕЧКО

10. Зніміть захисний поручень, від'єднавши замки з кінців обох повзунків, а потім розсуньте повзунки.

11. Посуньте захисний поручень до центру люльки і одночасно підніміть бар'єр, висунувши його вгору з напрямної. Повторіть дію з іншого боку захисного поручня.

12. Згорніть захисний поручень разом з оббивкою вниз, а потім вставте його пластикові кінці в гумки внизу отриманого вікна (виходу).

УВАГА: Щоб прикріпити захисний поручень до рами дитячого ліжечка (у верхньому положенні), виконайте у зворотній послідовності кроки, описані в пунктах 10, 11 і 12.

13. Відрегулюйте висоту ліжечка до матраца. Максимальна різниця у відстані рівнів між нижнім краєм вікна (виходу) приставного ліжечка та верхнім краєм матраца ліжка для дорослих повинна становити 2 см.

14. Прикріпити кріпильну стрічку до ліжечка за допомогою пряжки (1). Протягнути інший кінець кріпильної стрічки через каркас ліжка для дорослих (2), а потім вставити його в іншу пряжку кріплення стрічки (3) - утворюючи петлю навколо рами каркаса ліжка для дорослих. Виконати вищевказану процедуру з іншого боку ліжечка. Підсунути ліжечко якомога ближче до матрацу ліжка для дорослих (вони повинні примикати один до одного), а потім усунути провисання кріпильних стрічок, потягнувши за виступаючі ремені обох кріпильних стрічок (не повинно бути провисання на петлях навколо рами каркаса ліжка для дорослих).

УВАГА! Перш ніж класти дитину в приставне ліжечко, переконайтеся, що воно правильно прикріплене до ліжка для дорослих, кріпильні стрічки натягнуті і не дозволяють приставному дитячому ліжечку відсунутися від ліжка для дорослих, що дитяче ліжечко прилягає до матрацу, а її віконце (вихід) знаходиться на потрібній висоті.

15. Вставити виступаючі частини кріпильних стрічок в кишені, що знаходяться під приставним дитячим ліжечком.

16. Щоб вкоротити телескопічну ніжку, слід натиснути кнопку (1) і засунути ніжку всередину.

УВАГА! Телескопічна ніжка автоматично висовується у крайнє висунуте положення.

17. ДИТЯЧИЙ МАНЕЖ

Встановити ліжечко для новонароджених в самому нижньому положенні: «1».

18. Вийняти матрац. Витягнути кінець застібки підлоги із кронштейнами з фіксатора (1), розстібнути блискавку, що прикріплює його до ліжечка (2), а потім вийняти підлогу з ліжечка.

19. Розсунути застібки, що фіксують підлогу ліжечка у верхньому положенні, розстібнути обидві блискавки і штовхнути підлогу манежу вниз.

20. Вставте пластмасові тримачі манежу, розташовані під його підлогою манежу, на з'єднувач ніжок.

УВАГА! Переконайтеся, що підлога правильно прикріплена до з'єднувачів ніжок, намагаючись обережно підняти її.

21. Покладіть матрац на підлогу манежу.

УВАГА! Щоб повернутися до функції ліжечка для немовлят, виконайте у зворотній послідовності кроки, описані в пунктах 10, 11, 12, 13, 14, 15.

22. КОЛЕСА З ГАЛЬМАМИ

Виріб оснащений колесами для зручності пересування. Кожне колесо обладнане гальмом. Щоб розблокувати гальмо - підніміть важіль поруч з колесом. Щоб заблокувати гальмо - натисніть важіль, щоб він знаходився у нижньому положенні.

УВАГА! Не змінюйте положення виробу з дитиною всередині - колеса можна розблокувати лише для зміни його положення - у будь-якому іншому випадку заблокуйте гальмо на кожному колесі.



ОЧИЩЕННЯ ТА ОБСЛУГОВУВАННЯ

Пластикові частини дитячого ліжечка можна чистити м'якою вологою тканиною. Не використовуйте агресивні миючі засоби.

Протріть металеві деталі сухою тканиною, щоб видалити пил і воду.

Оббивку дитячого ліжечка та матраца можна прати лише вручну при температурі 30 градусів, використовуючи м'які миючі засоби, бажано в рідині для прання.

Періодично перевіряйте, чи всі частини дитячого ліжечка справні та безпечні.

Не використовуйте дитяче ліжечко, коли який-небудь елемент відсутній або коли який-небудь елемент механічно пошкоджений або порваний.

ПРИМІТКА

- Якщо дитяче ліжечко тривалий час піддається впливу сонячного світла, тканини можуть зблякнути. Рекламачі з цієї причини не розглядаються.

- Не залишайте дитяче ліжечко поблизу джерел тепла (обігрівачів, повітродувок тощо). Це може пошкодити пластикові деталі.

- Щоб забезпечити високий стандарт якості, Baby Design Group Sp z o.o. sp. k. залишає за собою право вносити зміни в дизайн дитячого ліжечка без будь-якого зобов'язання інформувати про це покупців.

- Ремонт, до необхідності якого призведе відсутність належного догляду, буде виконуватися платно

- BDG PRODUKČJA не несе відповідальності за шкоду, заподіяну майну або особам в результаті складання або використання продукту, в тому числі його захисних елементів, з порушенням інструкцій і рекомендацій виробника, включених в цю інструкцію з експлуатації.



ПОПЕРЕДЖЕННЯ

УВАГА - Щоб уникнути ризику удушення дитини стрічкою, що кріпить дитяче ліжечко до ліжка для дорослих, кріпильна стрічка завжди повинна знаходитися подалі від дитячого ліжечка.

УВАГА - під час зміни висоти дитячого ліжечка завжди необхідно стежити, щоб кут нахилу основи дитячого ліжечка (між лівою і правою стороною ліжечка) не перевищував 10°, тобто різниця рівнів між лівою і правою стороною ліжечка була менше або дорівнює «2».

**ПОПЕРЕДЖЕННЯ**

ВАЖЛИВО - ЗЕРЕЖІТЬ ДЛЯ ПОДАЛЬШОГО ВИКОРИСТАННЯ

ПОПЕРЕДЖЕННЯ - Не ставте манеж поблизу відкритого вогню або інших сильних джерел тепла.

ПОПЕРЕДЖЕННЯ - Не використовуйте манеж без основи.

ПОПЕРЕДЖЕННЯ - Перед тим, як покласти дитину в манеж, переконайтеся, що він правильно розкладений і що всі його механізми блокування повністю задіяні. Манеж призначений для дітей до 36 місяців, вагою до 15 кг. Основа завжди повинна знаходитися в найнижчому положенні, коли дитина вже досить доросла, щоб сидіти, стояти на колінах або вставати. Найнижчий рівень є найбезпечнішим. Ніколи не залишайте нічого в манежі та не встановлюйте його поруч з іншим обладнанням, яке могло б становити опору для ноги або створювати ризик задухи або повішення дитини, наприклад проводи, штори/жалюзі. Не кладіть у виріб нічого, що може використовуватися дитиною як сходинка або призвести до задухи. Дитина може випасти з манежу.

Всі елементи кріплення завжди повинні бути належним чином затягнуті. Не використовуйте манеж, якщо будь-який його елемент пошкоджений, порваний або відсутній, використовуйте лише елементи, схвалені виробником. Аксесуари (запасні частини), не схвалені виробником, не повинні використовуватися. EN 12227:2010

ВАЖЛИВО - ЗЕРЕЖІТЬ ДЛЯ ПОДАЛЬШОГО ВИКОРИСТАННЯ ЧИТАЙТЕ УВАЖНО
Довжину і ширину матраца слід підбирати таким чином, щоб зазори між матрацом і бортами дитячого ліжечка не перевищували 30 мм.

Не використовуйте виріб, якщо будь-який з його компонентів пошкоджений, порваний або відсутній, використовуйте лише компоненти, схвалені виробником.

ПОПЕРЕДЖЕННЯ - Не використовуйте більше одного матраца в манежі (ліжечку або приставному ліжечку)

ПОПЕРЕДЖЕННЯ - Майте на увазі ризики, пов'язані з розміщенням виробу поблизу джерел відкритого вогню та інших джерел сильного тепла, таких як електричні обігрівачі, газові плити тощо. EN 16890:2017

ВАЖЛИВО - ЗЕРЕЖІТЬ ДЛЯ ПОДАЛЬШОГО ВИКОРИСТАННЯ ЧИТАЙТЕ УВАЖНО
ПОПЕРЕДЖЕННЯ - Не використовуйте виріб, не прочитавши інструкцію з експлуатації.

ПОПЕРЕДЖЕННЯ - Не використовуйте виріб, якщо ваша дитина може сидіти, стояти на колінах або вставати.

ПОПЕРЕДЖЕННЯ - Розміщення зайвих деталей у виробі може призвести до задушення дитини Ніколи не залишайте нічого в манежі та не встановлюйте його поруч з іншим обладнанням, яке могло б становити опору для ноги або створювати ризик задушення або повішення дитини, наприклад проводи, штори/жалюзі.

ПОПЕРЕДЖЕННЯ - Не використовуйте більше одного матраца у виробі. Виріб повинен стояти на горизонтальній (рівній) підлозі. Діти не повинні знаходитися біля дитячого ліжечка без нагляду опікуна. Дитяче ліжечко слід правильно зафіксувати, коли в ньому знаходиться дитина без нагляду. Всі елементи виробу повинні бути належним чином закріплені, а такі елементи, як гвинти, не слід ослаблювати, оскільки це може спричинити затискання частин тіла дитини або одягу (наприклад, стрічку, намисто, бант), що може призвести до задушення. Максимальна товщина матраца складає 30 мм

ПОПЕРЕДЖЕННЯ - Майте на увазі ризики, пов'язані з розміщенням ліжечка поблизу джерел відкритого вогню та інших джерел сильного тепла, таких як електричні обігрівачі, газові та електричні плити, сигарети тощо.

НЕ ВИКОРИСТОВУЙТЕ дитяче ліжечко, якщо якийсь його елемент пошкоджений, порваний або відсутній. Зверніться до BDG PRODUKCJA з метою отримання запасних частин та інструкцій щодо їх складання (за необхідності).

НЕ ВИКОРИСТОВУЙТЕ компонентів, не схвалених виробником.

ПОПЕРЕДЖЕННЯ - Використовуйте лише матрац, що продається з цим дитячим ліжечком, не кладіть на нього додатковий матрац, ризик задушення. Максимальна вага дитини, для якої призначене ліжечко: 9 кг.

ПРИСТАВНЕ ЛІЖЕЧКО:

НЕ ВИКОРИСТОВУЙТЕ приставне ліжечко, якщо якийсь його елемент пошкоджений, порваний або відсутній. Зверніться до BDG PRODUKCJA з метою отримання запасних частин та інструкцій щодо їх складання (за необхідності).

НЕ ВИКОРИСТОВУЙТЕ компонентів, не схвалених виробником.

Максимальна різниця висот між матрацом ліжка для дорослих та виходом з приставного ліжечка становить 2 см. Використовуйте лише кріпильну систему, що додається до цього виробу. Не використовуйте інші системи кріплення. Не використовуйте дитяче ліжечко, якщо його підлога похила.

Щоб уникнути задухи, спричиненої затисканням дитини, дитяче ліжечко слід належним чином прикріпити до ліжка для дорослих за допомогою системи кріплення. Між нижньою частиною дитячого ліжечка та матрацом ліжка для дорослих не повинно бути зазорів. Кожного разу, перед використанням дитячого ліжечка, перевірте, чи правильно воно прикріплене до ліжка для дорослих, намагаючись відсунути від нього приставне ліжечко.

НЕ ВИКОРИСТОВУЙТЕ виріб, якщо між ним та ліжком для дорослих є зазор.

Не заповнюйте щілину подушками, ковдрами чи іншими предметами.

НЕБЕЗПЕКА - Завжди фіксуйте захисний поручень ліжечка у верхньому положенні, якщо тільки приставне ліжечко не прикріплене до ліжка для дорослих.

ПОПЕРЕДЖЕННЯ - Щоб уникнути небезпеки затискання шиї дитини у верхньому краї з боку, що знаходиться поруч із ліжком для дорослих, верхній край не повинен бути вище матраца ліжка для дорослих.

ПОПЕРЕДЖЕННЯ - Щоб уникнути загрози задушення дитини, систему кріплення ліжечка до дорослого ліжка слід зберігати подалі від ліжечка.

EN 1130:2019

Продукт призначений для однієї дитини. Завжди блокуйте колеса.

Продукт не є іграшкою. Не дозволяйте дитині лізти на нього. Якщо виріб впаде на дитину, це може призвести до серйозних травм. Перед кожним використанням продукту переконайтеся, що він повністю справний і що всі функції працюють належним чином. У разі виявлення будь-яких дефектів не використовуйте продукт і зверніться в сервісну службу підприємства Baby Design Group або до продавця. Зверніть увагу на безпеку пальців при складанні та розкладанні виробу. Не ставте виріб на підвищення.

Не розміщуйте виріб поблизу електричних розеток, звисаючих проводів, столу зі скатертиною тощо. Переконайтеся, що підлога повністю розкладена, перш ніж розміщувати дитину у виробі. Ніколи не використовуйте додатковий матрац. Ніколи не використовуйте виріб без матраца або оббивки - вони є його невід'ємними частинами. BDG PRODUKCA не несе відповідальності за шкоду, заподіяну майну або особам в результаті складання і використання продукту з порушенням інструкцій і рекомендацій виробника, включених в інструкцію з експлуатації. Завжди встановлюйте всі захисні елементи продукту відповідно до інструкції з експлуатації. Щоб забезпечити максимальну безпеку дитини, її слід тримати подалі від рухомих частин виробу під час його складання та розкладання.

BDG PRODUKCJA Sp.Z.O.O.

Ul. Warszawska 8
42 – 262 Poczesna
POLAND

Tel. +48 (34) 360 46 64, +48 (34) 360 46 53

Tel. serwis +48 (34) 364 36 41

E- mail: biuro@babydesign.eu

E- mail serwis: serwis@babydesign.eu

www.espiro.pl